

車種名	年式	型式	管理No.
ミニカ/トッポBJ	H.10/10～現在	GF-H42A	ミ-52

04/08 作成

ハイブリッドナビゲーション適合早見一覧

ADDZEST

車両型式	年式	エンジン型式	接続ユニット	難易度	備考
CBA-H42A,H47A	H.16/ 4～現在	3G83 ECI-MULTI	エンジンコントロールユニット	難・●・易	ミニカ
GBD-H42V,H47V	H.16/ 4～現在	3G83 ECI-MULTI	エンジンコントロールユニット	難・●・易	ミニカ
UA-H42A,H47A	H.15/ 9～H.16/ 4	3G83 ECI-MULTI	エンジンコントロールユニット	難・●・易	トッポBJ
UE-H42A,H47A	H.15/ 9～H.16/ 4	3G83 ECI-MULTI	エンジンコントロールユニット	難・●・易	ミニカバン
TA-H42A,H47A	H.13/10～H.15/ 9	3G83 ECI-MULTI	エンジンコントロールユニット	難・●・易	ミニカ
TA-H41A,H46A	H.13/10～H.15/ 9	4A30 ECI-MULTI	エンジンコントロールユニット	難・●・易	トッポBJ
TA-H42A,H47A	H.13/10～H.15/ 9	3G83 MVV	エンジンコントロールユニット	難・●・易	トッポBJ
GF-H42A,H47A	H.10/10～H.13/10	3G83 ECI-MULTI	エンジンコントロールユニット	難・●・易	ミニカ
GF-H41A,H46A	H.10/10～H.13/10	4A30 ECI-MULTI	エンジンコントロールユニット	難・●・易	トッポBJ
GF-H42A,H47A	H.10/10～H.13/10	3G83 MVV	エンジンコントロールユニット	難・●・易	トッポBJ
LE-H42A,H47V	H.14/ 9～H.15/ 9	3G83 MVV	エンジンコントロールユニット	難・●・易	ミニカバン
GD-H42V,H47V	H.10/10～H.15/ 9	3G83 ECI-MULTI	エンジンコントロールユニット	難・●・易	ミニカバン

※詳しくは、本資料の最終ページの車両グレード別ハイブリッドナビゲーション適合一覧をご参照ください。

三菱

車速信号取出しユニット位置

ADDZEST

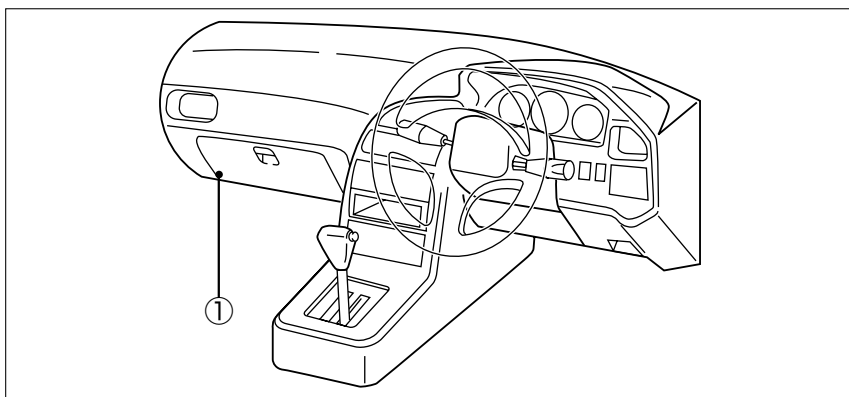

① エンジンコントロールユニット

① エンジンコントロールユニット

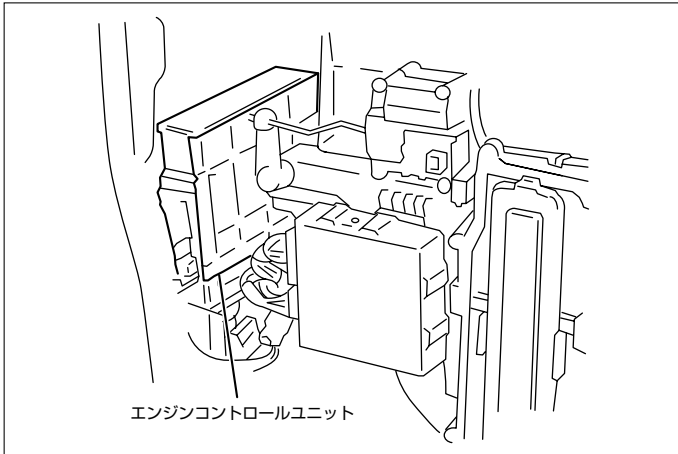

- (1) ドアシルガーニッシュ (LH) を取外します。
- (2) フロントサイドトリム (LH) を取外します。
- (3) グローブボックスを取外します。

◆車速信号用コネクタ接続位置と線材色

◇ 3G83・MT車&3AT車, 4A30・MT車

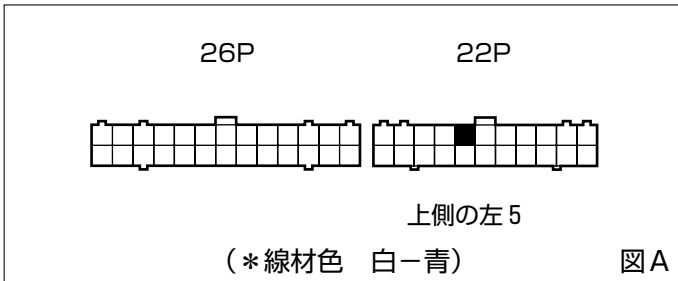

◇ 3G83・4AT車, 4A30・AT車

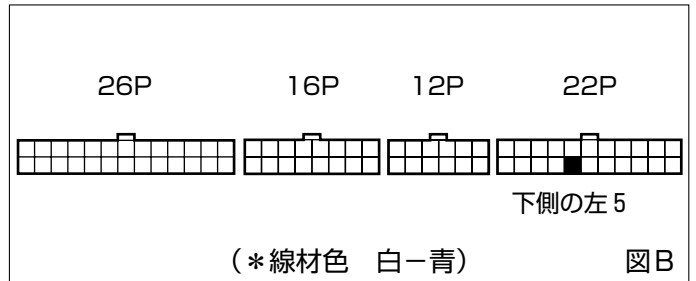

●線材色はあくまで目安にして下さい。

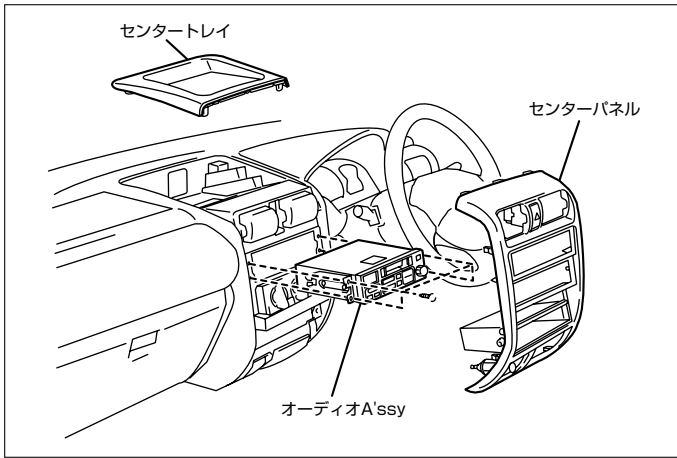

- (1) センタートレイを取外します。
- (2) センターパネルを取外します。
- (3) オーディオA'ssyを取外します。

◆オーディオカプラ

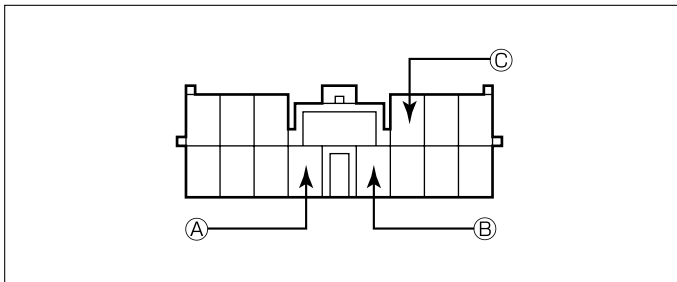

- Ⓐ : ACC電源⊕ (*線材色 青)
- Ⓑ : バックアップ電源⊕ (*線材色 赤-黒)
- Ⓒ : イルミ電源⊕ (*線材色 緑-白)

バック信号接続要領

◆リアコンビネーションランプ

◇ ミニカ

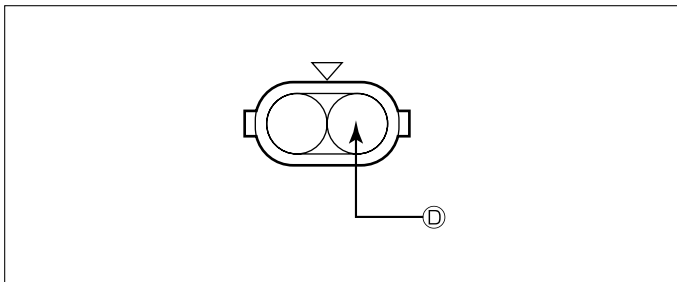

㊦ : バックランプ電源⊕ (*線材色 赤-青)

◇ トップBJ

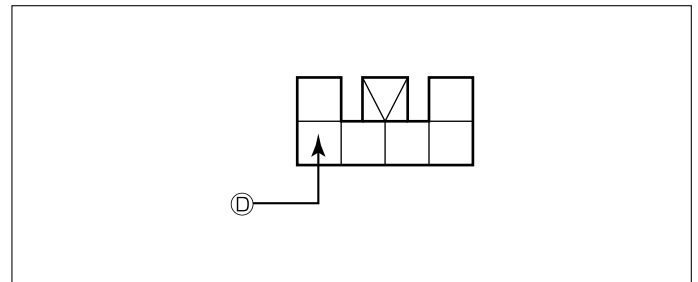

㊦ : バックランプ電源⊕ (*線材色 赤-青)

●ミニカ

メーカー	車名	年式	車種型式	エンジン型式	車速信号1		車速信号2		車速信号3		駆動方式	備考
					エンジンコントロール							
					位置	形状	位置	形状	位置	形状		
MITSUBISHI	ミカ(H42A)											
グレード	車輛タイプ											
2WD ㊦	5ト㊦	H. 16 / 4 ~	CBA-H42A	3G83(MVV)ECI-MULTI	①	A & B					FF	
2WD Pc	5ト㊦	H. 16 / 4 ~	CBA-H42A	3G83(MVV)ECI-MULTI	①	A & B					FF	
7㊦4WD ㊦	5ト㊦	H. 16 / 4 ~	CBA-H47A	3G83(MVV)ECI-MULTI	①	A & B					7㊦4WD	
7㊦4WD Pc	5ト㊦	H. 16 / 4 ~	CBA-H47A	3G83(MVV)ECI-MULTI	①	A & B					7㊦4WD	
2WD ㊦	3ト㊦	H. 16 / 4 ~	CBA-H42A	3G83(MVV)ECI-MULTI	①	A & B					FF	
7㊦4WD ㊦	3ト㊦	H. 16 / 4 ~	CBA-H47A	3G83(MVV)ECI-MULTI	①	A & B					7㊦4WD	
2WD ㊦	㊦	H. 16 / 4 ~	GBD-H42V	3G83(MVV)ECI-MULTI	①	A & B					FF	
7㊦4WD ㊦	㊦	H. 16 / 4 ~	GBD-H47V	3G83(MVV)ECI-MULTI	①	A & B					7㊦4WD	
2WD Pj	5ト㊦	H. 15 / 9 ~ H. 16 / 4	UA-H42A	3G83(MVV)ECI-MULTI	①	A & B					FF	
2WD ㊦	5ト㊦	H. 15 / 9 ~ H. 16 / 4	UA-H42A	3G83(MVV)ECI-MULTI	①	A & B					FF	
2WD Pc	5ト㊦	H. 15 / 9 ~ H. 16 / 4	UA-H42A	3G83(MVV)ECI-MULTI	①	A & B					FF	
7㊦4WD Pj	5ト㊦	H. 15 / 9 ~ H. 16 / 4	UA-H47A	3G83(MVV)ECI-MULTI	①	A & B					7㊦4WD	
7㊦4WD ㊦	5ト㊦	H. 15 / 9 ~ H. 16 / 4	UA-H47A	3G83(MVV)ECI-MULTI	①	A & B					7㊦4WD	
7㊦4WD Pc	5ト㊦	H. 15 / 9 ~ H. 16 / 4	UA-H47A	3G83(MVV)ECI-MULTI	①	A & B					7㊦4WD	
2WD ㊦	3ト㊦	H. 15 / 9 ~ H. 16 / 4	UA-H42A	3G83(MVV)ECI-MULTI	①	A & B					FF	
7㊦4WD ㊦	3ト㊦	H. 15 / 9 ~ H. 16 / 4	UA-H47A	3G83(MVV)ECI-MULTI	①	A & B					7㊦4WD	
2WD ㊦	㊦	H. 15 / 9 ~ H. 16 / 4	UE-H42V	3G83(MVV)ECI-MULTI	①	A & B					FF	
7㊦4WD ㊦	㊦	H. 15 / 9 ~ H. 16 / 4	UE-H47V	3G83(MVV)ECI-MULTI	①	A & B					7㊦4WD	
2WD Pj	5ト㊦	H. 14 / 9 ~ H. 15 / 9	TA-H42A	3G83(MVV)ECI-MULTI	①	A & B					FF	
2WD ㊦	5ト㊦	H. 14 / 9 ~ H. 15 / 9	TA-H42A	3G83(MVV)ECI-MULTI	①	A & B					FF	
2WD ㊦	5ト㊦	H. 14 / 9 ~ H. 15 / 9	TA-H42A	3G83(MVV)ECI-MULTI	①	A & B					FF	
7㊦4WD Pj	5ト㊦	H. 14 / 9 ~ H. 15 / 9	TA-H47A	3G83(MVV)ECI-MULTI	①	A & B					7㊦4WD	
7㊦4WD ㊦	5ト㊦	H. 14 / 9 ~ H. 15 / 9	TA-H47A	3G83(MVV)ECI-MULTI	①	A & B					7㊦4WD	
7㊦4WD ㊦	5ト㊦	H. 14 / 9 ~ H. 15 / 9	TA-H47A	3G83(MVV)ECI-MULTI	①	A & B					7㊦4WD	
2WD ㊦	3ト㊦	H. 14 / 9 ~ H. 15 / 9	TA-H42A	3G83(MVV)ECI-MULTI	①	A & B					FF	
7㊦4WD ㊦	3ト㊦	H. 14 / 9 ~ H. 15 / 9	TA-H47A	3G83(MVV)ECI-MULTI	①	A & B					7㊦4WD	
2WD ㊦	㊦	H. 14 / 9 ~ H. 15 / 9	GD-H42V	3G83(MVV)ECI-MULTI	①	A & B					FF	
2WD ㊦E	㊦	H. 14 / 9 ~ H. 15 / 9	LE-H42V	3G83(MVV)ECI-MULTI	①	A & B					FF	
7㊦4WD ㊦	㊦	H. 14 / 9 ~ H. 15 / 9	GD-H47V	3G83(MVV)ECI-MULTI	①	A & B					7㊦4WD	
7㊦4WD ㊦E	㊦	H. 14 / 9 ~ H. 15 / 9	LE-H47V	3G83(MVV)ECI-MULTI	①	A & B					7㊦4WD	
2WD Pj	5ト㊦	H. 13 / 10 ~ H. 14 / 9	TA-H42A	3G83(MVV)ECI-MULTI	①	A & B					FF	
2WD ㊦	5ト㊦	H. 13 / 10 ~ H. 14 / 9	TA-H42A	3G83(MVV)ECI-MULTI	①	A & B					FF	
2WD ㊦	5ト㊦	H. 13 / 10 ~ H. 14 / 9	TA-H42A	3G83(MVV)ECI-MULTI	①	A & B					FF	
2WD ㊦	5ト㊦	H. 13 / 10 ~ H. 14 / 9	TA-H42A	3G83(MVV)ECI-MULTI	①	A & B					FF	
7㊦4WD Pj	5ト㊦	H. 13 / 10 ~ H. 14 / 9	TA-H47A	3G83(MVV)ECI-MULTI	①	A & B					7㊦4WD	
7㊦4WD ㊦	5ト㊦	H. 13 / 10 ~ H. 14 / 9	TA-H47A	3G83(MVV)ECI-MULTI	①	A & B					7㊦4WD	
7㊦4WD ㊦	5ト㊦	H. 13 / 10 ~ H. 14 / 9	TA-H47A	3G83(MVV)ECI-MULTI	①	A & B					7㊦4WD	
7㊦4WD ㊦	5ト㊦	H. 13 / 10 ~ H. 14 / 9	TA-H47A	3G83(MVV)ECI-MULTI	①	A & B					7㊦4WD	
7㊦4WD ㊦	5ト㊦	H. 13 / 10 ~ H. 14 / 9	TA-H47A	3G83(MVV)ECI-MULTI	①	A & B					7㊦4WD	
7㊦4WD ㊦	5ト㊦	H. 13 / 10 ~ H. 14 / 9	TA-H47A	3G83(MVV)ECI-MULTI	①	A & B					7㊦4WD	
2WD Cf	㊦	H. 13 / 10 ~ H. 14 / 9	GD-H42V	3G83(MVV)ECI-MULTI	①	A & B					FF	
2WD ㊦	㊦	H. 13 / 10 ~ H. 14 / 9	GD-H42V	3G83(MVV)ECI-MULTI	①	A & B					FF	
7㊦4WD Cf	㊦	H. 13 / 10 ~ H. 14 / 9	GD-H47V	3G83(MVV)ECI-MULTI	①	A & B					7㊦4WD	
7㊦4WD ㊦	㊦	H. 13 / 10 ~ H. 14 / 9	GD-H47V	3G83(MVV)ECI-MULTI	①	A & B					7㊦4WD	
2WD Pj	3ト㊦	H. 12 / 11 ~ H. 13 / 10	GF-H42A	3G83(MVV)ECI-MULTI	①	A & B					FF	
2WD ㊦	3ト㊦	H. 12 / 11 ~ H. 13 / 10	GF-H42A	3G83(MVV)ECI-MULTI	①	A & B					FF	
2WD ㊦	3ト㊦	H. 12 / 11 ~ H. 13 / 10	GF-H47A	3G83(MVV)ECI-MULTI	①	A & B					FF	
7㊦4WD Pj	3ト㊦	H. 12 / 11 ~ H. 13 / 10	GF-H47A	3G83(MVV)ECI-MULTI	①	A & B					7㊦4WD	
7㊦4WD ㊦	3ト㊦	H. 12 / 11 ~ H. 13 / 10	GF-H47A	3G83(MVV)ECI-MULTI	①	A & B					7㊦4WD	
7㊦4WD ㊦	3ト㊦	H. 12 / 11 ~ H. 13 / 10	GF-H47A	3G83(MVV)ECI-MULTI	①	A & B					7㊦4WD	
7㊦4WD ㊦	3ト㊦	H. 12 / 11 ~ H. 13 / 10	GF-H47A	3G83(MVV)ECI-MULTI	①	A & B					7㊦4WD	
2WD Pj	5ト㊦	H. 12 / 11 ~ H. 13 / 10	GF-H42A	3G83(MVV)ECI-MULTI	①	A & B					FF	
2WD ㊦	5ト㊦	H. 12 / 11 ~ H. 13 / 10	GF-H42A	3G83(MVV)ECI-MULTI	①	A & B					FF	
2WD ㊦	5ト㊦	H. 12 / 11 ~ H. 13 / 10	GF-H42A	3G83(MVV)ECI-MULTI	①	A & B					FF	
2WD ㊦	5ト㊦	H. 12 / 11 ~ H. 13 / 10	GF-H42A	3G83(MVV)ECI-MULTI	①	A & B					FF	
7㊦4WD Pj	5ト㊦	H. 12 / 11 ~ H. 13 / 10	GF-H47A	3G83(MVV)ECI-MULTI	①	A & B					7㊦4WD	
7㊦4WD ㊦	5ト㊦	H. 12 / 11 ~ H. 13 / 10	GF-H47A	3G83(MVV)ECI-MULTI	①	A & B					7㊦4WD	
7㊦4WD ㊦	5ト㊦	H. 12 / 11 ~ H. 13 / 10	GF-H47A	3G83(MVV)ECI-MULTI	①	A & B					7㊦4WD	
7㊦4WD ㊦	5ト㊦	H. 12 / 11 ~ H. 13 / 10	GF-H47A	3G83(MVV)ECI-MULTI	①	A & B					7㊦4WD	
2WD Cf	㊦	H. 12 / 11 ~ H. 13 / 10	GD-H42V	3G83(MVV)ECI-MULTI	①	A & B					FF	
2WD ㊦	㊦	H. 12 / 11 ~ H. 13 / 10	GD-H42V	3G83(MVV)ECI-MULTI	①	A & B					FF	
7㊦4WD Cf	㊦	H. 12 / 11 ~ H. 13 / 10	GD-H47V	3G83(MVV)ECI-MULTI	①	A & B					7㊦4WD	
7㊦4WD ㊦	㊦	H. 12 / 11 ~ H. 13 / 10	GD-H47V	3G83(MVV)ECI-MULTI	①	A & B					7㊦4WD	

メーカー	車名	年式	車種型式	エンジン型式	車速信号1		車速信号2		車速信号3		駆動方式	備考
					エンジンコントロール							
					位置	形状	位置	形状	位置	形状		
MITSUBISHI	ミカ(H42A)											
グレード	車輛タイプ											
2WD Pj	3トアセダン	H. 11 / 10 ~ H. 12 / 11	GF-H42A	3G83(MVV)ECI-MULTI	①	A & B					FF	
2WD Pg	3トアセダン	H. 11 / 10 ~ H. 12 / 11	GF-H42A	3G83(MVV)ECI-MULTI	①	A & B					FF	
2WD Pf	3トアセダン	H. 11 / 10 ~ H. 12 / 11	GF-H42A	3G83(MVV)ECI-MULTI	①	A & B					FF	
2WD 鈞レ-	3トアセダン	H. 11 / 10 ~ H. 12 / 11	GF-H47A	3G83(MVV)ECI-MULTI	①	A & B					FF	
7ℓタイム4WD Pj	3トアセダン	H. 11 / 10 ~ H. 12 / 11	GF-H47A	3G83(MVV)ECI-MULTI	①	A & B					7ℓタイム4WD	
7ℓタイム4WD Pg	3トアセダン	H. 11 / 10 ~ H. 12 / 11	GF-H47A	3G83(MVV)ECI-MULTI	①	A & B					7ℓタイム4WD	
7ℓタイム4WD Pf	3トアセダン	H. 11 / 10 ~ H. 12 / 11	GF-H47A	3G83(MVV)ECI-MULTI	①	A & B					7ℓタイム4WD	
7ℓタイム4WD 鈞レ-	3トアセダン	H. 11 / 10 ~ H. 12 / 11	GF-H47A	3G83(MVV)ECI-MULTI	①	A & B					7ℓタイム4WD	
2WD Pj	5トアセダン	H. 11 / 10 ~ H. 12 / 11	GF-H42A	3G83(MVV)ECI-MULTI	①	A & B					FF	
2WD Pg	5トアセダン	H. 11 / 10 ~ H. 12 / 11	GF-H42A	3G83(MVV)ECI-MULTI	①	A & B					FF	
2WD Pf	5トアセダン	H. 11 / 10 ~ H. 12 / 11	GF-H42A	3G83(MVV)ECI-MULTI	①	A & B					FF	
2WD 鈞レ-	5トアセダン	H. 11 / 10 ~ H. 12 / 11	GF-H42A	3G83(MVV)ECI-MULTI	①	A & B					FF	
7ℓタイム4WD Pj	5トアセダン	H. 11 / 10 ~ H. 12 / 11	GF-H47A	3G83(MVV)ECI-MULTI	①	A & B					7ℓタイム4WD	
7ℓタイム4WD Pg	5トアセダン	H. 11 / 10 ~ H. 12 / 11	GF-H47A	3G83(MVV)ECI-MULTI	①	A & B					7ℓタイム4WD	
7ℓタイム4WD Pf	5トアセダン	H. 11 / 10 ~ H. 12 / 11	GF-H47A	3G83(MVV)ECI-MULTI	①	A & B					7ℓタイム4WD	
2WD Cf	バン	H. 11 / 10 ~ H. 12 / 11	GD-H42V	3G83(MVV)ECI-MULTI	①	A & B					FF	
2WD Ce	バン	H. 11 / 10 ~ H. 12 / 11	GD-H42V	3G83(MVV)ECI-MULTI	①	A & B					FF	
7ℓタイム4WD Cf	バン	H. 11 / 10 ~ H. 12 / 11	GD-H47V	3G83(MVV)ECI-MULTI	①	A & B					7ℓタイム4WD	
7ℓタイム4WD Ce	バン	H. 11 / 10 ~ H. 12 / 11	GD-H47V	3G83(MVV)ECI-MULTI	①	A & B					7ℓタイム4WD	
2WD Pj	3トアセダン	H. 10 / 10 ~ H. 11 / 10	GF-H42A	3G83 ECI-MULTI	①	A & B					FF	
2WD Pg	3トアセダン	H. 10 / 10 ~ H. 11 / 10	GF-H42A	3G83 ECI-MULTI	①	A & B					FF	
2WD Pf	3トアセダン	H. 10 / 10 ~ H. 11 / 10	GF-H42A	3G83 ECI-MULTI	①	A & B					FF	
7ℓタイム4WD Pj	3トアセダン	H. 10 / 10 ~ H. 11 / 10	GF-H47A	3G83 ECI-MULTI	①	A & B					7ℓタイム4WD	
2WD 鈞レ-	3トアセダン	H. 11 / 1 ~ H. 11 / 10	GF-H47A	3G83 ECI-MULTI	①	A & B					FF	
7ℓタイム4WD 鈞レ-	3トアセダン	H. 11 / 1 ~ H. 11 / 10	GF-H47A	3G83 ECI-MULTI	①	A & B					7ℓタイム4WD	
7ℓタイム4WD Pg	3トアセダン	H. 10 / 10 ~ H. 11 / 10	GF-H47A	3G83 ECI-MULTI	①	A & B					7ℓタイム4WD	
7ℓタイム4WD Pf	5トアセダン	H. 10 / 10 ~ H. 11 / 10	GF-H47A	3G83 ECI-MULTI	①	A & B					7ℓタイム4WD	
2WD Pj	5トアセダン	H. 10 / 10 ~ H. 11 / 10	GF-H42A	3G83 ECI-MULTI	①	A & B					FF	
2WD Pg	5トアセダン	H. 10 / 10 ~ H. 11 / 10	GF-H42A	3G83 ECI-MULTI	①	A & B					FF	
2WD Pf	5トアセダン	H. 10 / 10 ~ H. 11 / 10	GF-H42A	3G83 ECI-MULTI	①	A & B					FF	
2WD 鈞レ-	5トアセダン	H. 11 / 1 ~ H. 11 / 10	GF-H42A	3G83 ECI-MULTI	①	A & B					FF	
7ℓタイム4WD 鈞レ-	5トアセダン	H. 11 / 1 ~ H. 11 / 10	GF-H47A	3G83 ECI-MULTI	①	A & B					7ℓタイム4WD	
7ℓタイム4WD Pj	3トアセダン	H. 10 / 10 ~ H. 11 / 10	GF-H47A	3G83 ECI-MULTI	①	A & B					7ℓタイム4WD	
7ℓタイム4WD Pg	3トアセダン	H. 10 / 10 ~ H. 11 / 10	GF-H47A	3G83 ECI-MULTI	①	A & B					7ℓタイム4WD	
2WD Cf	バン	H. 10 / 10 ~ H. 11 / 10	GD-H42V	3G83 ECI-MULTI	①	A & B					FF	
2WD Ce	バン	H. 10 / 10 ~ H. 11 / 10	GD-H42V	3G83 ECI-MULTI	①	A & B					FF	
7ℓタイム4WD Cf	バン	H. 10 / 10 ~ H. 11 / 10	GD-H47V	3G83 ECI-MULTI	①	A & B					7ℓタイム4WD	

●トッポBJ

メーカー	車名	年式	車種型式	エンジン型式	車速信号1		車速信号2		車速信号3		駆動方式	備考
					エンジンコントロール							
					位置	形状	位置	形状	位置	形状		
MITSUBISHI	トッポBJ(H42A)											
グレード	車種タイプ											
2WD Mリミット	5トッポ	H. 14 / 9 ~ H. 15 / 9	TA-H42A	3G83 MVV ECI-MULTI	①	A & B					FF	
2WD U	5トッポ	H. 14 / 9 ~ H. 15 / 9	GD-H42A	3G83 ECI-MULTI	①	A & B					FF	
7人用4WD Mリミット	5トッポ	H. 14 / 9 ~ H. 15 / 9	TA-H47A	3G83 MVV ECI-MULTI	①	A & B					7人用4WD	
7人用4WD U	5トッポ	H. 14 / 9 ~ H. 15 / 9	GD-H47A	3G83 ECI-MULTI	①	A & B					7人用4WD	
2WD Mリミット	5トッポ	H. 13 / 10 ~ H. 14 / 9	TA-H42A	3G83 MVV ECI-MULTI	①	A & B					FF	
2WD M-T	5トッポ	H. 13 / 10 ~ H. 14 / 9	TA-H41A	4A30-T ECI-MULTI	①	A & B					FF	
2WD R	5トッポ	H. 13 / 10 ~ H. 14 / 9	TA-H41A	4A30-T ECI-MULTI	①	A & B					FF	
2WD Z	5トッポ	H. 13 / 10 ~ H. 14 / 9	TA-H42A	3G83 MVV ECI-MULTI	①	A & B					FF	
7人用4WD M	5トッポ	H. 13 / 10 ~ H. 14 / 9	TA-H47A	3G83 MVV ECI-MULTI	①	A & B					7人用4WD	
7人用4WD M-T	5トッポ	H. 13 / 10 ~ H. 14 / 9	TA-H46A	4A30-T ECI-MULTI	①	A & B					7人用4WD	
7人用4WD R	5トッポ	H. 13 / 10 ~ H. 14 / 9	TA-H46A	4A30-T ECI-MULTI	①	A & B					7人用4WD	
7人用4WD Z	5トッポ	H. 13 / 10 ~ H. 14 / 9	TA-H47A	3G83 MVV ECI-MULTI	①	A & B					7人用4WD	
2WD M	5トッポ	H. 13 / 2 ~ H. 13 / 10	GF-H42A	3G83 MVV ECI-MULTI	①	A & B					FF	
2WD M-T	5トッポ	H. 13 / 2 ~ H. 13 / 10	GF-H41A	4A30-T ECI-MULTI	①	A & B					FF	
2WD S	5トッポ	H. 13 / 2 ~ H. 13 / 10	GF-H42A	3G83 MVV ECI-MULTI	①	A & B					FF	
2WD guppy	5トッポ	H. 13 / 2 ~ H. 13 / 10	GF-H42A	3G83 MVV ECI-MULTI	①	A & B					FF	
2WD R	5トッポ	H. 13 / 2 ~ H. 13 / 10	GF-H41A	4A30-T ECI-MULTI	①	A & B					FF	
2WD Z	5トッポ	H. 13 / 2 ~ H. 13 / 10	GF-H42A	3G83 MVV ECI-MULTI	①	A & B					FF	
7人用4WD M	5トッポ	H. 13 / 2 ~ H. 13 / 10	GF-H47A	3G83 MVV ECI-MULTI	①	A & B					7人用4WD	
7人用4WD M-T	5トッポ	H. 13 / 2 ~ H. 13 / 10	GF-H46A	4A30-T ECI-MULTI	①	A & B					7人用4WD	
7人用4WD S	5トッポ	H. 13 / 2 ~ H. 13 / 10	GF-H47A	3G83 MVV ECI-MULTI	①	A & B					7人用4WD	
7人用4WD guppy	5トッポ	H. 13 / 2 ~ H. 13 / 10	GF-H47A	3G83 MVV ECI-MULTI	①	A & B					7人用4WD	
7人用4WD R	5トッポ	H. 13 / 2 ~ H. 13 / 10	GF-H46A	4A30-T ECI-MULTI	①	A & B					7人用4WD	
7人用4WD Z	5トッポ	H. 13 / 2 ~ H. 13 / 10	GF-H47A	3G83 MVV ECI-MULTI	①	A & B					7人用4WD	
2WD M	5トッポ	H. 12 / 11 ~ H. 13 / 2	GF-H42A	3G83 MVV ECI-MULTI	①	A & B					FF	
2WD M-T	5トッポ	H. 12 / 11 ~ H. 13 / 2	GF-H41A	4A30-T ECI-MULTI	①	A & B					FF	
2WD S	5トッポ	H. 12 / 11 ~ H. 13 / 2	GF-H42A	3G83 MVV ECI-MULTI	①	A & B					FF	
2WD R	5トッポ	H. 12 / 11 ~ H. 13 / 2	GF-H41A	4A30-T ECI-MULTI	①	A & B					FF	
2WD Z	5トッポ	H. 12 / 11 ~ H. 13 / 2	GF-H42A	3G83 MVV ECI-MULTI	①	A & B					FF	
7人用4WD M	5トッポ	H. 12 / 11 ~ H. 13 / 2	GF-H47A	3G83 MVV ECI-MULTI	①	A & B					7人用4WD	
7人用4WD M-T	5トッポ	H. 12 / 11 ~ H. 13 / 2	GF-H46A	4A30-T ECI-MULTI	①	A & B					7人用4WD	
7人用4WD S	5トッポ	H. 12 / 11 ~ H. 13 / 2	GF-H47A	3G83 MVV ECI-MULTI	①	A & B					7人用4WD	
7人用4WD R	5トッポ	H. 12 / 11 ~ H. 13 / 2	GF-H46A	4A30-T ECI-MULTI	①	A & B					7人用4WD	
7人用4WD Z	5トッポ	H. 12 / 11 ~ H. 13 / 2	GF-H47A	3G83 MVV ECI-MULTI	①	A & B					7人用4WD	
2WD M	5トッポ	H. 11 / 10 ~ H. 12 / 11	GF-H42A	3G83 MVV ECI-MULTI	①	A & B					FF	
2WD M-T	5トッポ	H. 11 / 10 ~ H. 12 / 11	GF-H41A	4A30-T ECI-MULTI	①	A & B					FF	
2WD S	5トッポ	H. 11 / 10 ~ H. 12 / 11	GF-H42A	3G83 MVV ECI-MULTI	①	A & B					FF	
2WD R	5トッポ	H. 11 / 10 ~ H. 12 / 11	GF-H41A	4A30-T ECI-MULTI	①	A & B					FF	
2WD Z	5トッポ	H. 11 / 10 ~ H. 12 / 11	GF-H42A	3G83 MVV ECI-MULTI	①	A & B					FF	
7人用4WD M	5トッポ	H. 11 / 10 ~ H. 12 / 11	GF-H47A	3G83 MVV ECI-MULTI	①	A & B					7人用4WD	
7人用4WD M-T	5トッポ	H. 11 / 10 ~ H. 12 / 11	GF-H46A	4A30-T ECI-MULTI	①	A & B					7人用4WD	
7人用4WD S	5トッポ	H. 11 / 10 ~ H. 12 / 11	GF-H47A	3G83 MVV ECI-MULTI	①	A & B					7人用4WD	
7人用4WD R	5トッポ	H. 11 / 10 ~ H. 12 / 11	GF-H46A	4A30-T ECI-MULTI	①	A & B					7人用4WD	
7人用4WD Z	5トッポ	H. 11 / 10 ~ H. 12 / 11	GF-H47A	3G83 MVV ECI-MULTI	①	A & B					7人用4WD	
2WD X	5トッポ	H. 10 / 10 ~ H. 11 / 10	GF-H42A	3G83 MVV ECI-MULTI	①	A & B					FF	
2WD M	5トッポ	H. 10 / 10 ~ H. 11 / 10	GF-H42A	3G83 MVV ECI-MULTI	①	A & B					FF	
2WD S	5トッポ	H. 10 / 10 ~ H. 11 / 10	GF-H42A	3G83 MVV ECI-MULTI	①	A & B					FF	
2WD Z	5トッポ	H. 11 / 2 ~ H. 11 / 10	GF-H42A	3G83 MVV ECI-MULTI	①	A & B					FF	
2WD R	5トッポ	H. 10 / 10 ~ H. 11 / 10	GF-H41A	4A30-T ECI-MULTI	①	A & B					FF	
7人用4WD X	5トッポ	H. 10 / 10 ~ H. 11 / 10	GF-H47A	3G83 MVV ECI-MULTI	①	A & B					7人用4WD	
7人用4WD M	5トッポ	H. 10 / 10 ~ H. 11 / 10	GF-H47A	3G83 MVV ECI-MULTI	①	A & B					7人用4WD	
7人用4WD Z	5トッポ	H. 11 / 2 ~ H. 11 / 10	GF-H47A	3G83 MVV ECI-MULTI	①	A & B					7人用4WD	
7人用4WD R	5トッポ	H. 10 / 10 ~ H. 11 / 10	GF-H46A	4A30-T ECI-MULTI	①	A & B					7人用4WD	