

車種名	年式	型式	管理No.
クリッパー	H.15/10～現在	LE-U71V	ニ-110

04/08 作成

日産

## ハイブリッドナビゲーション適合早見一覧

ADDZEST

車両型式	年式	エンジン型式	接続ユニット	難易度	備考
LE-U71V,U72V	H.15/10～現在	3G83 ECI-MULTI	エンジンコントロールユニット	難・●・易	
LE-U71T,U72T	H.15/10～現在	3G83 ECI-MULTI	エンジンコントロールユニット	難・●・易	
LE-U71TP,U72TP	H.15/10～現在	3G83 ECI-MULTI	エンジンコントロールユニット	難・●・易	
	H.15/10～現在		オーディオコネクター	難・●・易	

※詳しくは、本資料の最終ページの車両グレード別ハイブリッドナビゲーション適合一覧をご参照ください。

## 車速信号取出しユニット位置

ADDZEST

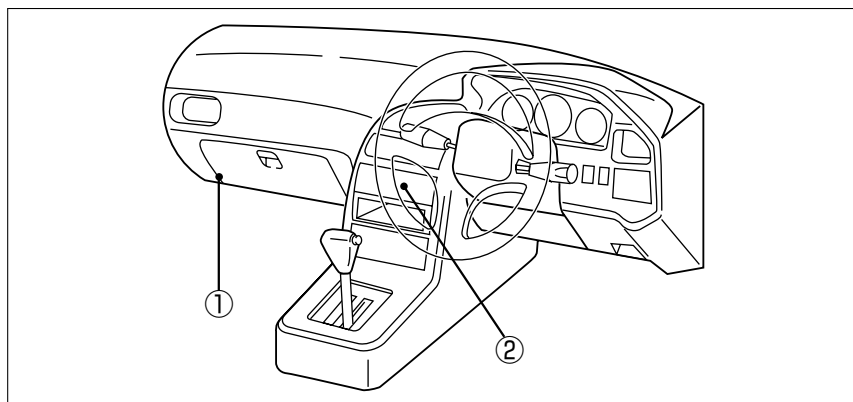

- ① エンジンコントロールユニット
- ② オーディオコネクター

① エンジンコントロールユニット

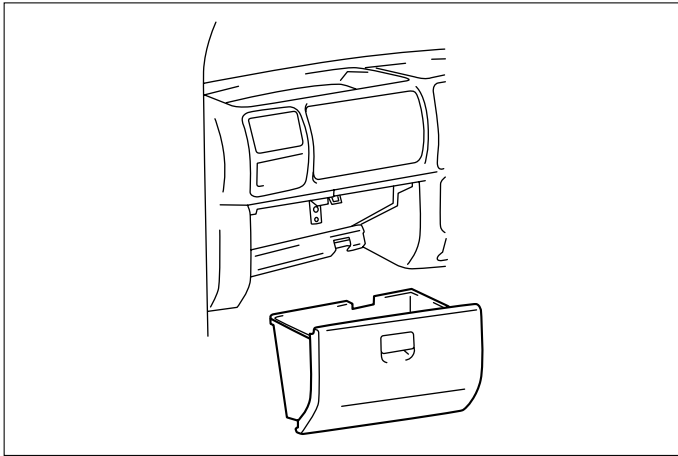

(1) グローブボックスを取外します。

◆車速信号用コネクタ接続位置と線材色

◇ 3G83・MT車&3AT車

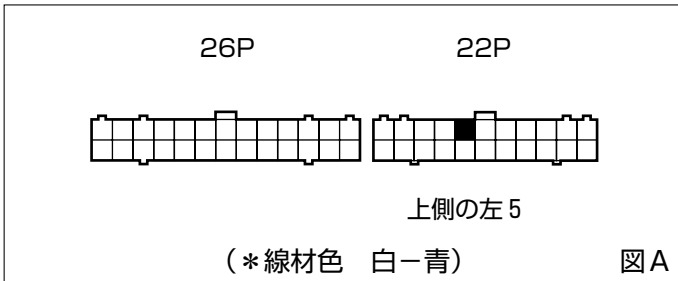

◇ 3G83・4AT車

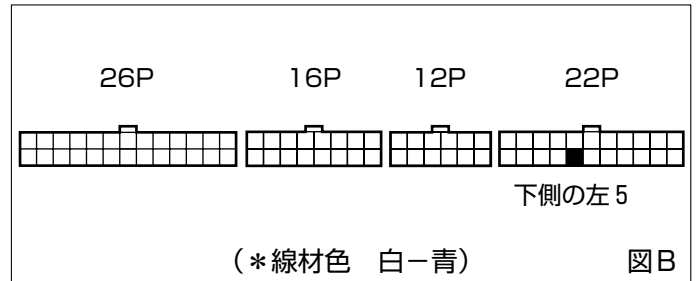

●線材色はあくまで目安にして下さい。

② オーディオコネクタ

◆車速信号用コネクタ接続位置と線材色

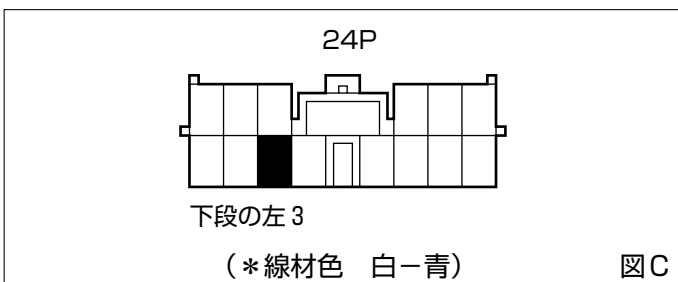

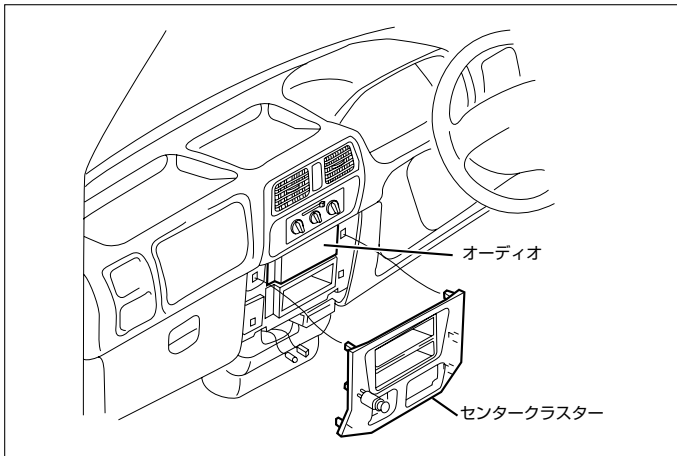

- (1) センターパネルを取外します。
- (2) オーディオA'ssyを取外します。

## ◆オーディオカプラ

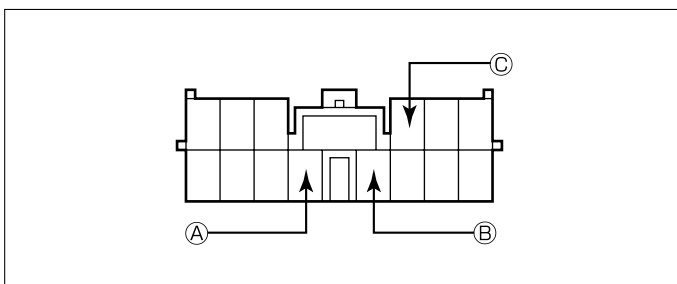

- Ⓐ : ACC電源⊕ ( \*線材色 青 )
- Ⓑ : バックアップ電源⊕ ( \*線材色 赤-黒 )
- Ⓒ : イルミ電源⊕ ( \*線材色 緑-白 )

# バック信号接続要領

## ◆リアコンビネーションランプ

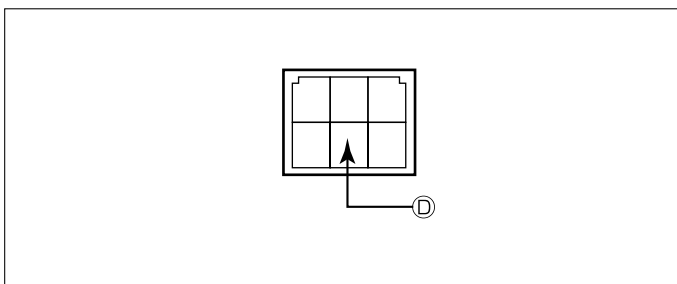

- Ⓓ : バックランプ電源⊕ ( \*線材色 赤-青 )

メーカー	車名	年式	車種型式	エンジン型式	車速信号1		車速信号2		車速信号3		駆動方式	備考
					エンジンコントロール		オーディオコネクター					
					位置	形状	位置	形状	位置	形状		
NISSAN	クリカ-(U71V)											
グレード	車種タイプ											
2WD SD	バン(ハイルーフ)	H.15/10～	LE-U71V	3G83 ECI-MULTI	①	A	②	C			FR	
2WD SD2シター	バン(ハイルーフ)	H.15/10～	LE-U71V	3G83 ECI-MULTI	①	A	②	C			FR	
2WD SD2シター ルトバン	バン(ハイルーフ)	H.15/10～	LE-U71V	3G83 ECI-MULTI	①	A	②	C			FR	
2WD DX	バン(ハイルーフ)	H.15/10～	LE-U71V	3G83 ECI-MULTI	①	A	②	C			FR	
2WD GL	バン(ハイルーフ)	H.15/10～	LE-U71V	3G83 ECI-MULTI	①	A & B	②	C			FR	
2WD SD	バン(標準ルーフ)	H.15/10～	LE-U71V	3G83 ECI-MULTI	①	A	②	C			FR	
2WD DX	バン(標準ルーフ)	H.15/10～	LE-U71V	3G83 ECI-MULTI	①	A	②	C			FR	
4WD SD	バン(ハイルーフ)	H.15/10～	LE-U72V	3G83 ECI-MULTI	①	A	②	C			4WD	
4WD DX	バン(ハイルーフ)	H.15/10～	LE-U72V	3G83 ECI-MULTI	①	A	②	C			4WD	
4WD GL	バン(ハイルーフ)	H.15/10～	LE-U72V	3G83 ECI-MULTI	①	A & B	②	C			4WD	
4WD SD	バン(標準ルーフ)	H.15/10～	LE-U72V	3G83 ECI-MULTI	①	A	②	C			4WD	
4WD DX	バン(標準ルーフ)	H.15/10～	LE-U72V	3G83 ECI-MULTI	①	A	②	C			4WD	
4WD SD	トラック	H.15/10～	LE-U72T	3G83 ECI-MULTI	①	A	②	C			4WD	
4WD SD イオン付	トラック	H.15/10～	LE-U72T	3G83 ECI-MULTI	①	A	②	C			4WD	
4WD DX	トラック	H.15/10～	LE-U72T	3G83 ECI-MULTI	①	A	②	C			4WD	
4WD DX イオン付	トラック	H.15/10～	LE-U72T	3G83 ECI-MULTI	①	A	②	C			4WD	
4WD GL	トラック	H.15/10～	LE-U72T	3G83 ECI-MULTI	①	A & B	②	C			4WD	
4WD ハイブリッドバン	トラック	H.15/10～	LE-U72TP	3G83 ECI-MULTI	①	A	②	C			4WD	
2WD SD	トラック	H.15/10～	LE-U71T	3G83 ECI-MULTI	①	A	②	C			FR	
2WD SD イオン付	トラック	H.15/10～	LE-U71T	3G83 ECI-MULTI	①	A	②	C			FR	
2WD DX	トラック	H.15/10～	LE-U71T	3G83 ECI-MULTI	①	A	②	C			FR	
2WD DX イオン付	トラック	H.15/10～	LE-U71T	3G83 ECI-MULTI	①	A	②	C			FR	
2WD GL	トラック	H.15/10～	LE-U71T	3G83 ECI-MULTI	①	A & B	②	C			FR	
2WD ハイブリッドバン	トラック	H.15/10～	LE-U71TP	3G83 ECI-MULTI	①	A	②	C			FR	