

車種名	年式	型式	管理No.
アルト	H.16/ 9～現在	CBA-HA24S	ス-36

07/10 作成

ナビゲーション適合早見一覧

車両型式	年式	エンジン型式	接続ユニット	難易度	備考
CBA-HA24S	H.18/ 2～現在	K6A EPI	オプションコネクター	難・●・易	
DBA-HA24S	H.18/ 2～現在	K6A EPI	オプションコネクター	難・●・易	
GBD-HA24V	H.17/ 1～現在	K6A EPI	ジョイントボックス	難・●・易	
CBA-HA24S	H.16/ 9～H.18/ 2	K6A EPI	ジョイントボックス	難・●・易	
DBA-HA24S	H.16/ 9～H.18/ 2	K6A EPI	ジョイントボックス	難・●・易	

※詳しくは、本資料の最終ページの車両グレード別ハイブリッドナビゲーション適合一覧をご参照ください。

車速信号取り出しユニット位置

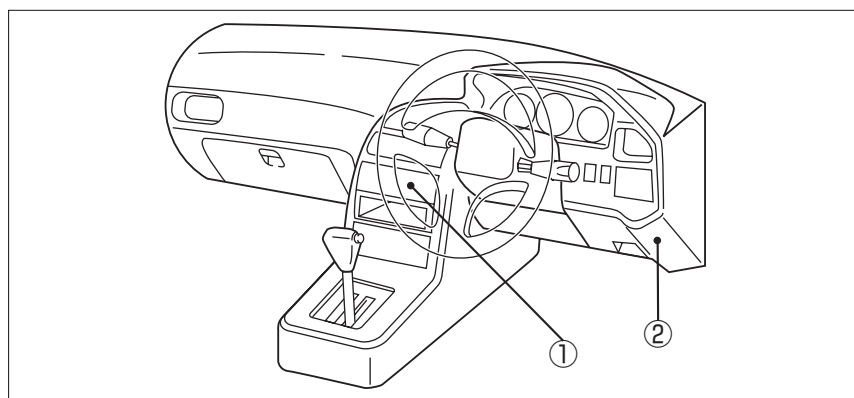

① オプションコネクター (H.18/ 2～)

② ジョイントボックス

車速信号接続要領

① オプションコネクター(H.18/ 2～)

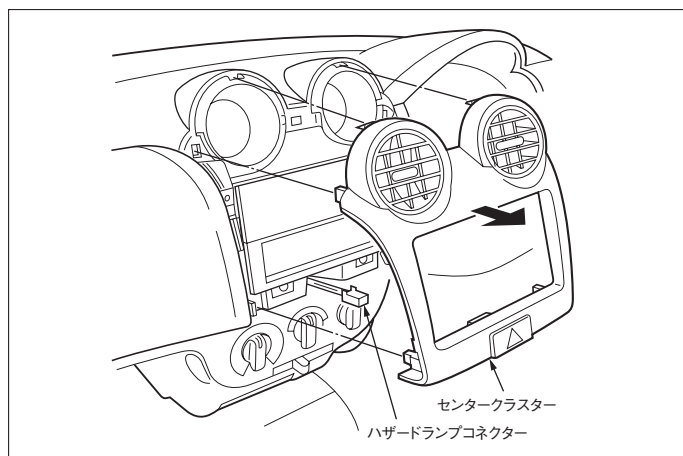

(1) センタークラスターを取外します。

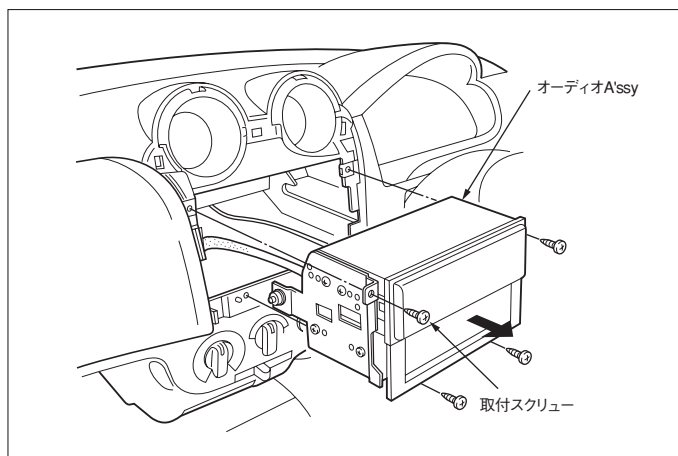

(2) オーディオA'ssyを取外します。

◆車速信号用コネクタ接続位置と線材色

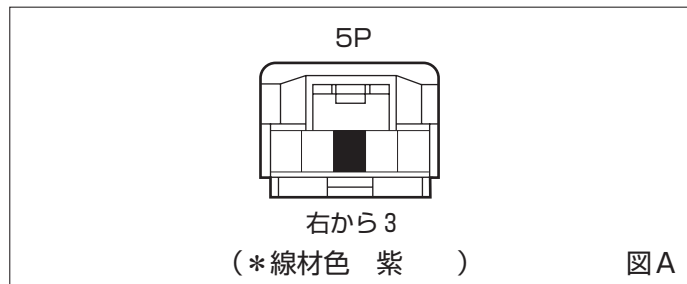

●線材色はあくまで目安にして下さい。

② ジョイントボックス

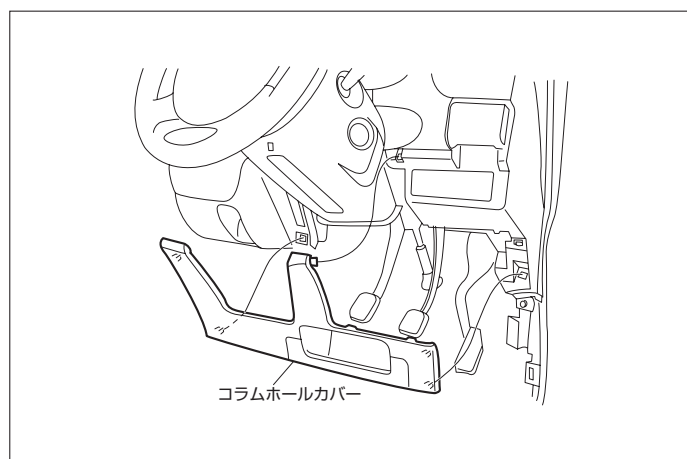

(1) コラムホールカバーを取外します。

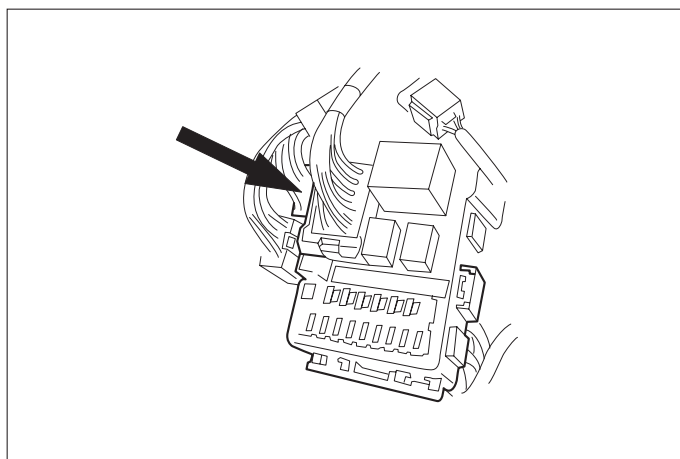

◆車速信号用コネクタ接続位置と線材色

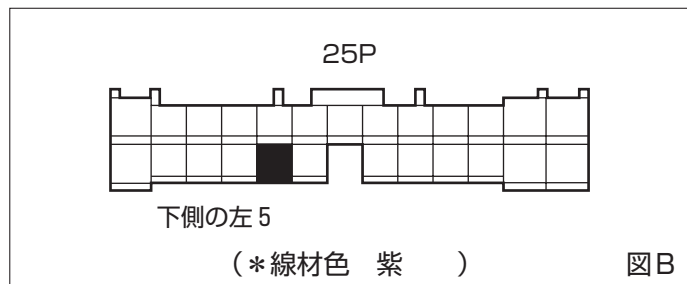

●線材色はあくまで目安にして下さい。

オーディオの取外し要領

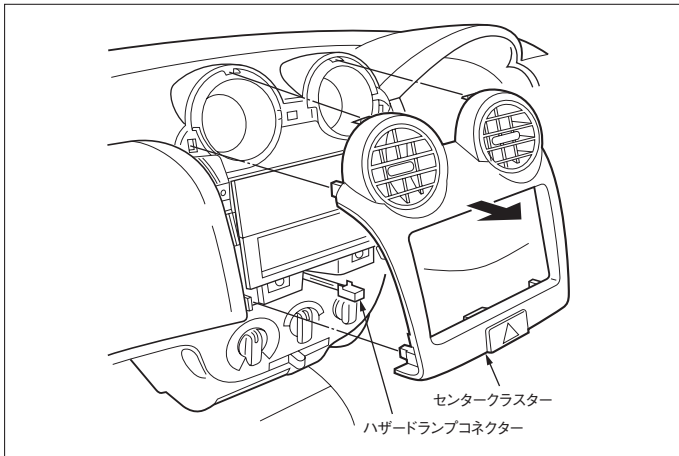

(1) センタークラスターを取外します。

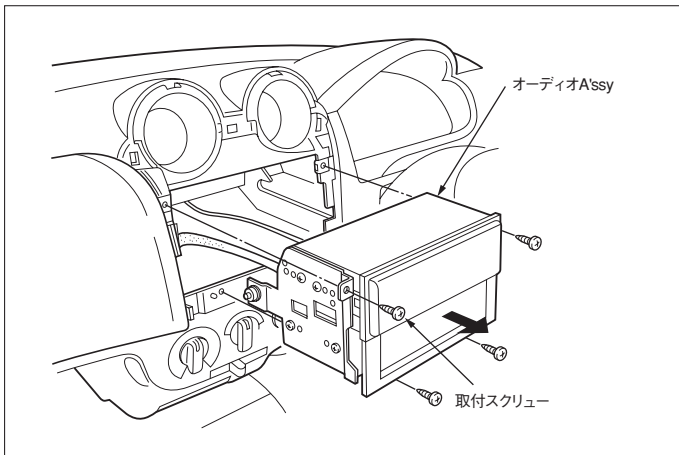

(2) オーディオA'ssyを取外します。

◆オーディオカブラ

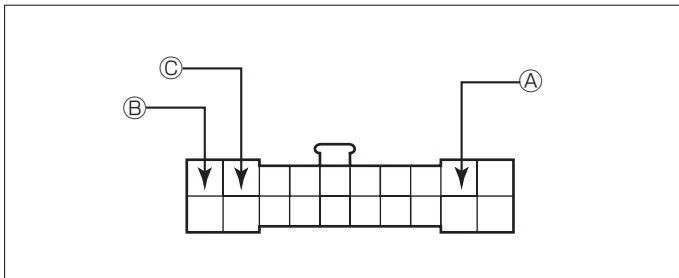

Ⓐ：ACC電源⊕（*線材色 白-黒）

Ⓑ：バックアップ電源⊕（*線材色 白-赤）

Ⓒ：イルミ電源⊕（*線材色 赤-黄）

バック信号接続要領

◆リアコンビネーションランプ

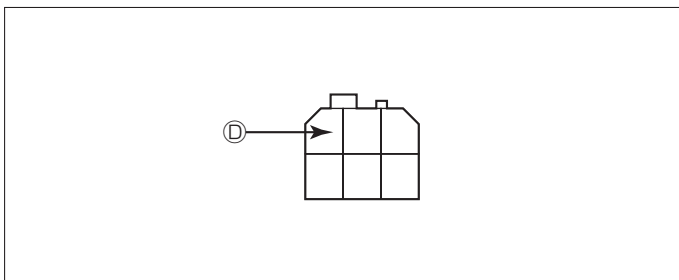

Ⓓ：バックランプ電源⊕（*線材色 赤 ）

車両グレード別ナビゲーション適合一覧

メーカー	車名	年式	車種型式	エンジン型式	車速信号1		車速信号2		車速信号3		駆動方式	備考	
					オプションコネクタ		ジョイントボックス						
					位置	形状	位置	形状	位置	形状			
SUZUKI	グレード	車両タイプ											
	2WD E	5ドアセダン	H.18 / 12 ~	CBA-HA24S	K6A EPI	①	A					FF	
	2WD G	5ドアセダン	H.18 / 12 ~	CBA-HA24S	K6A EPI	①	A					FF	
	2WD X	5ドアセダン	H.18 / 12 ~	DBA-HA24S	K6A EPI	①	A					FF	
	4WD E	5ドアセダン	H.18 / 12 ~	CBA-HA24S	K6A EPI	①	A					7ルタイム4WD	
	4WD G	5ドアセダン	H.18 / 12 ~	CBA-HA24S	K6A EPI	①	A					7ルタイム4WD	
	4WD X	5ドアセダン	H.18 / 12 ~	CBA-HA24S	K6A EPI	①	A					7ルタイム4WD	
	2WD VS	5ドアハッチ	H.18 / 12 ~	GBD-HA24V	K6A EPI			②	B			FF	
	4WD VS	5ドアハッチ	H.18 / 12 ~	GBD-HA24V	K6A EPI			②	B			7ルタイム4WD	
	2WD VP	5ドアハッチ	H.18 / 12 ~	GBD-HA24V	K6A EPI			②	B			FF	
	4WD VP	5ドアハッチ	H.18 / 12 ~	GBD-HA24V	K6A EPI			②	B			7ルタイム4WD	
	2WD E II (5MT)	5ドアセダン	H.18 / 1 ~ H.18 / 12	DBA-HA24S	K6A DOHC	①	A※	②	B			FF	※H.18/2以降
	2WD E II (3AT)	5ドアセダン	H.18 / 1 ~ H.18 / 12	CBA-HA24S	K6A DOHC	①	A※	②	B			FF	※H.18/2以降
	2WD VS	5ドアハッチ	H.17 / 1 ~ H.18 / 12	GBD-HA24V	K6A EPI			②	B			FF	
	4WD VS	5ドアハッチ	H.17 / 1 ~ H.18 / 12	GBD-HA24V	K6A EPI			②	B			7ルタイム4WD	
	2WD VP	5ドアハッチ	H.17 / 1 ~ H.18 / 12	GBD-HA24V	K6A EPI			②	B			FF	
	4WD VP	5ドアハッチ	H.17 / 1 ~ H.18 / 12	GBD-HA24V	K6A EPI			②	B			7ルタイム4WD	
	2WD E	5ドアセダン	H.16 / 9 ~ H.18 / 12	CBA-HA24S	K6A EPI	①	A※	②	B			FF	※H.18/2以降
	2WD G	5ドアセダン	H.16 / 9 ~ H.18 / 12	CBA-HA24S	K6A EPI	①	A※	②	B			FF	※H.18/2以降
	2WD X	5ドアセダン	H.16 / 9 ~ H.18 / 12	DBA-HA24S	K6A EPI	①	A※	②	B			FF	※H.18/2以降
2WD Xセトオプション	5ドアセダン	H.16 / 9 ~ H.18 / 12	DBA-HA24S	K6A EPI	①	A※	②	B			FF	※H.18/2以降	
4WD E	5ドアセダン	H.16 / 9 ~ H.18 / 12	CBA-HA24S	K6A EPI	①	A※	②	B			7ルタイム4WD	※H.18/2以降	
4WD G	5ドアセダン	H.16 / 9 ~ H.18 / 12	CBA-HA24S	K6A EPI	①	A※	②	B			7ルタイム4WD	※H.18/2以降	
4WD X	5ドアセダン	H.16 / 9 ~ H.18 / 12	CBA-HA24S	K6A EPI	①	A※	②	B			7ルタイム4WD	※H.18/2以降	
4WD Xセトオプション	5ドアセダン	H.16 / 9 ~ H.18 / 12	CBA-HA24S	K6A EPI	①	A※	②	B			7ルタイム4WD	※H.18/2以降	