

車種名	年式	型式	管理No.
ヴィッツ	H.11/ 1 ~ 現在	GF-SCP10	ト・106

02/06 作成

ハイブリッドナビゲーション適合早見一覧

車両型式	年式	エンジン型式	接続ユニット	難易度	備考
UA-SPC10	H.13/12 ~ 現在	1SZ-FE	エンジンコントロールユニット	難・易	
	H.13/12 ~ 現在		オプションコネクター	難・易	
TA-NCP13	H.12/10 ~ 現在	1NZ-FE	エンジンコントロールユニット	難・易	
TA-SCP10	H.12/ 8 ~ H.13/12	1SZ-FE	エンジンコントロールユニット	難・易	
TA-NCP10	H.12/ 8 ~ 現在	2NZ-FE	エンジンコントロールユニット	難・易	
TA-NCP15	H.12/ 8 ~ 現在	2NZ-FE	エンジンコントロールユニット	難・易	
GH-SCP10	H.11/ 8 ~ H.12/ 8	1SZ-FE	エンジンコントロールユニット	難・易	
GH-NCP15	H.11/ 8 ~ H.12/ 8	2NZ-FE	エンジンコントロールユニット	難・易	
GF-SCP10	H.11/ 1 ~ H.11/ 8	1SZ-FE	エンジンコントロールユニット	難・易	

詳しくは、本資料の最終ページの車両グレード別ハイブリッドナビゲーション適合一覧をご参照ください。

車速信号取出しユニット位置

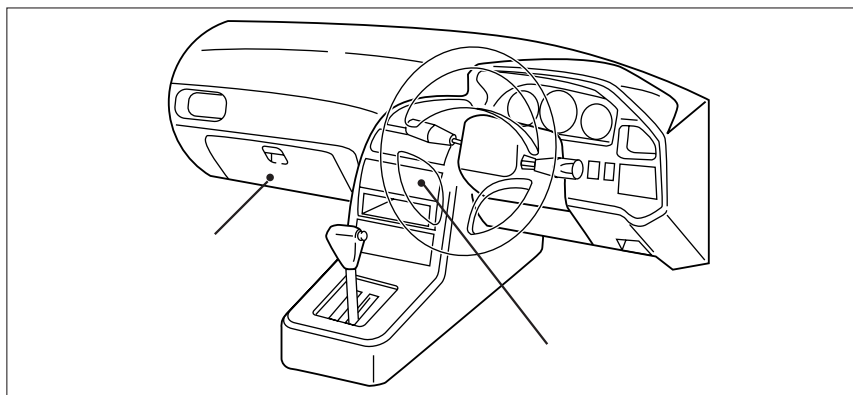

エンジンコントロールユニット

オプションコネクター
(H.13/12 ~)

車速信号接続要領

エンジンコントロールユニット

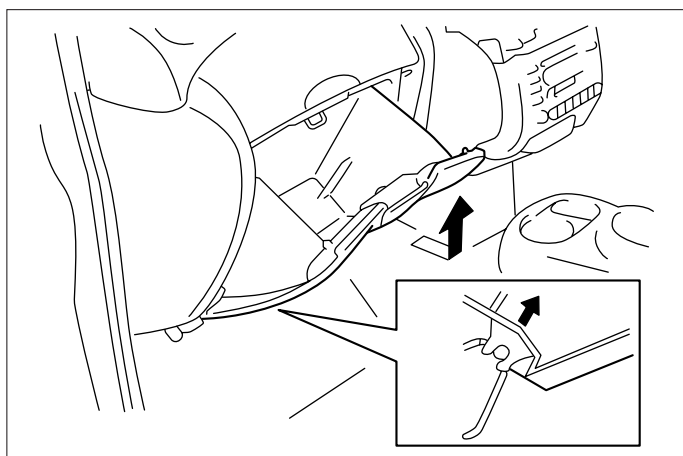

(1) グローブボックスを取外します。

(2) 柵カバーを取外します。

車速信号用コネクタ-接続位置と線材色

1SZ-FE&1NZ-FE&2NZ-FE・MT車

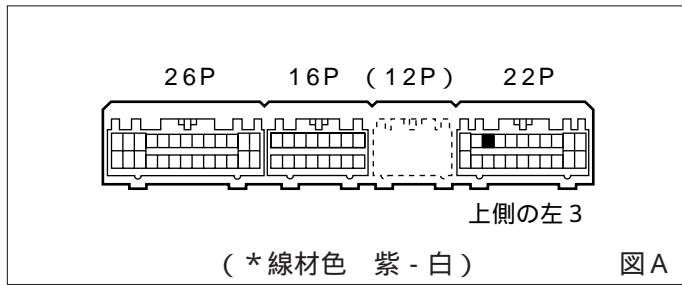

1SZ-FE & 1NZ-FE & 2NZ-FE ・ ECT車

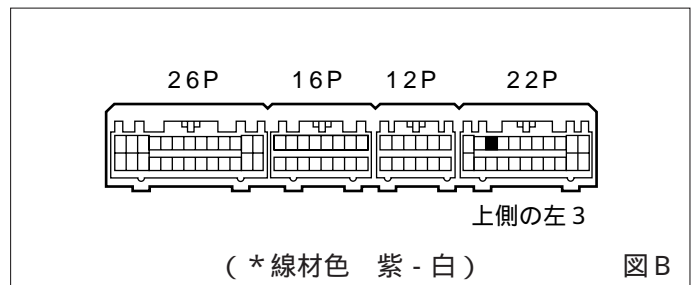

線材色はあくまで目安にして下さい。

オプションコネクタ- (H13/12 ~)

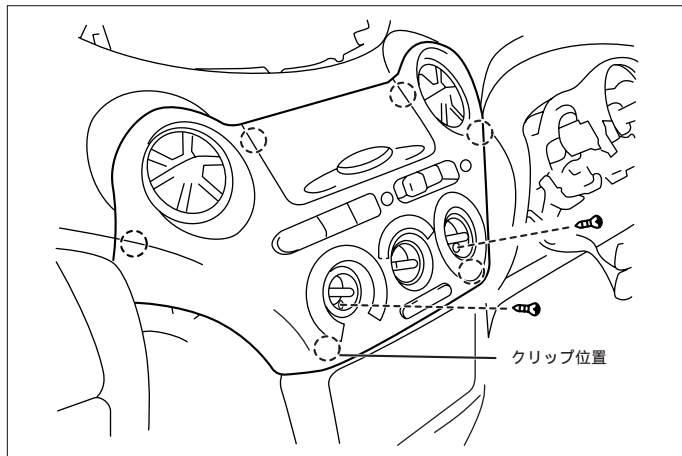

- (1) インストルメントクラスターフィニッシュパネルを取外します。
(コネクタ-類を外します)

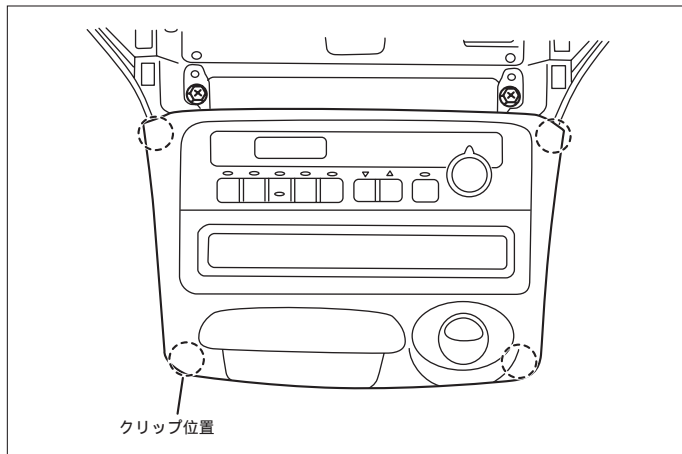

- (2) インストルメントクラスターフィニッシュパネルロー-を取外します。

車速信号用コネクタ-接続位置と線材色

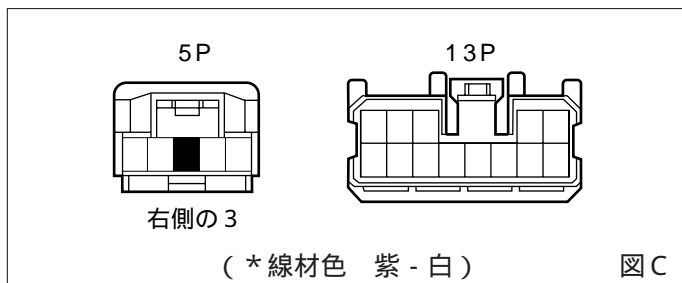

オーディオの取外し要領

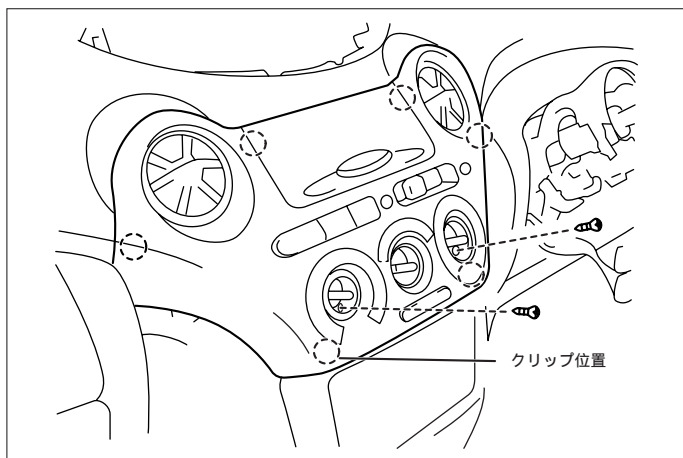

- (1) インストルメントクラスターフィニッシュパネルを取外します。
(コネクター類を外します)

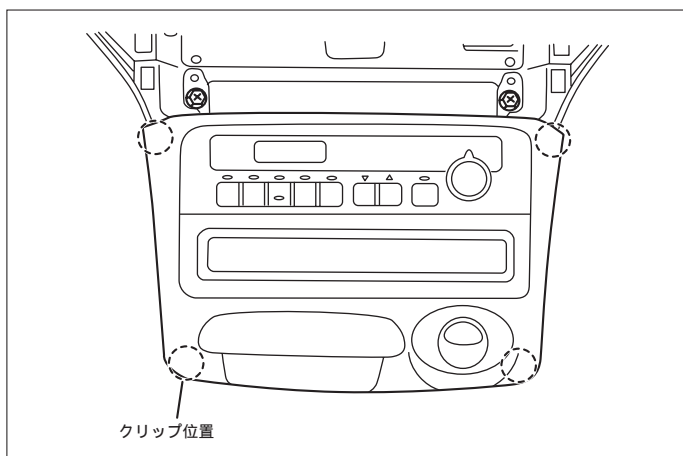

- (2) インストルメントクラスターフィニッシュパネルローアを取外します。

オーディオカプラ

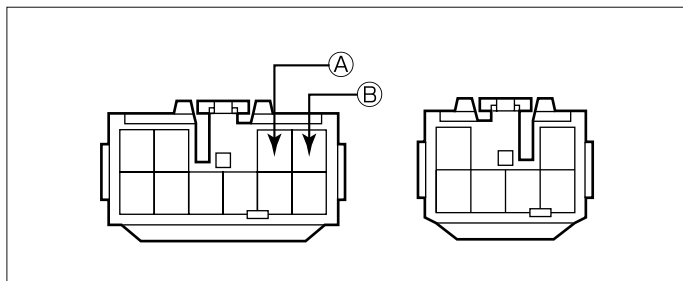

- Ⓐ : ACC 電源⊕ (* 線材色 灰)
Ⓑ : バックアップ電源⊕ (* 線材色 青 - 黄)

バック信号接続要領

リアコンビネーションランプ

- Ⓒ : バックランプ電源⊕ (* 線材色 赤 - 白)

メーカー	車名 TOYOTA グレード	年式	車種型式	エンジン型式	車速信号 1		車速信号 2		車速信号 3		駆動方式	備考
					エンジンコントロール		オプションコネクタ					
					位置	形状	位置	形状	位置	形状		
2WD 1300 U	3ドア	H. 13 / 12 ~	TA-NCP10	2NZ-FE	A & B		C			FF		
2WD 1300 U DI ^レ ッカーズ	3ドア	H. 13 / 12 ~	TA-NCP10	2NZ-FE	A & B		C			FF		
2WD 1300 U	5ドア	H. 13 / 12 ~	TA-NCP10	2NZ-FE	A & B		C			FF		
2WD 1300 U DI ^レ ッカーズ	5ドア	H. 13 / 12 ~	TA-NCP10	2NZ-FE	A & B		C			FF		
4WD 1300 U	3ドア	H. 13 / 12 ~	TA-NCP15	2NZ-FE	A & B		C			フルタイム4WD		
4WD 1300 U DI ^レ ッカーズ	3ドア	H. 13 / 12 ~	TA-NCP15	2NZ-FE	A & B		C			フルタイム4WD		
4WD 1300 U	5ドア	H. 13 / 12 ~	TA-NCP15	2NZ-FE	A & B		C			フルタイム4WD		
4WD 1300 U DI ^レ ッカーズ	5ドア	H. 13 / 12 ~	TA-NCP15	2NZ-FE	A & B		C			フルタイム4WD		
2WD 1000 F	3ドア	H. 13 / 12 ~	UA-SCP10	1SZ-FE	A & B		C			FF		
2WD 1000 F DI ^レ ッカーズ	3ドア	H. 13 / 12 ~	UA-SCP10	1SZ-FE	A & B		C			FF		
2WD 1000 F	5ドア	H. 13 / 12 ~	UA-SCP10	1SZ-FE	A & B		C			FF		
2WD 1000 F DI ^レ ッカーズ	5ドア	H. 13 / 12 ~	UA-SCP10	1SZ-FE	A & B		C			FF		
4WD 1300 F	3ドア	H. 13 / 12 ~	TA-NCP15	2NZ-FE	A & B		C			フルタイム4WD		
4WD 1300 F DI ^レ ッカーズ	3ドア	H. 13 / 12 ~	TA-NCP15	2NZ-FE	A & B		C			フルタイム4WD		
4WD 1300 F	5ドア	H. 13 / 12 ~	TA-NCP15	2NZ-FE	A & B		C			フルタイム4WD		
4WD 1300 F DI ^レ ッカーズ	5ドア	H. 13 / 12 ~	TA-NCP15	2NZ-FE	A & B		C			フルタイム4WD		
2WD 1000 B	3ドア	H. 13 / 12 ~	UA-SCP10	1SZ-FE	A & B		C			FF		
2WD 1000 B Eco ^レ ッカーズ	3ドア	H. 13 / 12 ~	UA-SCP10	1SZ-FE	A & B		C			FF		
2WD 1000 B	5ドア	H. 13 / 12 ~	UA-SCP10	1SZ-FE	A & B		C			FF		
2WD 1000 B Eco ^レ ッカーズ	5ドア	H. 13 / 12 ~	UA-SCP10	1SZ-FE	A & B		C			FF		
2WD 1300 クラ ^レ イ	3ドア	H. 13 / 12 ~	TA-NCP10	2NZ-FE	A & B		C			FF		
2WD 1300 クラ ^レ イ	5ドア	H. 13 / 12 ~	TA-NCP10	2NZ-FE	A & B		C			FF		
4WD 1300 クラ ^レ イ	3ドア	H. 13 / 12 ~	TA-NCP15	2NZ-FE	A & B		C			フルタイム4WD		
4WD 1300 クラ ^レ イ	5ドア	H. 13 / 12 ~	TA-NCP15	2NZ-FE	A & B		C			フルタイム4WD		
2WD 1500 RS	5ドア	H. 13 / 12 ~	TA-NCP13	1NZ-FE	A & B		C			FF		
2WD 1500 RS	3ドア	H. 13 / 12 ~	TA-NCP13	1NZ-FE	A & B		C			FF		
2WD 1300 RS	5ドア	H. 13 / 12 ~	TA-NCP10	2NZ-FE	A & B		C			FF		
2WD 1300 RS DI ^レ ッカーズ	5ドア	H. 13 / 12 ~	TA-NCP10	2NZ-FE	A & B		C			FF		
2WD 1300 RS	3ドア	H. 13 / 12 ~	TA-NCP10	2NZ-FE	A & B		C			FF		
2WD 1300 RS DI ^レ ッカーズ	3ドア	H. 13 / 12 ~	TA-NCP10	2NZ-FE	A & B		C			FF		
2WD 1500 RS	5ドア	H. 12 / 10 ~ H. 13 / 12	TA-NCP13	1NZ-FE	A & B					FF		
2WD 1500 RS	3ドア	H. 12 / 10 ~ H. 13 / 12	TA-NCP13	1NZ-FE	A & B					FF		
2WD 1300 RS	5ドア	H. 12 / 10 ~ H. 13 / 12	TA-NCP10	2NZ-FE	A & B					FF		
2WD 1300 RS	3ドア	H. 12 / 10 ~ H. 13 / 12	TA-NCP10	2NZ-FE	A & B					FF		
2WD 1000 B	3ドア	H. 12 / 8 ~ H. 13 / 12	TA-SCP10	1SZ-FE	A & B					FF		
2WD 1000 F	3ドア	H. 12 / 8 ~ H. 13 / 12	TA-SCP10	1SZ-FE	A & B					FF		
2WD 1000 F DI ^レ ッカーズ	3ドア	H. 12 / 8 ~ H. 13 / 12	TA-SCP10	1SZ-FE	A & B					FF		
2WD 1000 U	3ドア	H. 12 / 8 ~ H. 13 / 12	TA-SCP10	1SZ-FE	A & B					FF		
2WD 1000 B	5ドア	H. 12 / 8 ~ H. 13 / 12	TA-SCP10	1SZ-FE	A & B					FF		
2WD 1000 F	5ドア	H. 12 / 8 ~ H. 13 / 12	TA-SCP10	1SZ-FE	A & B					FF		
2WD 1000 F DI ^レ ッカーズ	5ドア	H. 12 / 8 ~ H. 13 / 12	TA-SCP10	1SZ-FE	A & B					FF		
2WD 1000 U	5ドア	H. 12 / 8 ~ H. 13 / 12	TA-SCP10	1SZ-FE	A & B					FF		
4WD 1300 F	3ドア	H. 12 / 8 ~ H. 13 / 12	TA-NCP15	2NZ-FE	A & B					フルタイム4WD		
4WD 1300 F DI ^レ ッカーズ	3ドア	H. 12 / 8 ~ H. 13 / 12	TA-NCP15	2NZ-FE	A & B					フルタイム4WD		
4WD 1300 U	3ドア	H. 12 / 8 ~ H. 13 / 12	TA-NCP15	2NZ-FE	A & B					フルタイム4WD		
4WD 1300 F	5ドア	H. 12 / 8 ~ H. 13 / 12	TA-NCP15	2NZ-FE	A & B					フルタイム4WD		
4WD 1300 F DI ^レ ッカーズ	5ドア	H. 12 / 8 ~ H. 13 / 12	TA-NCP15	2NZ-FE	A & B					フルタイム4WD		
4WD 1300 U	5ドア	H. 12 / 8 ~ H. 13 / 12	TA-NCP15	2NZ-FE	A & B					フルタイム4WD		
2WD 1300 U Euro Sport Edition	3ドア	H. 12 / 8 ~ H. 13 / 12	TA-NCP10	2NZ-FE	A & B					FF		
2WD 1300 U Euro Sport Edition	5ドア	H. 12 / 8 ~ H. 13 / 12	TA-NCP10	2NZ-FE	A & B					FF		
2WD 1300 クラ ^レ イ	3ドア	H. 12 / 8 ~ H. 13 / 12	TA-NCP10	2NZ-FE	A & B					FF		
2WD 1300 クラ ^レ イ	5ドア	H. 12 / 8 ~ H. 13 / 12	TA-NCP10	2NZ-FE	A & B					FF		
4WD 1300 クラ ^レ イ	3ドア	H. 12 / 8 ~ H. 13 / 12	TA-NCP15	2NZ-FE	A & B					フルタイム4WD		
4WD 1300 クラ ^レ イ	5ドア	H. 12 / 8 ~ H. 13 / 12	TA-NCP15	2NZ-FE	A & B					フルタイム4WD		
FF クラ ^レ イ	3ドア	H. 11 / 10 ~ H. 12 / 8	GH-SCP10	1SZ-FE	A & B					FF		
FF クラ ^レ イ	5ドア	H. 11 / 10 ~ H. 12 / 8	GH-SCP10	1SZ-FE	A & B					FF		
4WD クラ ^レ イ	3ドア	H. 11 / 10 ~ H. 12 / 8	GH-NCP15	2NZ-FE	A & B					フルタイム4WD		
4WD クラ ^レ イ	5ドア	H. 11 / 10 ~ H. 12 / 8	GH-NCP15	2NZ-FE	A & B					フルタイム4WD		
U	3ドア	H. 11 / 8 ~ H. 12 / 8	GH-SCP10	1SZ-FE	A & B					FF		
U Euro Sport Edition	3ドア	H. 11 / 10 ~ H. 12 / 8	GH-SCP10	1SZ-FE	A & B					FF		
F DI ^レ ッカーズ	3ドア	H. 11 / 8 ~ H. 12 / 8	GH-SCP10	1SZ-FE	A & B					FF		
F	3ドア	H. 11 / 8 ~ H. 12 / 8	GH-SCP10	1SZ-FE	A & B					FF		
B	3ドア	H. 11 / 8 ~ H. 12 / 8	GH-SCP10	1SZ-FE	A & B					FF		
U	5ドア	H. 11 / 8 ~ H. 12 / 8	GH-SCP10	1SZ-FE	A & B					FF		
U Euro Sport Edition	5ドア	H. 11 / 10 ~ H. 12 / 8	GH-SCP10	1SZ-FE	A & B					FF		
F DI ^レ ッカーズ	5ドア	H. 11 / 8 ~ H. 12 / 8	GH-SCP10	1SZ-FE	A & B					FF		
F	5ドア	H. 11 / 8 ~ H. 12 / 8	GH-SCP10	1SZ-FE	A & B					FF		
B	5ドア	H. 11 / 8 ~ H. 12 / 8	GH-SCP10	1SZ-FE	A & B					FF		
4WD F DI ^レ ッカーズ	3ドア	H. 11 / 8 ~ H. 12 / 8	GH-NCP15	2NZ-FE	A & B					フルタイム4WD		
4WD F	3ドア	H. 11 / 8 ~ H. 12 / 8	GH-NCP15	2NZ-FE	A & B					フルタイム4WD		
4WD F DI ^レ ッカーズ	5ドア	H. 11 / 8 ~ H. 12 / 8	GH-NCP15	2NZ-FE	A & B					フルタイム4WD		
4WD F	5ドア	H. 11 / 8 ~ H. 12 / 8	GH-NCP15	2NZ-FE	A & B					フルタイム4WD		
U	3ドア	H. 11 / 1 ~ H. 11 / 8	GF-SCP10	1SZ-FE	A & B					FF		
F DI ^レ ッカーズ	3ドア	H. 11 / 1 ~ H. 11 / 8	GF-SCP10	1SZ-FE	A & B					FF		
F	3ドア	H. 11 / 1 ~ H. 11 / 8	GF-SCP10	1SZ-FE	A & B					FF		
B	3ドア	H. 11 / 1 ~ H. 11 / 8	GF-SCP10	1SZ-FE	A & B					FF		
U	5ドア	H. 11 / 1 ~ H. 11 / 8	GF-SCP10	1SZ-FE	A & B					FF		
F DI ^レ ッカーズ	5ドア	H. 11 / 1 ~ H. 11 / 8	GF-SCP10	1SZ-FE	A & B					FF		
F	5ドア	H. 11 / 1 ~ H. 11 / 8	GF-SCP10	1SZ-FE	A & B					FF		
B	5ドア	H. 11 / 1 ~ H. 11 / 8	GF-SCP10	1SZ-FE	A & B					FF		