

車種名	年式	型式	管理No.
カローラ	H.12/ 9 ~ H.18/10	TA-NZE120	ト-123

06/10 作成

### ナビゲーション適合早見一覧

車両型式	年式	エンジン型式	接続ユニット	難易度	備考
CBA-NZE120	H.16/ 3 ~ H.18/10	2NZ-FE	エンジンコントロールユニット	難・●・易	
CBA-NZE121,124	H.16/ 3 ~ H.18/10	1NZ-FE	エンジンコントロールユニット	難・●・易	
CBA-ZZE122,124	H.16/ 3 ~ H.18/10	1ZZ-FE	エンジンコントロールユニット	難・●・易	
UA-NZE120	H.14/ 9 ~ H.16/ 3	2NZ-FE	エンジンコントロールユニット	難・●・易	
UA-NZE121,124	H.14/ 9 ~ H.16/ 3	1NZ-FE	エンジンコントロールユニット	難・●・易	
UA-ZZE122,124	H.14/ 9 ~ H.16/ 3	1ZZ-FE	エンジンコントロールユニット	難・●・易	
TA-NZE120	H.12/ 9 ~ H.14/ 9	2NZ-FE	エンジンコントロールユニット	難・●・易	
TA-NZE121,124	H.12/ 9 ~ H.14/ 9	1NZ-FE	エンジンコントロールユニット	難・●・易	
TA-ZZE122,124	H.12/ 9 ~ H.14/ 9	1ZZ-FE	エンジンコントロールユニット	難・●・易	
KE-CE121	H.12/ 9 ~ H.16/ 4	3C-E	エンジンコントロールユニット	難・●・易	

※詳しくは、本資料の最終ページの車両グレード別ハイブリッドナビゲーション適合一覧をご参照ください。

### 車速信号取出しユニット位置

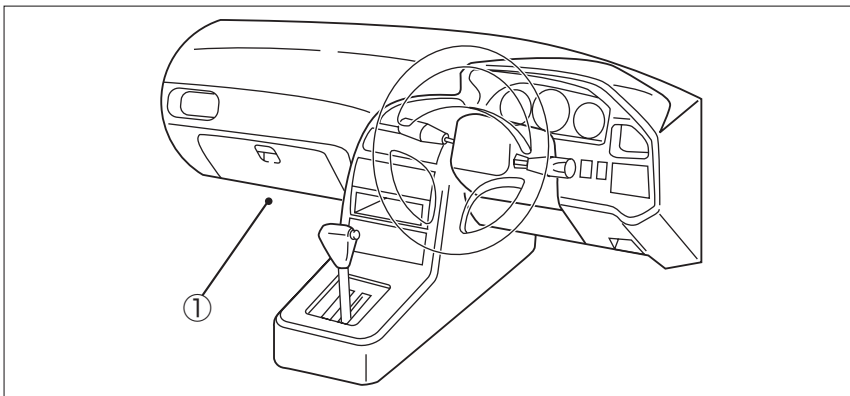

① エンジンコントロールユニット

# 車速信号接続要領

## ① エンジンコントロールユニット

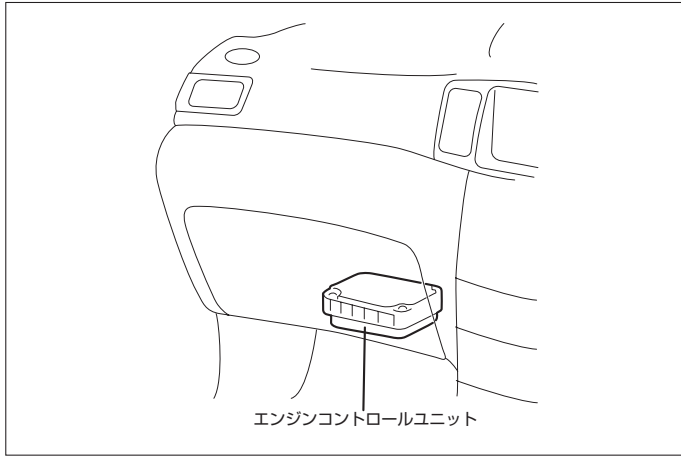

(1) エンジンコントロールユニットカバー2ヶ所のクリップを取外し、カバーのフタを開けます。

### ◆車速信号用コネクタ接続位置と線材色

◇ 1NZ-FE&2NZ-FE (H.12/ 9 ~ H.14/ 9)

◇ 3C-E (H.12/ 9 ~ H.16/ 4)

◇ 1ZZ-FE (H.12/ 9 ~ H.14/ 9)

◇ 1ZZ-FE・MT車 (H.14/ 9 ~ H.18/10)

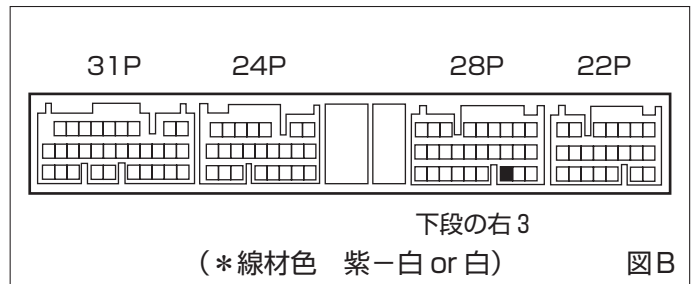
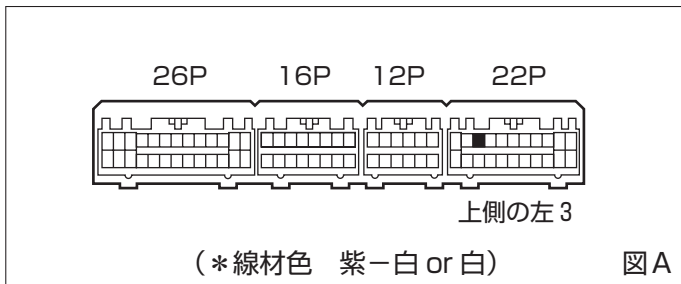

◇ 2NZ-FE (H.14/ 9 ~ H.18/10)

◇ 1NZ-FE (H.14/ 9 ~ H.16/ 4)

◇ 1NZ-FE FF・AT車以外 (H.16/ 4 ~ H.18/10)

◇ 1ZZ-FE・AT車 (H.14/ 9 ~ H.18/10)

◇ 1NZ-FE FF・AT車 (H.16/ 4 ~ H.18/10)

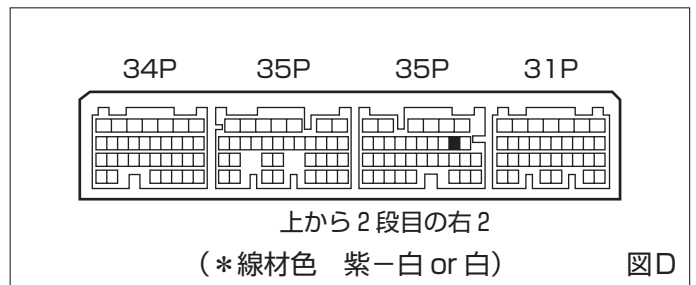
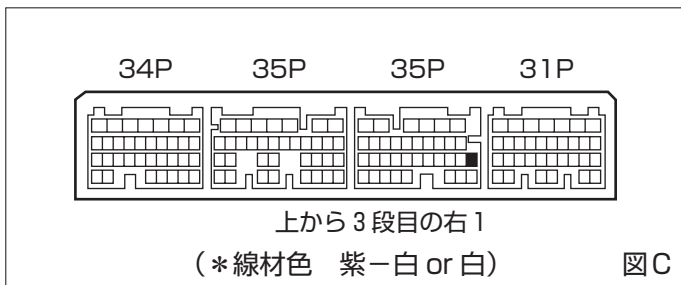

●線材色はあくまで目安にして下さい。

## オーディオの取外し要領

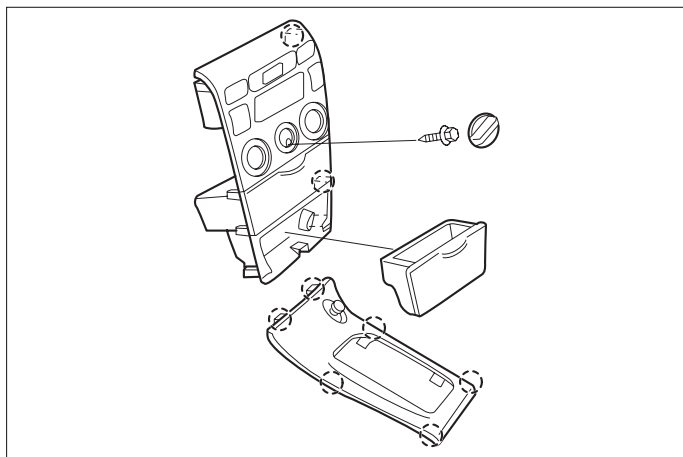

- (1) 灰皿を外し、シフトカバーを取外します。
- (2) ヒーターコントロールレバーノブ(センター)を外し、取付けビス1本を取外し、ヒーターコントロールA'ssyを取外します。

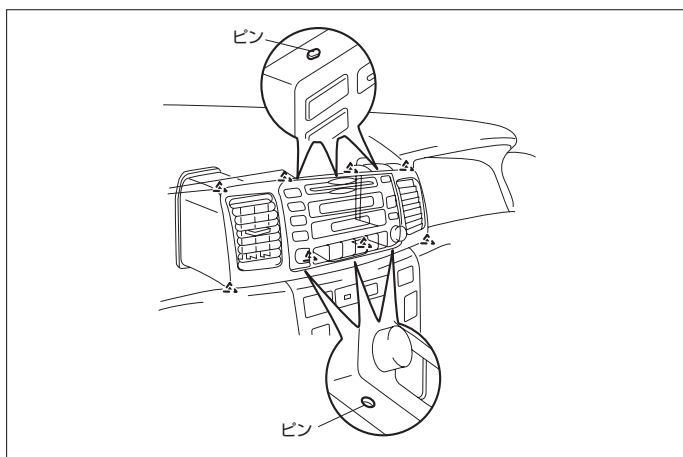

- (3) ピンのかん合6ヶ所を外し、インストルメントクラスターパネルを取外します。
- (4) オーディオA'ssy(下側ビス4本)を取外します。

### ◆オーディオカプラ

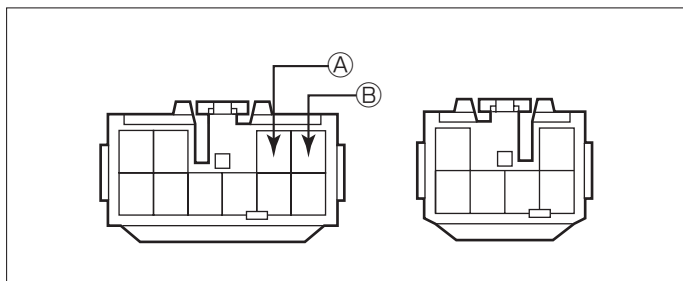

- Ⓐ：ACC電源⊕ (\*線材色 空色 or 灰)  
 Ⓑ：バックアップ電源⊕ (\*線材色 青-黄)

## バック信号接続要領

### ◆リアコンビネーションランプ

- Ⓓ：バックランプ電源⊕ (\*線材色 赤-黒)

# 車両グレード別ナビゲーション適合一覧

メーカー	車名 加う(NZE120) 車種タイプ	年式	車種型式	エンジン型式	車速信号1		車速信号2		車速信号3		駆動方式	備考
					エンジンコントロール		位置	形状	位置	形状		
					位置	形状						
TOYOTA	グレード											
2WD 1800 LUXEL	4ドアセダン	H.16 / 4～H.18 / 10	CBA-ZZE122	1ZZ-FE	①	B & C					FF	
2WD 1800 LUXEL PREMIUM EDITION	4ドアセダン	H.16 / 4～H.18 / 10	CBA-ZZE122	1ZZ-FE	①	B & C					FF	
4WD 1800 LUXEL	4ドアセダン	H.16 / 4～H.18 / 10	CBA-ZZE124	1ZZ-FE	①	B & C					7スタイル4WD	
4WD 1800 LUXEL PREMIUM EDITION	4ドアセダン	H.16 / 4～H.18 / 10	CBA-ZZE124	1ZZ-FE	①	B & C					7スタイル4WD	
2WD 1500 G	4ドアセダン	H.16 / 4～H.18 / 10	CBA-NZE121	1NZ-FE	①	C & D					FF	
4WD 1500 G	4ドアセダン	H.16 / 4～H.18 / 10	CBA-NZE124	1NZ-FE	①	C					7スタイル4WD	
2WD 1500 X	4ドアセダン	H.16 / 4～H.18 / 10	CBA-NZE121	1NZ-FE	①	C & D					FF	
4WD 1500 X	4ドアセダン	H.16 / 4～H.18 / 10	CBA-NZE124	1NZ-FE	①	C					7スタイル4WD	
2WD 1300 X	4ドアセダン	H.16 / 4～H.18 / 10	CBA-NZE120	2NZ-FE	①	C					FF	
2WD 1800 LUXEL	4ドアセダン	H.16 / 3～H.16 / 4	CBA-ZZE122	1ZZ-FE	①	B & C					FF	
2WD 1800 LUXEL NAVI EDITION	4ドアセダン	H.16 / 3～H.16 / 4	CBA-ZZE122	1ZZ-FE	①	B & C					FF	
2WD 1800 LUXEL PREMIUM EDITION	4ドアセダン	H.16 / 3～H.16 / 4	CBA-ZZE122	1ZZ-FE	①	B & C					FF	
4WD 1800 LUXEL	4ドアセダン	H.16 / 3～H.16 / 4	CBA-ZZE124	1ZZ-FE	①	B & C					7スタイル4WD	
4WD 1800 LUXEL NAVI EDITION	4ドアセダン	H.16 / 3～H.16 / 4	CBA-ZZE124	1ZZ-FE	①	B & C					7スタイル4WD	
4WD 1800 LUXEL PREMIUM EDITION	4ドアセダン	H.16 / 3～H.16 / 4	CBA-ZZE124	1ZZ-FE	①	B & C					7スタイル4WD	
2WD 1500 G	4ドアセダン	H.16 / 3～H.16 / 4	CBA-NZE121	1NZ-FE	①	C					FF	
4WD 1500 G	4ドアセダン	H.16 / 3～H.16 / 4	CBA-NZE124	1NZ-FE	①	C					7スタイル4WD	
2WD 1800 LUXEL	4ドアセダン	H.14 / 9～H.16 / 3	UA-ZZE122	1ZZ-FE	①	B & C					FF	
2WD 1800 LUXEL NAVI EDITION	4ドアセダン	H.14 / 9～H.16 / 3	UA-ZZE122	1ZZ-FE	①	B & C					FF	
2WD 1800 LUXEL PREMIUM EDITION	4ドアセダン	H.14 / 9～H.16 / 3	UA-ZZE122	1ZZ-FE	①	B & C					FF	
4WD 1800 LUXEL	4ドアセダン	H.14 / 9～H.16 / 3	UA-ZZE124	1ZZ-FE	①	B & C					7スタイル4WD	
4WD 1800 LUXEL NAVI EDITION	4ドアセダン	H.14 / 9～H.16 / 3	UA-ZZE124	1ZZ-FE	①	B & C					7スタイル4WD	
4WD 1800 LUXEL PREMIUM EDITION	4ドアセダン	H.14 / 9～H.16 / 3	UA-ZZE124	1ZZ-FE	①	B & C					7スタイル4WD	
2WD 1500 G	4ドアセダン	H.14 / 9～H.16 / 3	UA-NZE121	1NZ-FE	①	C					FF	
4WD 1500 G	4ドアセダン	H.14 / 9～H.16 / 3	UA-NZE124	1NZ-FE	①	C					7スタイル4WD	
2WD 2.2リッターセル G	4ドアセダン	H.14 / 9～H.16 / 4	KE-CE121	3C-E	①	A					FF	
2WD 1500 X	4ドアセダン	H.16 / 3～H.16 / 4	CBA-NZE121	1NZ-FE	①	C					FF	
4WD 1500 X	4ドアセダン	H.16 / 3～H.16 / 4	CBA-NZE124	1NZ-FE	①	C					7スタイル4WD	
2WD 1300 X	4ドアセダン	H.16 / 3～H.16 / 4	CBA-NZE120	2NZ-FE	①	C					FF	
2WD 1500 X	4ドアセダン	H.14 / 9～H.16 / 3	UA-NZE121	1NZ-FE	①	C					FF	
4WD 1500 X	4ドアセダン	H.14 / 9～H.16 / 3	UA-NZE124	1NZ-FE	①	C					7スタイル4WD	
2WD 1300 X	4ドアセダン	H.14 / 9～H.16 / 3	UA-NZE120	2NZ-FE	①	C					FF	
2WD 2.2リッターセル X	4ドアセダン	H.14 / 9～H.16 / 4	KE-CE121	3C-E	①	A					FF	
2WD 1300 X	4ドアセダン	H.13 / 10～H.14 / 9	TA-NZE120	2NZ-FE	①	A					FF	
2WD 1500 X	4ドアセダン	H.13 / 10～H.14 / 9	TA-NZE121	1NZ-FE	①	A					FF	
2WD 1500 G	4ドアセダン	H.13 / 10～H.14 / 9	TA-NZE121	1NZ-FE	①	A					FF	
2WD 2.2リッターセル X	4ドアセダン	H.13 / 10～H.14 / 9	KE-CE121	3C-E	①	A					FF	
2WD 2.2リッターセル G	4ドアセダン	H.13 / 10～H.14 / 9	KE-CE121	3C-E	①	A					FF	
2WD 1800 LUXEL	4ドアセダン	H.13 / 10～H.14 / 9	TA-ZZE122	1ZZ-FE	①	B					FF	
2WD 1800 LUXEL NAVI EDITION	4ドアセダン	H.13 / 10～H.14 / 9	TA-ZZE122	1ZZ-FE	①	B					FF	
2WD 1800 LUXEL PREMIUM EDITION	4ドアセダン	H.13 / 10～H.14 / 9	TA-ZZE122	1ZZ-FE	①	B					FF	
4WD 1500 X	4ドアセダン	H.13 / 10～H.14 / 9	TA-NZE124	1NZ-FE	①	A					7スタイル4WD	
4WD 1500 G	4ドアセダン	H.13 / 10～H.14 / 9	TA-NZE124	1NZ-FE	①	A					7スタイル4WD	
4WD 1800 LUXEL	4ドアセダン	H.13 / 10～H.14 / 9	TA-ZZE124	1ZZ-FE	①	B					7スタイル4WD	
4WD 1800 LUXEL NAVI EDITION	4ドアセダン	H.13 / 10～H.14 / 9	TA-ZZE124	1ZZ-FE	①	B					7スタイル4WD	
4WD 1800 LUXEL PREMIUM EDITION	4ドアセダン	H.13 / 10～H.14 / 9	TA-ZZE124	1ZZ-FE	①	B					7スタイル4WD	
2WD 1800 LUXEL	4ドアセダン	H.12 / 9～H.13 / 10	TA-ZZE122	1ZZ-FE	①	B					FF	
2WD 1800 LUXEL NAVI EDITION	4ドアセダン	H.12 / 9～H.13 / 10	TA-ZZE122	1ZZ-FE	①	B					FF	
4WD 1800 LUXEL	4ドアセダン	H.12 / 9～H.13 / 10	TA-ZZE124	1ZZ-FE	①	B					7スタイル4WD	
4WD 1800 LUXEL NAVI EDITION	4ドアセダン	H.12 / 9～H.13 / 10	TA-ZZE124	1ZZ-FE	①	B					7スタイル4WD	
2WD 1500 G	4ドアセダン	H.12 / 9～H.13 / 10	TA-NZE121	1NZ-FE	①	A					FF	
4WD 1500 G	4ドアセダン	H.12 / 9～H.13 / 10	TA-NZE124	1NZ-FE	①	A					7スタイル4WD	
2WD 2.2リッターセル G	4ドアセダン	H.12 / 9～H.13 / 10	KE-CE121	3C-E	①	A					FF	
2WD 1500 X	4ドアセダン	H.12 / 9～H.13 / 10	TA-NZE121	1NZ-FE	①	A					FF	
4WD 1500 X	4ドアセダン	H.12 / 9～H.13 / 10	TA-NZE124	1NZ-FE	①	A					7スタイル4WD	
2WD 1300 X	4ドアセダン	H.12 / 9～H.13 / 10	TA-NZE120	2NZ-FE	①	A					FF	
2WD 2.2リッターセル X	4ドアセダン	H.12 / 9～H.13 / 10	KE-CE121	3C-E	①	A					FF	