

車種名	年式	型式	管理No.
クラウン・ハードトップ	H. 7/ 8 ~ H.11/ 9	E-JZS151	ト-76

00/11 作成

ハイブリッドナビゲーション適合早見一覧 **ADDZEST**

車両型式	年式	エンジン型式	接続ユニット	難易度	備考
GF-JZS155	H.10/ 8 ~ H.11/ 9	2JZ-GE	エンジンコントロールユニット	難・易	
GF-JZS153	H.10/ 8 ~ H.11/ 9	1JZ-GE	エンジンコントロールユニット	難・易	4WD車
GF-GS151H(MT)	H.10/ 8 ~ H.11/ 9	1G-FE	エンジンコントロールユニット	難・易	
E-JZS153	H. 7/11 ~ H.10/ 8	1JZ-GE	エンジンコントロールユニット	難・易	4WD車
	H. 9/ 7 ~ H.11/ 9		オプションコネクター	難・易	
	H. 9/ 7 ~ H.11/ 9		オートエアコンコンピューター	難・易	
E-JZS155	H. 7/ 8 ~ H.10/ 8	2JZ-GE	エンジンコントロールユニット	難・易	
E-GS151H	H. 7/ 8 ~ H.11/ 9	1G-FE	エンジンコントロールユニット	難・易	
KD-LS151H	H. 7/ 8 ~ H.10/ 8	2L-TE	エンジンコントロールユニット	難・易	
E-JZS151	H. 7/ 8 ~ H. 8/ 9	1JZ-GE	x		2WD車

詳しくは、本資料の最終ページの車両グレード別ハイブリッドナビゲーション適合一覧をご参照ください。

(注) スーパーサウンドシステムEMV仕様車は除きます。(GPSボイスナビゲーション付)

車速信号取出しユニット位置 **ADDZEST**

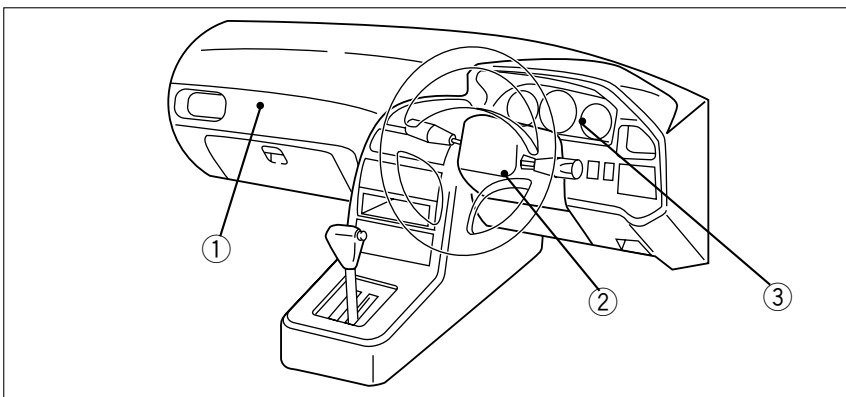

エンジンコントロールユニット

オートエアコンコンピューター
(H. 9/ 7~H.11/ 9)

オプションコネクター

車速信号接続要領 **ADDZEST**

①エンジンコントロールユニット

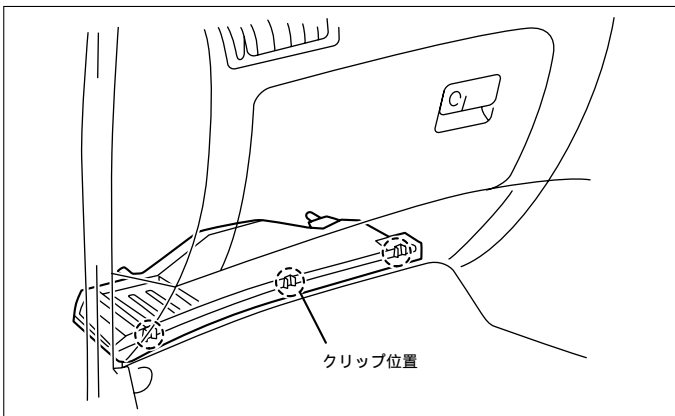

(1)アンダーカバーを取外します。

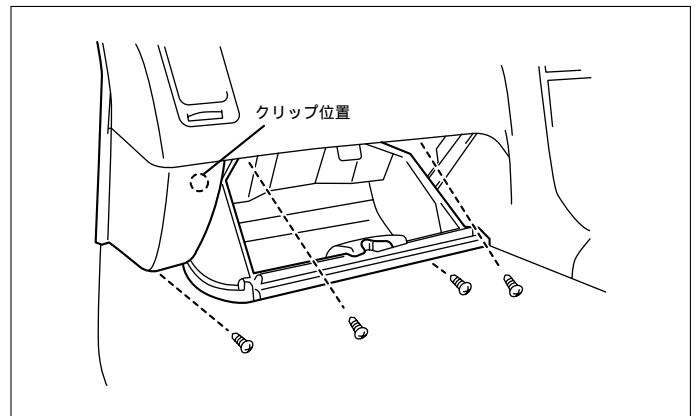

(2)グローブボックスA ssyを取外します。

*《無断複製禁止》本資料をADDZEST以外の製品に使用した場合に生じる全ての不具合については、当社は一切の責任を負いません。

車速信号用コネクタ-接続位置と線材色

2JZ-GE (H. 7/ 8~H. 9/ 7)

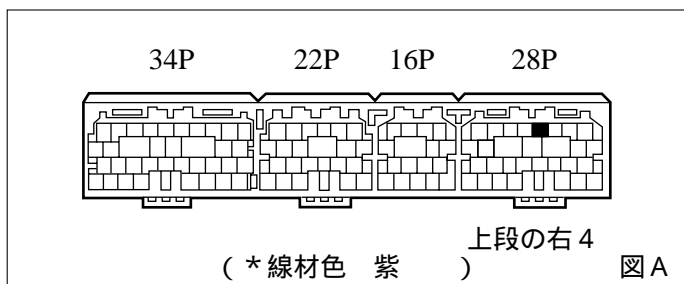

1JZ-GE (H. 7/ 8~H. 8/ 9)

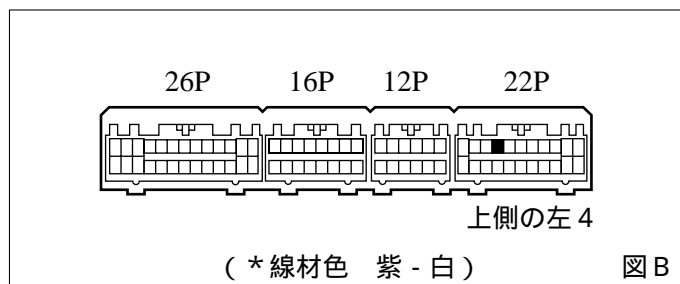

2L-TE , 1G-FE (H. 9/ 7~H.10/ 8)

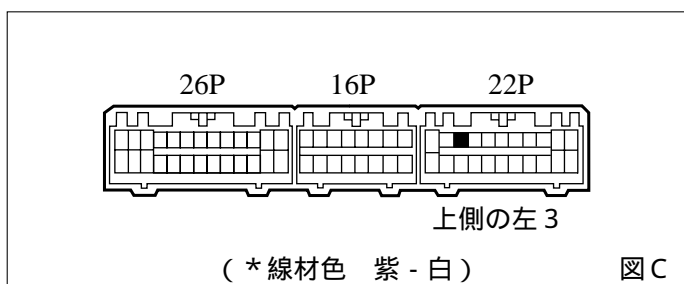

1G-FE (H. 7/ 8~H. 9/ 7)

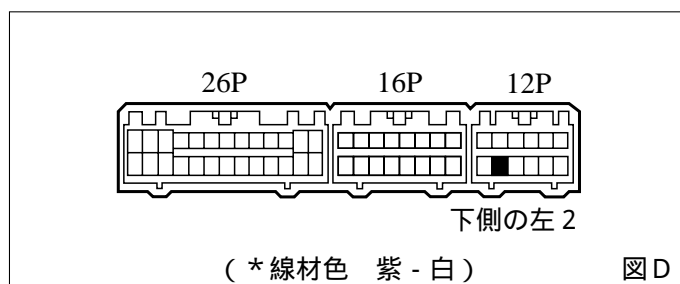

1JZ-GE・4WD車 (H. 8/ 9~H.11/ 9)

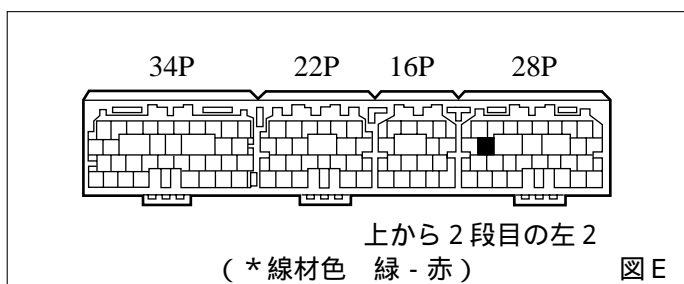

2JZ-GE (H. 9/ 7~H.11/ 9)

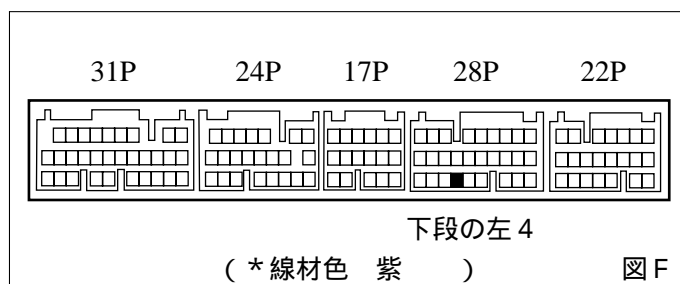

1G-FE・MT車 (H.10/ 8~H.11/ 9)

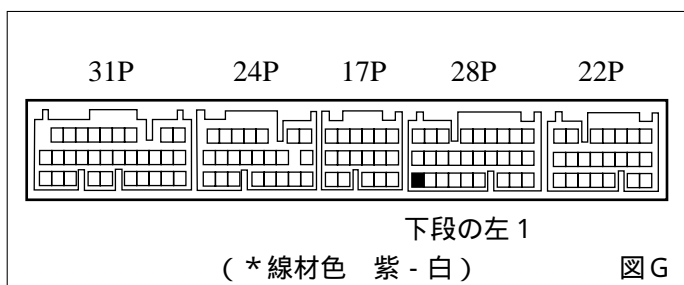

●線材色はあくまで目安にして下さい。

②オートエアコンコンピューター

車速信号用コネクタ-接続位置と線材色

(H. 9/ 7~H.11/ 9)

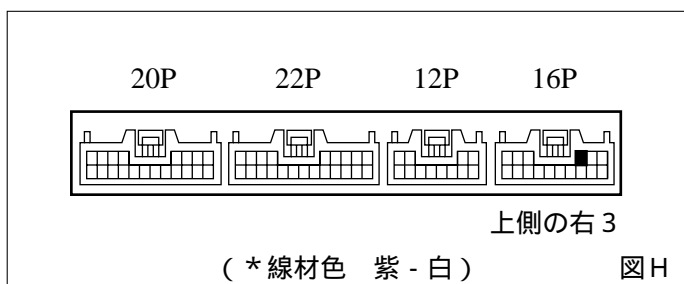

●線材色はあくまで目安にして下さい。

③オプションコネクタ

車速信号用コネクタ接続位置と線材色

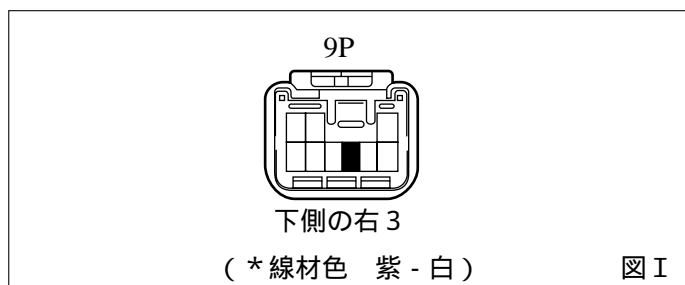

●線材色はあくまで目安にして下さい。

オーディオの取外し要領

ADDZEST

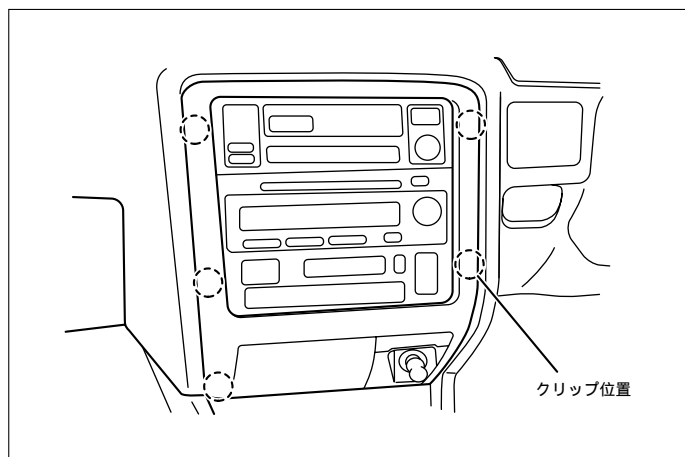

(1)センターパネルを取外します。

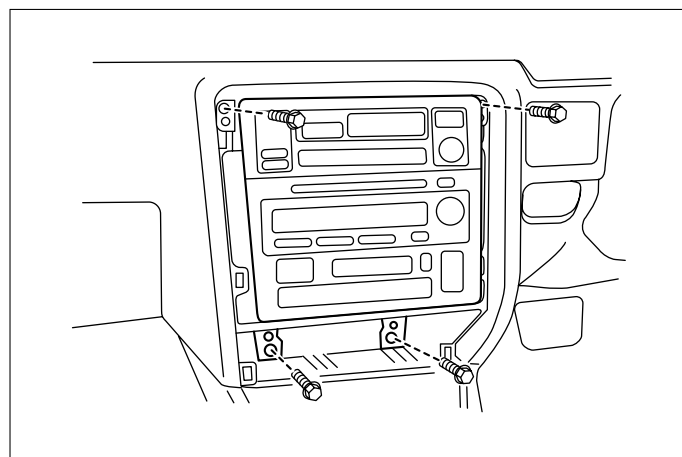

(2)オーディオA ssyを取外します。

オーディオカプラ

ロイヤルサウンドシステム

カセット一体AM/FM ETラジオ

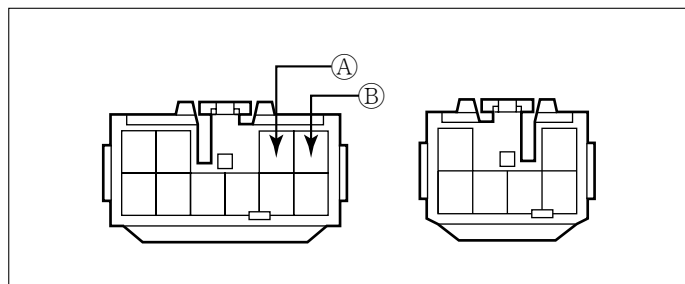

A : ACC電源⊕ (*線材色 桃 - 青)

B : バックアップ電源⊕ (*線材色 白 - 青)

バック信号接続要領

ADDZEST

リアコンビネーションランプ

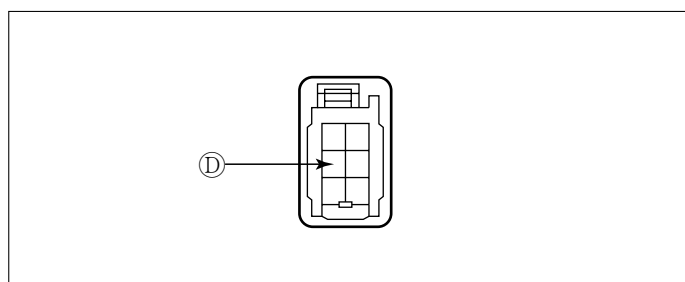

D : バックランプ電源⊕ (*線材色 赤 - 黒)

メーカー	車名	年式	車種型式	エンジン型式	車速信号 1		車速信号 2		車速信号 3		駆動方式	備考
					エンジンコントロール		オートエアコンコンピューター		オプションコネクタ			
					位置	形状	位置	形状	位置	形状		
TOYOTA	クラウン(JZS151)											
グレード	車種タイプ											
3000・EFI DOHC 日作車用-G ナビゲーションEMV	4ドアクラウン	H. 10 / 8 ~ H. 11 / 9	GF-JZS155	2JZ-GE							FR	NAVI付車
3000・EFI DOHC 日作車用-G EMV	4ドアクラウン	H. 10 / 8 ~ H. 11 / 9	GF-JZS155	2JZ-GE		F		H		I	FR	
3000・EFI DOHC 日作車用-G	4ドアクラウン	H. 10 / 8 ~ H. 11 / 9	GF-JZS155	2JZ-GE		F		H		I	FR	
3000・EFI DOHC 日作車用	4ドアクラウン	H. 10 / 8 ~ H. 11 / 9	GF-JZS155	2JZ-GE		F		H		I	FR	
3000・EFI DOHC 日作車用-Four	4ドアクラウン	H. 10 / 8 ~ H. 11 / 9	GF-JZS157	2JZ-GE		F		H		I	FR	
2500・EFI DOHC 日作車用	4ドアクラウン	H. 10 / 8 ~ H. 11 / 9	GF-JZS151	1JZ-GE		x		H		I	FR	
2500・EFI DOHC 日作車用-Four	4ドアクラウン	H. 10 / 8 ~ H. 11 / 9	GF-JZS151	1JZ-GE		x		H		I	FR	
2500・EFI DOHC 日作車用-Four V16 ユーザー	4ドアクラウン	H. 10 / 8 ~ H. 11 / 9	GF-JZS151	1JZ-GE		x		H		I	FR	
2500・EFI DOHC 日作車用	4ドアクラウン	H. 10 / 8 ~ H. 11 / 9	GF-JZS151	1JZ-GE		x		H		I	FR	
2500・EFI DOHC 日作車用-Four	4ドアクラウン	H. 10 / 8 ~ H. 11 / 9	GF-JZS153	1JZ-GE		E		H		I	FR	7速4WD
2500・EFI DOHC 日作車用-Four	4ドアクラウン	H. 10 / 8 ~ H. 11 / 9	GF-JZS153	1JZ-GE		E		H		I	FR	7速4WD
2000・EFI 日作車用	4ドアクラウン	H. 10 / 8 ~ H. 11 / 9	GF-GS151H	1G-FE		G(MT)		H		I	FR	
2400・EFI 4-ドア ディーゼル 日作車用	4ドアクラウン	H. 10 / 8 ~ H. 11 / 9	KD-LS151H	2L-TE		C		H		I	FR	
2400・EFI 4-ドア ディーゼル 日作車用	4ドアクラウン	H. 10 / 8 ~ H. 11 / 9	KD-LS151H	2L-TE		C		H		I	FR	
3000・EFI DOHC 日作車用-G ナビゲーションEMV	4ドアクラウン	H. 9 / 7 ~ H. 10 / 8	E-JZS155	2JZ-GE							FR	NAVI付車
3000・EFI DOHC 日作車用-G EMV	4ドアクラウン	H. 9 / 7 ~ H. 10 / 8	E-JZS155	2JZ-GE		F		H		I	FR	
3000・EFI DOHC 日作車用-G	4ドアクラウン	H. 9 / 7 ~ H. 10 / 8	E-JZS155	2JZ-GE		F		H		I	FR	
3000・EFI DOHC 日作車用-G	4ドアクラウン	H. 9 / 7 ~ H. 10 / 8	E-JZS155	2JZ-GE		F		H		I	FR	
3000・EFI DOHC 日作車用-Four	4ドアクラウン	H. 9 / 7 ~ H. 10 / 8	E-JZS155	2JZ-GE		F		H		I	FR	
2500・EFI DOHC 日作車用	4ドアクラウン	H. 9 / 7 ~ H. 10 / 8	E-JZS151	1JZ-GE		x		H		I	FR	
2500・EFI DOHC 日作車用-Four	4ドアクラウン	H. 9 / 7 ~ H. 10 / 8	E-JZS151	1JZ-GE		x		H		I	FR	
2500・EFI DOHC 日作車用-Four	4ドアクラウン	H. 9 / 7 ~ H. 10 / 8	E-JZS151	1JZ-GE		x		H		I	FR	
2500・EFI DOHC 日作車用-Four	4ドアクラウン	H. 9 / 7 ~ H. 10 / 8	E-JZS153	1JZ-GE		E		H		I	FR	7速4WD
2500・EFI DOHC 日作車用-Four	4ドアクラウン	H. 9 / 7 ~ H. 10 / 8	E-JZS153	1JZ-GE		E		H		I	FR	7速4WD
2000・EFI 日作車用	4ドアクラウン	H. 9 / 7 ~ H. 10 / 8	E-GS151H	1G-FE		C		H		I	FR	
2400・EFI 4-ドア ディーゼル 日作車用	4ドアクラウン	H. 9 / 7 ~ H. 10 / 8	KD-LS151H	2L-TE		C		H		I	FR	
2400・EFI 4-ドア ディーゼル 日作車用	4ドアクラウン	H. 9 / 7 ~ H. 10 / 8	KD-LS151H	2L-TE		C		H		I	FR	
3000・EFI DOHC 日作車用-G ナビゲーションEMV	4ドアクラウン	H. 8 / 9 ~ H. 9 / 7	E-JZS155	2JZ-GE							FR	NAVI付車
3000・EFI DOHC 日作車用-G EMV	4ドアクラウン	H. 8 / 9 ~ H. 9 / 7	E-JZS155	2JZ-GE		A					FR	
3000・EFI DOHC 日作車用-G	4ドアクラウン	H. 8 / 9 ~ H. 9 / 7	E-JZS155	2JZ-GE		A					FR	
3000・EFI DOHC 日作車用-G	4ドアクラウン	H. 8 / 9 ~ H. 9 / 7	E-JZS155	2JZ-GE		A					FR	
3000・EFI DOHC 日作車用-Four	4ドアクラウン	H. 8 / 9 ~ H. 9 / 7	E-JZS155	2JZ-GE		A					FR	
2500・EFI DOHC 日作車用	4ドアクラウン	H. 8 / 9 ~ H. 9 / 7	E-JZS151	1JZ-GE		x					FR	
2500・EFI DOHC 日作車用-Four	4ドアクラウン	H. 8 / 9 ~ H. 9 / 7	E-JZS151	1JZ-GE		x					FR	
2500・EFI DOHC 日作車用-Four	4ドアクラウン	H. 8 / 9 ~ H. 9 / 7	E-JZS151	1JZ-GE		x					FR	
2500・EFI DOHC 日作車用-Four	4ドアクラウン	H. 8 / 9 ~ H. 9 / 7	E-JZS153	1JZ-GE		E					FR	7速4WD
2500・EFI DOHC 日作車用-Four	4ドアクラウン	H. 8 / 9 ~ H. 9 / 7	E-JZS153	1JZ-GE		E					FR	7速4WD
2000・EFI 日作車用	4ドアクラウン	H. 8 / 9 ~ H. 9 / 7	E-GS151H	1G-FE		D					FR	
2400・EFI 4-ドア ディーゼル 日作車用	4ドアクラウン	H. 8 / 9 ~ H. 9 / 7	KD-LS151H	2L-TE		C					FR	
2400・EFI 4-ドア ディーゼル 日作車用	4ドアクラウン	H. 8 / 9 ~ H. 9 / 7	KD-LS151H	2L-TE		C					FR	
3000・EFI DOHC 日作車用-G ナビゲーションEMV	4ドアクラウン	H. 7 / 8 ~ H. 8 / 9	E-JZS155	2JZ-GE							FR	NAVI付車
3000・EFI DOHC 日作車用-G EMV	4ドアクラウン	H. 7 / 8 ~ H. 8 / 9	E-JZS155	2JZ-GE		A					FR	
3000・EFI DOHC 日作車用-G	4ドアクラウン	H. 7 / 8 ~ H. 8 / 9	E-JZS155	2JZ-GE		A					FR	
3000・EFI DOHC 日作車用-G	4ドアクラウン	H. 7 / 8 ~ H. 8 / 9	E-JZS155	2JZ-GE		A					FR	
3000・EFI DOHC 日作車用-Four	4ドアクラウン	H. 7 / 8 ~ H. 8 / 9	E-JZS155	2JZ-GE		A					FR	
2500・EFI DOHC 日作車用	4ドアクラウン	H. 7 / 8 ~ H. 8 / 9	E-JZS151	1JZ-GE		B					FR	
2500・EFI DOHC 日作車用-Four	4ドアクラウン	H. 7 / 8 ~ H. 8 / 9	E-JZS151	1JZ-GE		B					FR	
2500・EFI DOHC 日作車用-Four	4ドアクラウン	H. 7 / 8 ~ H. 8 / 9	E-JZS151	1JZ-GE		B					FR	
2500・EFI DOHC 日作車用-Four	4ドアクラウン	H. 7 / 8 ~ H. 8 / 9	E-JZS151	1JZ-GE		B					FR	
2500・EFI DOHC 日作車用-Four	4ドアクラウン	H. 7 / 11 ~ H. 8 / 9	E-JZS153	1JZ-GE		B					FR	7速4WD
2500・EFI DOHC 日作車用-Four	4ドアクラウン	H. 7 / 11 ~ H. 8 / 9	E-JZS153	1JZ-GE		B					FR	7速4WD
2000・EFI 日作車用	4ドアクラウン	H. 7 / 8 ~ H. 8 / 9	E-GS151H	1G-FE		D					FR	
2400・EFI 4-ドア ディーゼル 日作車用	4ドアクラウン	H. 7 / 8 ~ H. 8 / 9	KD-LS151H	2L-TE		C					FR	
2400・EFI 4-ドア ディーゼル 日作車用	4ドアクラウン	H. 7 / 8 ~ H. 8 / 9	KD-LS151H	2L-TE		C					FR	