

clarion®

Owner's manual & Installation manual

Pedoman Pemilik & Pemasangan

사용설명서 및 설치설명서

使用说明书 & 安装手册

คู่มือใช้งานและคู่มือการติดตั้ง

CZ202A

CZ202AR

CD/MP3/WMA RECEIVER

PENERIMA CD/MP3/WMA

CD/MP3/WMA 수신기

CD/MP3/WMA 接收机

เครื่องรับสัญญาณ ซีดี/MP3/WMA

สารบัญ

ขอขอบคุณที่เลือกซื้อผลิตภัณฑ์ Clarion นี้

• กรุณาอ่านคู่มือใช้งานเล่มนี้อีกอย่างละเอียดก่อนใช้งานอุปกรณ์นี้

1. ลักษณะเฉพาะ.....	52
การขยายระบบ.....	52
2. ข้อควรระวัง.....	53
แผงด้านหน้า/ขอมูลทั่วไป.....	53
ถอด DCP.....	53
ติดตั้ง DCP.....	53
3. ปุ่มควบคุม.....	54
แผงการทำงาน.....	54
ชื่อไม่.....	54
รีโมทคอนโทรล (จำหน่ายแยกต่างหาก) (RCX001).....	54
หมายเหตุสำหรับการใช้รีโมทคอนโทรล.....	55
4. ข้อควรระวังเกี่ยวกับการ์ดแลกรักษา.....	55
การดูแลรักษาแผ่นดิสก์.....	55
5. การใช้งาน.....	56
การใช้งานพื้นฐาน.....	56
การตั้งค่าระบบ.....	56
การตั้งค่าเสียง.....	57
การใช้งานวิทยุ.....	57
การใช้งาน ซีดี/MP3/WMA.....	57
การใช้งาน USB.....	59
การใช้งาน iPod และ iPhone.....	59
การใช้งาน AUX.....	60
6. การตรวจสอบค้นหาสาเหตุและแก้ไขปัญห.....	60
7. การแสดงความผิดปกติ.....	61
8. ข้อมูลทางเทคนิค.....	61
9. คำแนะนำการติดตั้งการต่อสาย.....	62

1. ลักษณะเฉพาะ

- รองรับ iPod®/iPhone® ผ่าน USB
- ช่องสัญญาณ Auxiliary ขาเข้าด้านหน้า และช่องสัญญาณ RCA 2 ช่องสัญญาณพร้อมระบบควบคุมซัพพลีเฟอร์
- BEAT-EQ พร้อมอีควอไลเซอร์ Parametric 3 แถบสัญญาณ ละระบบเบสพิเศษ MAGNA BASS EX

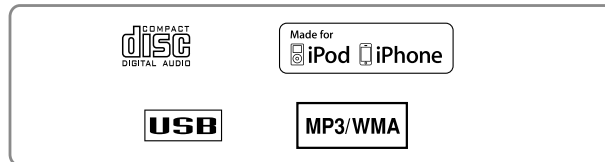

การขยายระบบ

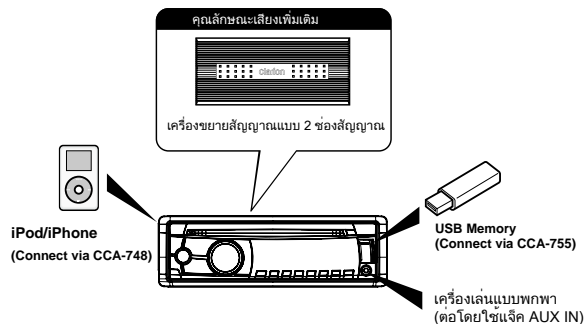

หมายเหตุ:

- รายการอื่นนอกเหนือจากที่กล่าวมานี้เป็นผลิตภัณฑ์ที่มีจำหน่ายทั่วไป
- CCA-748 และ CCA-755: จำหน่ายแยกต่างหาก

2. ข้อควรระวัง

คำเตือน

เพื่อความปลอดภัยของท่าน ผู้ขับขี่ไม่ควรใช้งานอุปกรณ์ความถี่วิทยุในระหว่างขับขี่ ควรใช้ระดับเสียงอยู่ในระดับที่สามารถได้ยินเสียงจากภายนอกได้

- เมื่อภายในห้องโดยสารมีอากาศหนาวจัดและท่านเปิดใช้งานเครื่องเล่นทันทีหลังจากเปิดวิทยุเตรียมพร้อม อาจทำให้แผ่นดีสก์หรือชิ้นส่วนออปติคัลของเครื่องเล่นมีความชื้นและอาจทำให้ไม่สามารถเล่นแผ่นได้อย่างถูกต้องได้ ถ้าแผ่นดีสก์มีความชื้นให้ใช้ผ้าขนหนูเช็ดให้แห้ง ถ้ามีความชื้นบนชิ้นส่วนออปติคัลของเครื่องเล่น ห้ามใช้เครื่องเล่นเป็นเวลาประมาณหนึ่งชั่วโมง ความชื้นจะหายไปตามธรรมชาติและจะสามารถใช้งานเครื่องเล่นได้ตามปกติ
- การขยับรถบนถนนที่มีพื้นผิวขรุขระหรือไม่เรียบ อาจทำให้เสียงขาดหายระหว่างเล่นแผ่น
- ชุดอุปกรณ์นี้ใช้ชิ้นส่วนและอุปกรณ์ที่มีความเที่ยงตรงในการทำงาน ในกรณีที่เกิดความผิดปกติขึ้น ห้ามเปิดตัวเครื่อง ถอดชิ้นส่วนของชุดอุปกรณ์ออก หรือทาน้ำมันหล่อลื่นลงบนชิ้นส่วนที่หมุนได้ โดยเด็ดขาด กรุณาติดต่อผู้แทนจำหน่ายหรือศูนย์บริการ Clarion ที่ท่านใช้บริการ
- "Made for iPod," and "Made for iPhone" mean that an electronic accessory has been designed to connect specifically to iPod, or iPhone, respectively, and has been certified by the developer to meet Apple performance standards. Apple is not responsible for the operation of this device or its compliance with safety and regulatory standards. Please note that the use of this accessory with iPod or iPhone may affect wireless performance.

iPhone and iPod are trademarks of Apple Inc., registered in the U.S. and other countries.

แผงด้านหน้า/ข้อมูลทั่วไป

เพื่อให้เครื่องเล่นมีอายุการใช้งานที่ยาวนานขึ้น ท่านต้องอ่านข้อควรระวังต่อไปนี้

- อย่าใช้น้ำจากเครื่องดื่ม รม หรืออื่น ๆ หลงเข้าไปในชุดอุปกรณ์เนื่องจากอาจทำให้วงจรภายใน

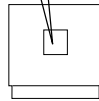

- เสียหายได้
- ห้ามถอดหรือ หรือตัดแปลงชุดอุปกรณ์โดยเด็ดขาด เนื่องจากอาจทำให้เกิดความเสียหายได้
- อย่าให้หมูหรือน้ำมันจากของเครื่องเล่น เนื่องจากอาจทำให้ตัวเครื่องเสียหายหรือเสียหาย
- ถ้าเกิดความผิดปกติขึ้น ในน้ำชุดอุปกรณ์ระหว่างการตรวจเช็คที่ร้านค้าที่ท่านซื้อ
- ชุดอุปกรณ์นี้ไม่คอนโทรลอาจไม่ทำงานได้ถ้าเซ็นเซอร์ในคอนโทรลโดนแสงแดดโดยตรง

การทำความสะอาดตัวเครื่อง

- ให้ใช้ผ้าแห้งและนุ่มเช็ดคราบสกปรกหรือฝุ่นออกเบาๆ
- สำหรับคราบสกปรกที่ยากต่อการทำความสะอาด ให้ใช้ผ้าขนหนูที่ผสมน้ำยาทำความสะอาดที่ไม่เป็นกรดหรือด่างเช็ดคราบสกปรกออกเบาๆ แล้วใช้ผ้าแห้งเช็ดซ้ำอีกครั้ง
- ห้ามใช้น้ำมันเบนซิน ทินเนอร์ น้ำยาทำความสะอาดรถยนต์ หรืออื่น ๆ ทำความสะอาดคราบสกปรกเนื่องจากสารเหล่านี้อาจทำให้ตัวเครื่องเสียหาย หรือทำให้สีลอกได้ นอกจากนี้ การปล่อยให้ผลิตภัณฑ์ที่ผลิตจากยางหรือพลาสติกสัมผัสกับตัวเครื่องเป็นเวลานานๆ อาจทำให้ตัวเครื่องเกิดรอยเป็นรอยขีดข่วน

ถอด DCP

สามารถถอดแผงควบคุมออกได้เพื่อป้องกันการขโมย เมื่อถอดแผงควบคุมออก จะต้องเก็บไว้ในที่ปลอดภัยและอย่าให้มืออยู่ใกล้

- เราขอแนะนำให้ท่านนำ DCP (แผงควบคุมแบบถอดออกได้) ติดตัวไปเมื่อท่านออกจากรถ
- กดปุ่ม [SRC / ๗] (1 วินาที) เพื่อปิดเครื่อง
- กดปุ่ม [OPEN] ให้สุดเพื่อปลดล็อก DCP
- จับด้านที่ติดออกมาไว้ แล้วนำ DCP ออก

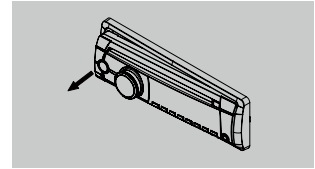

ติดตั้ง DCP

- จับ DCP ไว้และต้องแน่ใจว่าแผง DCP หันหน้าเข้าหาตัวท่าน สีสันขวาของ DCP เข้าไปในตัวยัด DCP
- กดด้านซ้ายของ DCP เขาด้านในจนกระทั่งล็อกเข้าที่

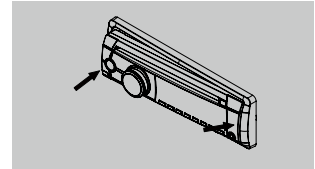

ข้อควรระวัง

- DCP สามารถชำรุดเสียหายได้อย่างง่ายดายจากแรงกระแทก ดังนั้นหลังจากถอดออก ต้องระมัดระวังอย่าให้ชน หรือโดนแรงกระแทก
- พื้นที่ที่กดปุ่ม [OPEN] และ DCP ถูกปลดล็อก การสั่นสะเทือนของรถยนต์สามารถทำให้ DCP ทรุดลงได้
- ชีวิตของชุดอุปกรณ์หลักและ DCP มีความสำคัญมาก ระวังอย่าให้ชีวิตอื่นชำรุดเสียหายโดยการกดด้วยเล็บมือ ไขว่ง หรืออื่นๆ

หมายเหตุ:

ถ้า DCP มีคราบสกปรก ให้ใช้เฉพาะผ้าแห้งและนุ่มเท่านั้นเช็ดคราบสกปรกนั้นออก

หมายเหตุสำหรับการใช้รีโมทคอนโทรล

1. กดรีโมทคอนโทรลโดยเล็งเซ็นเซอร์ของรีโมทให้ตรงกับชุดอุปกรณ์
2. ถอดแบตเตอรี่ออกจากรีโมทคอนโทรล หรือใส่ถ่านแบตเตอรี่ที่ไม่ได้ใช้งานแบตเตอรี่เป็นเวลานานประมาณหนึ่งเดือนหรือมากกว่า
3. ห้ามเก็บรีโมทคอนโทรลไว้ในที่ที่โดนแสงแดดโดยตรง หรือเก็บไว้ในสภาพแวดล้อมที่มีอุณหภูมิสูง เนื่องจากอาจทำให้รีโมทคอนโทรลทำงานไม่ถูกต้องได้
4. ให้ใช้เฉพาะแบตเตอรี่ลิเทียม "กระดุม" "CR2025" (3V) เท่านั้น
5. ห้ามชาร์จแบตเตอรี่ใหม่ ถอดหรือให้ความร้อนหรือวางแบตเตอรี่ไว้ใกล้ไฟหรือน้ำ
6. ใส่แบตเตอรี่ตามที่วางที่ถูกต้องตามขั้ว (+) และขั้ว (-)
7. เก็บแบตเตอรี่ไว้ในที่ที่เด็กเอื้อมมือไม่ถึงเพื่อป้องกันการเกิดอุบัติเหตุ

การใส่แบตเตอรี่

1. เลือกแผงปิดหลังของชุดอุปกรณ์รีโมทคอนโทรลตามที่แสดงไว้
2. ใส่แบตเตอรี่ (CR2025) ตามร่องตัวนำโดยหันด้านที่พิมพ์ (+) ขึ้นด้านบน
3. กดแบตเตอรี่เข้าในช่องใส่ตามภาพที่แสดงไว้
4. ใส่แผงปิดหลังกลับเข้าที่และเลื่อนแผงปิดจนกว่าล็อกเข้าที่



4. ข้อควรระวังเกี่ยวกับการดูแลรักษา

การดูแลรักษาแผ่นดิสก์

การดูแลรักษา

- ดิสก์แผ่นใหม่อาจมีขอบไม่เรียบ ถ้านำแผ่นดิสก์ที่มีลักษณะแบบนี้มาใช้ อาจทำให้เครื่องเล่นไม่ทำงาน หรือเสียงขาดหายไป ให้ใช้ปากกาลูกกลิ้ง หรือวัสดุที่คล้ายกันขัดรอยขรุขระออกจากขอบของแผ่นดิสก์

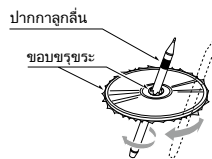

- ห้ามติดลากลากเข้ากับผิวหน้าของแผ่นดิสก์ หรือใช้ปากกาหรือดินสอทำเครื่องหมายลงบนพื้นผิวแผ่นดิสก์
- ห้ามเล่นแผ่นดิสก์ที่มีเป็ปหรือวาวอื่นๆ ติดอยู่ หรือมีรอยลอกหลุด หากท่านพยายามที่จะเล่นแผ่นดิสก์ที่มีลักษณะดังกล่าว ท่านอาจไม่สามารถนำแผ่นออกจากเครื่องเล่น หรือเครื่องเล่นอาจชำรุดเสียหายได้
- ห้ามใช้แผ่นดิสก์ที่มีรอยขีดข่วนขนาดใหญ่ เสียรูป มีรอยแตก ฯลฯ การใช้งานแผ่นดิสก์ที่มีลักษณะดังกล่าวอาจทำให้การทำงานของมอเตอร์หรือเกิดความชำรุดเสียหายได้
- การนำแผ่นดิสก์ออกจากถาดลับ ให้กดตรงกลางของถาด แล้วดึงแผ่นเข้ามาโดยให้จับที่ขอบแผ่น
- ห้ามใช้แผ่นป้องกันดิสก์ที่มีจำหน่ายตามท้องตลาด หรือดิสก์ที่มีตัวปรับแรงดันไฟฟ้า เป็นต้น เพราะอาจทำให้กัมมันตภาพรังสีเสียหาย หรือเป็นสาเหตุให้กลไกภายในเสียหายได้

การจัดเก็บ

- อย่าปล่อยให้แผ่นดิสก์โดนแสงแดด หรือแหล่งความร้อนโดยตรง
- อย่าปล่อยให้แผ่นดิสก์โดนความชื้น หรือมีฝุ่นละอองเกาะมากเกินไป
- อย่าปล่อยให้แผ่นดิสก์สัมผัสกับความชื้นจากอากาศโดยตรง

การทำความสะอาด

- การทำความสะอาดนิ้วมือและฝ่ามือก่อน ให้ใช้ผ้าเนื้อนุ่มเช็ดแผ่นดิสก์โดยให้เช็ดเป็นแนวเส้นตรง เริ่มจากตรงกลางของแผ่นดิสก์ออกไปยังเส้นรอบนอก
- ห้ามใช้ตัวทำละลาย เช่น น้ำยาทำความสะอาดที่มีจำหน่ายตามท้องตลาด สเปรย์ป้องกันไฟฟ้าสถิตย์ หรือทินเนอร์ทำความสะอาดแผ่นดิสก์
- หลังจากใช้น้ำยาทำความสะอาดแผ่นดิสก์แบบพิเศษ จะต้องทิ้งให้แผ่นดิสก์แห้งก่อนนำไปเปิด

การใส่แผ่นดิสก์

- ห้ามเปิดเครื่องและถอดชุดอุปกรณ์ออกจากตัวรถโดยที่มีแผ่นดิสก์อยู่ภายในเครื่อง

⚠ ข้อควรระวัง

เพื่อความปลอดภัยของท่าน ผู้ขับขี่ไม่ควรใส่หรือนำแผ่นดิสก์ออกในขณะที่ขับรถ

5. การใช้งาน

การใช้งานพื้นฐาน

หมายเหตุ:

- กรุณาดูแผนภาพใน "3. ปุ่มควบคุม" เมื่ออ่านบทนี้

⚠ ขอดูจรรยาวั

ในขณะที่ชุดอุปกรณ์เปิดใช้งานอยู่ การสแตาร์ทหรือดับเครื่องยนต์ในขณะที่ระดับเสียงอยู่ที่ระดับสูงสุดอาจเป็นอันตรายต่อประสาทหูของท่านได้ ควรใช้ความระมัดระวังในการปรับระดับเสียง

การเปิด/ปิดเครื่อง

หมายเหตุ:

- สแตาร์ทเครื่องยนต์ก่อนเปิดใช้ชุดอุปกรณ์
 - โหมดวิ่งในการใช้ชุดอุปกรณ์เป็นระยะเวลานาน โดยที่เครื่องยนต์ไม่ไดทำงาน ถ้าท่านใช้ไฟแบตเตอรี่รถยนต์มากเกินไป ท่านอาจไม่สามารถสตาร์ทเครื่องยนต์ได้ และอาจทำให้แบตเตอรี่มีอายุการใช้งานสั้นลง
1. สแตาร์ทเครื่องยนต์ ไฟแสดงปุ่มเปิด/ปิดเครื่องที่ชุดอุปกรณ์จะติดสว่างขึ้น



2. กดปุ่ม [SRC / ϕ] บนแผงด้านหน้าหรือรีโมทคอนโทรลเพื่อเปิดเครื่องที่อยู่ในโหมดเตรียมพร้อม ชุดอุปกรณ์จะกลับไปสถานะล่าสุดหลังจากเปิดเครื่อง
3. กดปุ่ม [SRC / ϕ] บนแผงด้านหน้าหรือรีโมทคอนโทรลค้างไว้เพื่อปิดเครื่อง

ปิดเสียง

กดปุ่ม [MUTE] บนรีโมทคอนโทรลเพื่อปิดเสียงชุดอุปกรณ์

หมายเหตุ:

การกดปุ่ม ม ข ำ ง บน ข ำ ว ัก ร ำ ง หรือการปรับระดับเสียงจะเป็นการเปิดเสียง

การปรับระดับเสียง

หมุนปุ่ม [VOLUME] ที่แผงด้านหน้า หรือกดปุ่ม [▲ / ▼] บนรีโมทคอนโทรล ระดับเสียงที่สามารถปรับได้อยู่ระหว่าง 0 ถึง 40

⚠ ขอดูจรรยาวั

ในระหว่างซุ่มที่ คาร์ริชาระดับเสียงให้อยู่ในระดับที่สามารถได้ยินเสียงจากภายนอกได้

การเลือกแหล่งเครื่องเล่น

กดปุ่ม [SRC / ϕ] ที่แผงด้านหน้า และบนรีโมทคอนโทรลหลายครั้งติดต่อกันเพื่อเลือกแหล่งเครื่องเล่นที่ต้องการ

หมายเหตุ:

- การเลือกแหล่งเครื่องเล่นหมายถึงการเลือกโหมดที่ต้องการ เช่น โหมด DISC โหมด RADIO และโหมด AUX

การแสดงเวลาของระบบ

กดปุ่ม [DISP] ที่แผงด้านหน้า หรือปุ่ม [DISP] บนรีโมทคอนโทรลเพื่อเปลี่ยนข้อมูลการแสดงผล เวลาของระบบ และแหล่งเครื่องเล่น

RESET

หมายเหตุ:

* ในขณะที่กดปุ่ม [RESET] สถานีวิทยุที่ตั้งไว้ล่วงหน้า ชื่อ และอื่นๆ ที่บันทึกไว้ในหน่วยความจำจะถูกล้างออกไป

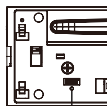

RESET

การตั้งค่าระบบ

ในโหมดใดก็ตาม ให้กดปุ่ม [DISP] ค้างไว้เพื่อเข้าสู่การตั้งค่าระบบ กดปุ่ม [◀◀] หรือ [▶▶] เพื่อเลือกตัวเลือก หมุนปุ่ม [VOLUME] เพื่อปรับค่า

CLOCK (นาฬิกา)

กดปุ่ม [VOLUME] เพื่อเข้าสู่โหมดการตั้งค่านาฬิกา หมุนปุ่ม [VOLUME] เพื่อตั้งค่านาฬิกา กดปุ่ม [◀◀] หรือ [▶▶] เพื่อเลือกชั่วโมง หรือนาที แล้วกดปุ่ม [VOLUME] ค้างไว้เพื่อยืนยัน

DX/LO (โหมด RADIO)

หมุนปุ่ม [VOLUME] เพื่อเลือกโหมดสถานีวิทยุในระหว่างโหมดสถานีวิทยุในโหมด RADIO

- LO: รับได้เพราะสถานีที่มีสัญญาณชัดเจนเท่านั้น
- DX: สามารถรับได้ทั้งสถานีที่มีสัญญาณชัดเจนและไม่ชัดเจน

AUX SENS (โหมด AUX)

หมุนปุ่ม [VOLUME] เพื่อเลือกความไวของโหมด AUX LOW, MID หรือ HIGH ที่โหมด AUX

SCRN SVR: ON/OFF

หมุนปุ่ม [VOLUME] เพื่อเลือกเปิดหรือปิด SCRN SVR (ตัวรักษาหน้าจอ)

SCROLL: ON/OFF

สำหรับข้อมูลแทร็กที่มีความยาวกว่าแผงหน้าจอ:

เมื่อ SCROLL อยู่ที่ ON จอ LCD จะเลือกแสดงข้อมูล ID3 TAG ไปบนหน้าจอก เช่น: TRACK->FOLDER->FILE->ALBUM->TITLE->ARTIST->TRACK->...

เมื่อ SCROLL อยู่ที่ OFF จอ LCD จะแสดงข้อมูล ID3_TAG เพียงข้อมูลเดียว โดยจะแสดง TRACK เป็นค่ามาตรฐาน แต่ผู้ใช้สามารถปรับเป็นข้อมูล ID3 TAG อื่นได้ โดยกดปุ่ม [BAND]

S-CTRL (โหมด IPOD) : ON/OFF

หมุนปุ่ม [VOLUME] เพื่อเลือกเปิดหรือปิด S-CTRL (การควบคุมแบบง่าย)

* กรุณาอ่านหน้า 59

DIMMER: ON/OFF

หมุนปุ่ม [VOLUME] เพื่อเลือกเปิดหรือปิดปรับความสว่าง

- ON: ปรับปรับความสว่างจอ LCD จะทำงานเมื่อเปิดไฟรถยนต์ดวงเล็ก
- OFF: จอ LCD จะมีความสว่างสูงสุดทุกครั้งโดยไม่คำนึงว่ามีไฟรถยนต์ดวงเล็กหรือไม่

REAR/S-W

หมุนปุ่ม [VOLUME] เพื่อเลือก REAR หรือ S-WOOFER (SUB-WOOFER)

TEL-SW

หมุนปุ่ม [VOLUME] เพื่อเลือกเปิดหรือปิดปรับความสว่าง

- MUTE: ชุดอุปกรณ์นี้จะถูกปิดเสียงเมื่อมีสายเรียกเข้า
- OFF: ชุดอุปกรณ์นี้จะทำงานปกติถึงแม้ว่าจะมีการใช้งานโทรศัพท์เคลื่อนที่
- ON: ท่านสามารถได้ยินสายเรียกเข้าของโทรศัพท์ของท่านได้จากลำโพงที่ต่อเข้ากับชุดอุปกรณ์นี้

*เมื่อได้ยินสายเรียกเข้าจากลำโพงติดรถยนต์ ท่านสามารถปรับระดับเสียงได้โดยการหมุนปุ่ม [VOLUME]

BEEP: ON/OFF

หมุนปุ่ม [VOLUME] เพื่อเลือกเปิดหรือปิดเสียงเตือน

12/24H

หมุนปุ่ม [VOLUME] เพื่อเลือกรูปแบบเวลา: 12 หรือ 24 ชั่วโมง

การตั้งค่าเสียง

กดปุ่ม [] เพื่อเข้าสู่โหมดการตั้งค่าเสียงประกอบ การกดปุ่มครั้งแรกจะเป็นการแสดงตัวปรับลักษณะเสียงปัจจุบันบนปุ่ม [VOLUME] เพื่อเปลี่ยน BEAT EQ ตามลำดับดังนี้: OFF -> B-BOOST -> IMPACT -> EXCITE -> CUSTOM

หมุนปุ่ม [VOLUME] เพื่อเปลี่ยนเป็น CUSTOM แล้วกดปุ่ม [VOLUME] จากนั้นกดปุ่ม [◀] หรือ [▶] เพื่อเลือกตั้ง BAS-G -> BAS-F -> BAS-Q -> MID-G -> MID-F -> MID-Q -> TRE-G -> TRE-F หมุนปุ่ม [VOLUME] เพื่อเลือกค่า
BAS-G / MID-G / TRE-G: (-) - (+)
BAS-F: 60 / 80 / 100 / 200
BAS-Q: 1.0 / 1.25 / 1.5 / 2.0
MID-F: 500 / 1K / 1.5K / 2.5K
MID-Q: 0.5 / 0.75 / 1.00 / 1.25
TRE-F: 10.0K / 12.5K / 15.0K / 17.5K
กดปุ่ม [◀] / ▶] เพื่อเลือกการตั้งค่าที่ใช้ตั้งไว้ล่วงหน้าดังนี้:
BALANCE -> FADER -> M-B EX -> LPF (วงจรกรองความถี่ต่ำ) -> S-W VOL (ระดับเสียงซาวท์เฟอร์) หมุนปุ่ม [VOLUME] เพื่อเลือกค่า
BALANCE: LEFT 1-7 -> CENTER -> RIGHT 1-7
FADER: FRONT 1-7 -> CENTER -> REAR 1-7
M-BEX: ON/OFF LPF: ทั้งหมด/80/120/160 SUBW VOL: (-6) - (+6)

การใช้งานวิทยุ

เลือกตัวรับหาคคลื่นวิทยุเป็นแหล่งเครื่องเล่น
กดปุ่ม [SRC / ◀] อย่างน้อยหนึ่งครั้งเพื่อเข้าสู่โหมด RADIO

เลือกช่วงความถี่คลื่นวิทยุหนึ่งช่วง

กดปุ่ม [BAND] ที่แผงด้านหน้า หรือ [BAND/TOP] บนรีโมทคอนโทรลเพื่อเลือกช่วงความถี่คลื่นวิทยุช่วงใดช่วงหนึ่งของระหว่าง FM1, FM2, FM3 และ AM

การปรับหาคคลื่นแบบแมนนวล

ในระหว่างการปรับหาคคลื่นแบบแมนนวล คลื่นความถี่จะเปลี่ยนไปเป็นขั้นๆ
กดปุ่ม [◀] / [▶] ที่แผงด้านหน้าเพื่อปรับหาคคลื่นในสถานีที่มีคลื่นความถี่สูงขึ้นหรือต่ำลง
กดปุ่ม [◀] / [▶] บนรีโมทคอนโทรล เพื่อเลือกสถานีที่ตั้งไว้ล่วงหน้า

การปรับหาคคลื่นอัตโนมัติ

กดปุ่ม [◀] / [▶] ที่แผงด้านหน้า หรือบนรีโมทคอนโทรลค้างไว้เพื่อค้นหาสถานีที่มีคลื่นความถี่สูงขึ้นหรือต่ำลง
เมื่อต้องการหยุดค้นหา ให้ทำการทำงานขงบนหน้าจอ หรือกดปุ่มอื่นๆ ที่มีฟังก์ชันวิทยุ

หมายเหตุ:
เมื่อรับสัญญาณสถานีได้แล้ว จะหยุดการค้นหาและจะเล่นสถานีนั้น

การสแกนที่ตั้งไว้ล่วงหน้า

การสแกนที่ตั้งไว้ล่วงหน้าจะรับสัญญาณสถานีที่บันทึกไว้ในหน่วยความจำที่ตั้งไว้ล่วงหน้าตามลำดับ ฟังก์ชันนี้มีประโยชน์เพื่อใช้ค้นหาสถานีที่ต้องการในหน่วยความจำ

1. กดปุ่ม [PS/AS]
2. เมื่อรับหาคคลื่นสถานีที่ต้องการได้แล้ว ให้กดปุ่ม [PS/AS] อีกครั้งเพื่อรับสัญญาณของสถานีนั้นๆ ต่อไป

หมายเหตุ:
ระงับอยู่กดปุ่ม [PS/AS] ค้างไว้เกิน 1 วินาที มิฉะนั้นฟังก์ชันบันทึกอัตโนมัติจะถูกเปิดใช้งาน และชุดอุปกรณ์จะเริ่มการบันทึกสถานี

บันทึกอัตโนมัติ

ตรวจรับเฉพาะสถานีที่มีความแรงของสัญญาณชัดเจนเท่านั้น และจะบันทึกไว้ในหน่วยความจำ
กลุ่ม [PS/AS] ค้างไว้ (1 วินาที) เพื่อเริ่มต้นค้นหาสถานีโดยอัตโนมัติ
เมื่อต้องการหยุดการบันทึกอัตโนมัติ ให้กดปุ่มอื่นๆ ที่มีฟังก์ชันวิทยุ

หมายเหตุ:

- หลังจากการบันทึกอัตโนมัติ สถานีที่บันทึกไว้ก่อนหน้าจะถูกเขียนทับ
- ชุดอุปกรณ์ช่วงความถี่ 4 ช่วง เช่น FM1 FM2 FM3 และ AM โดย FM3 และ AM สามารถบันทึกได้โดยอัตโนมัติ
กัน AS และช่วงความถี่สามารถบันทึกได้ 6 สถานี และ CZ202A/CZ202AR สามารถบันทึกได้ทั้งหมด 24 สถานี

การบันทึกแบบแมนนวล

เมื่อพบสถานีวิทยุที่ต้องการ ให้กดปุ่มหมายเลข 1-6 ค้างไว้เพื่อบันทึกลงในหน่วยความจำ

เรียกดูสถานีต่างๆ ที่บันทึกไว้

กดปุ่มหมายเลขปุ่มใดปุ่มหนึ่งระหว่าง 1 ถึง 6 ที่แผงด้านหน้าเพื่อเลือกสถานีที่บันทึกไว้

การค้นหาคคลื่นในระยะไกล

เมื่อแสวงหา Local คลื่น ON, เฉพาะผู้ที่
สถานีวิทยุที่มีสัญญาณวิทยุที่แข็งแกร่งสามารถจะได้รับ
เมื่อต้องการเลือกฟังก์ชัน LOCAL ให้กดปุ่ม [DISP] บนแผงด้านหน้าค้างไว้ กดปุ่ม [▶] หลายๆ ครั้งติดต่อกันจน
กระทั่ง LO หรือ DX จะแสดงขึ้นบนหน้าจอ แล้วให้หมุนปุ่ม [VOLUME] เพื่อเลือกโหมด Local หรือ Distant
หมายเหตุ:
จำนวนสถานีวิทยุที่สามารถรับสัญญาณได้จะลดลงหลังจากปรับโหมดการค้นหาในระยะไกลเป็น ON

การใช้งาน ซีดี/MP3/WMA

ชุดอุปกรณ์นี้สามารถเล่นไฟล์ MP3/WMA ได้

หมายเหตุ:

- ถ้าท่านเล่นไฟล์ WMA ในขณะที่ DRM (Digital Rights Management = ระบบการจัดการสิทธิข้อมูลในรูปแบบดิจิทัล) ยังเปิดใช้งานอยู่ จะไม่มีสัญญาณเสียง

การปิดใช้งาน DRM (ระบบการจัดการสิทธิข้อมูลที่ใช้ซอฟต์แวร์ลิขสิทธิ์)
หากใช้ Windows Media Player 9/10/11 ให้คลิกที่แท็บ Tool -> Options -> Rip Music จากนั้นในหัวข้อ Rip settings ให้ชี้ตัวชากลอกาเครื่องหมายเลข copy protect music แล้วให้วางไฟล์ใหม่อีกครั้ง
การใช้งานไฟล์ WMA ที่สร้างขึ้นจากยูทิลิตี้ในการบีบอัดของคอมพิวเตอร์

ข้อควรระวังเมื่อทำการสร้างไฟล์ MP3/WMA

อัตราการสุ่มตัวอย่างและอัตราบิตที่สามารถใช้ได้

- MP3: อัตราการสุ่มตัวอย่าง 8 kHz-48 kHz อัตราบิต 8 kbps-320 kbps/VBR
- WMA: อัตราบิต 8 kbps-320 kbps

นามสกุลไฟล์

1. ต้องใส่นามสกุลไฟล์ ".MP3" , ".WMA" สำหรับไฟล์ MP3, WMA เสมอโดยใช้ตัวอักษรแบบพิมพ์เดียว
ถ้าท่านเพิ่มนามสกุลไฟล์นอกเหนือจากที่กำหนดไว้ หรือใส่ชื่อนามสกุลไฟล์ ท่านจะไม่สามารถเล่นไฟล์นั้นได้

2. ไฟล์ที่ไม่มีข้อมูล MP3/WMA จะไม่ถูกเล่น ถ้าท่านพยายามที่จะเล่นไฟล์ที่ไม่มีข้อมูล MP3/WMA ไฟล์นั้นๆ
จะถูกเล่นโดยที่ไม่มีเสียงดังออกมา

- * ในขณะที่เล่นไฟล์ VBR การแสดงเวลาเล่นอาจไม่ตรงกับค่าแท่งการเดิน
- * ในขณะที่เล่นไฟล์ MP3/WMA จะมีช่วงที่ไม่มีเสียงสั้นๆ ระหว่างเพลง

รูปแบบโลก (ระบบไฟล์)

- เมื่อเขียนไฟล์ MP3/WMA ลงบนดิสก์ CD-R หรือดิสก์ CD-RW กรุณาเลือก "ISO9660 ระดับ 1, 2 หรือ

การใช้งาน ซีดี/MP3/WMA

- Joliet" หรือ Apple ISO ตามรูปแบบของซอฟต์แวร์ที่ใช้ในการเขียน หากดีสก์ถูกบันทึกไว้ในรูปแบบอื่น อาจไม่สามารถเล่นตามปกติได้
2. คุณสามารถแสดงชื่อไฟล์เดออร์ และชื่อไฟล์เป็นชื่อเพลงได้ในระหว่างเล่น MP3/WMA ใต้ชื่อเพลงจะแสดงมีตัวอักษรและตัวเลขแบบไม่ทศนิยมไม่เกิน 32 ตัว (รวมทั้งนามสกุล)
 3. ห้ามเพิ่มชื่อเข้าไปในไฟล์ที่อยู่ภายในไฟล์เดออร์ที่มีชื่อเดียวกัน

โครงสร้างไฟล์เดออร์

ดีสก์สามารถมีไฟล์เดออร์ได้ไม่เกิน 8 ระดับชั้น

จำนวนไฟล์หรือไฟล์เดออร์

1. แต่ละไฟล์เดออร์สามารถเก็บไฟล์ได้ไม่เกิน 999 ไฟล์ สามารถเล่นไฟล์ได้ไม่เกิน 3000 ไฟล์
2. แทร็กต่างๆ จะถูกเล่นตามลำดับการบันทึกลงในดีสก์ (อาจไม่สามารถเล่นแทร็กต่างๆ ตามลำดับที่แสดงไว้ในคอมพิวเตอร์ได้ทุกกรณี)
3. เสียงรบกวนอาจเกิดขึ้นได้ ขึ้นอยู่กับประเภทของซอฟต์แวร์การเข้ารหัสที่ใช้ในระหว่างการบันทึก

ฟังก์ชันนำดีสก์ออก

เขียนแคคคอปุม [▲] ก็สามารถนำดีสก์ออกได้

หมายเหตุ:

- ถูพทานแผ่นซีดีเข้าไปก่อนที่ระบบจะดึงแผ่นซีดีเข้าไปโดยอัตโนมัติ อาจทำให้แผ่นซีดีชำรุดเสียหายได้
- ถูปลู้ออกแผ่นซีดี (ขนาด 12 ซม.) ค้างไว้เป็นเวลา 15 วินาที แผ่นซีดีนั้นจะถูกดึงกลับเข้าไปในเครื่องเล่นในอีกครั้งโดยอัตโนมัติ (การใส่แผ่นอัตโนมัติ)

การฟังแผ่นดีสก์ที่อยู่ในชุดอุปกรณ์

กดปุ่ม [SRC /] เพื่อเลือกโหมด CD/MP3/WMA เมื่อชุดอุปกรณ์เข้าสู่โหมด CD/MP3/WMA จะเริ่มเล่นโดยอัตโนมัติ

การใส่แผ่นซีดี

ใส่แผ่นซีดีเข้าไปตรงกลางของช่องใส่แผ่นซีดีโดยให้ด้านที่ติดฉลากหน้าขึ้นด้านบน แผ่นซีดีจะเล่นโดยอัตโนมัติหลังจากใส่แผ่นเข้าไปแล้ว

หมายเหตุ:

- ห้ามใส่วัสดุแปลกปลอมใดๆ เข้าในช่องใส่แผ่นซีดีโดยเด็ดขาด
- ถ้าใส่แผ่นซีดีเข้าไปโดยยาก อาจมีแผ่นซีดีกักแหยงอยู่ใน หรือจำเป็นต้องซ่อมชุดอุปกรณ์
- ไม่สามารถเล่นดีสก์ที่ไม่มีเครื่องหมาย  หรือ  และซีดีพร้อมในชุดอุปกรณ์นี้ได้
- ดีสก์ CD-R/CD-RW บางแผ่นอาจไม่สามารถนำมาใช้ได้

การหยุดเล่นชั่วคราว

1. กดปุ่ม [4] เพื่อหยุดเล่นชั่วคราว "PAUSE" จะแสดงขึ้นในจอแสดง
2. กดปุ่ม [4] ซ้ำอีกครั้ง เพื่อกลับมาเล่นแผ่นซีดีใหม่

การแสดงชื่อซีดี

ชุดอุปกรณ์นี้สามารถแสดงข้อมูลสำหรับดีสก์ MP3/WMA ได้ เมื่อ SCROLL อยู่ที OFF ทุกครั้งที่กดปุ่ม [DISP] จะเป็นการเปลี่ยนการแสดงผล

ดีสก์ MP3/WMA

Track -> Folder -> File title -> Album -> Title -> Artist -> Track ...

หมายเหตุ:

- ถ้าดีสก์ MP3/WMA ไม่มี ID3 TAG จะมีข้อความ "NO TITLE" แสดงขึ้นบนหน้าจอ
- สามารถแสดงเฉพาะตัวอักษร ASCII ในแท็กได้เท่านั้น

การใช้งาน ซีดี/MP3/WMA

การเลือกแทร็ก

การเลื่อนไปที่แทร็กถัดไป

1. กดปุ่ม [▶▶] เพื่อเลื่อนไปยังจุดเริ่มต้นของแทร็กถัดไป
2. ทุกครั้งที่กดปุ่ม [▶▶] แทร็กจะเลื่อนไปยังจุดเริ่มต้นของแทร็กถัดไป
3. สำหรับดีสก์ MP3/WMA กดปุ่ม [6] ค้างไว้ (1 วินาที) เพื่อเลื่อนแทร็กไปข้างหน้าทีละ 10 แทร็ก

การเลื่อนกลับไปทีแทร็กก่อนหน้า

1. กดปุ่ม [◀◀] เพื่อย้อนกลับไปทีจุดเริ่มต้นของแทร็กที่กำลังเล่นอยู่
2. กดปุ่ม [◀◀] สองครั้งเพื่อเลื่อนกลับไปทีแทร็กก่อนหน้า
3. สำหรับดีสก์ MP3/WMA กดปุ่ม [5] ค้างไว้ (1 วินาที) เพื่อเลื่อนแทร็กย้อนหลังทีละ 10 แทร็ก

เลื่อนหน้าจอหน้าแบบเร็ว/เลื่อนจอหลังแบบเร็ว

เลื่อนหน้าจอหน้าแบบเร็ว

กดปุ่ม [▶▶▶] ค้างไว้

เลื่อนจอหลังแบบเร็ว

กดปุ่ม [◀◀◀] ค้างไว้

* สำหรับดีสก์ MP3/WMA จะใช้เวลาราวๆหนึ่งในช่วงเริ่มการค้นหาและระหว่างแทร็ก นอกจากนี้ ความผิดปกติอาจเกิดขึ้นได้กับเวลาเล่น

การเลือกไฟล์เดออร์

ฟังก์ชันนี้จะช่วยให้ท่านสามารถเลือกไฟล์เดออร์ที่มีไฟล์ MP3/WMA และเริ่มเล่นจากแทร็กแรกที่อยู่ในไฟล์เดออร์ได้

1. กดปุ่ม [5] หรือ [6]
2. กดปุ่ม [6] เพื่อเลื่อนไปที่ไฟล์เดออร์ถัดไป กดปุ่ม [5] เพื่อเลื่อนไปที่ไฟล์เดออร์ก่อนหน้า
3. สำหรับการเลือกแทร็ก ให้กดปุ่ม [◀◀] หรือ [▶▶]

ฟังก์ชันค้นหา

1. กดปุ่ม [MENU] เพื่อเข้าสู่โหมด FOLD SCH
2. กดปุ่ม [VOLUME] เพื่อเข้าสู่โหมดค้นหารายชื่อไฟล์เดออร์
3. กดปุ่ม [VOLUME] เพื่อเลือกไฟล์เดออร์
4. กดปุ่ม [VOLUME] เพื่อเข้าสู่โหมดค้นหารายชื่อไฟล์เดออร์ จากนั้นรายชื่อแทร็กจะปรากฏขึ้นบนจอแสดง

4. หมายเหตุ [VOLUME] เพื่อเลือกแทร็ก

5. กดปุ่ม [VOLUME] เพื่อเล่น

* ในขณะที่เล่นไฟล์ MP3/WMA ฟังก์ชันนี้จะทำงานในไฟล์เดออร์ปัจจุบัน

ฟังก์ชันเลือกเล่นแทร็กแรก

ฟังก์ชันเลือกเล่นแทร็กแรกจะรีเซ็ตเครื่องเล่นซีดีกลับไปทีแทร็กแรกของแผ่น กดปุ่ม [4] ค้างไว้ (1 วินาที)

เพื่อเล่นแทร็กแรก (แทร็กหมายเลข 1) ของแผ่น

* หากเป็น MP3/WMA จะเล่นแทร็กแรกของไฟล์เดออร์ปัจจุบัน

ฟังก์ชันการเลื่อนอื่นๆ

สแกนการเล่น

ฟังก์ชันนี้ช่วยให้ท่านสามารถค้นหาและเล่น 10 วินาทีแรกของแทร็กทั้งหมดที่บันทึกบนแผ่น

การใช้งาน ซีดี/MP3/WMA

กดปุ่ม [1] เพื่อสแกนการเล่น

เล่นซ้ำ

ฟังก์ชันนี้จะช่วยให้ท่านสามารถเล่นแทร็กปัจจุบันซ้ำ หรือเล่นแทร็กที่กำลังเล่นอยู่ในโฟลเดอร์ MP3/WMA ซ้ำได้

CD:

1. กดปุ่ม [2] อย่างน้อยหนึ่งครั้งจนกระทั่ง "RPT ON" แสดงขึ้นบนจอ LCD เพื่อทำการเล่นซ้ำ
2. กดปุ่ม [2] หลายๆ ครั้งติดต่อกันจนกระทั่ง "RPT OFF" จะแสดงขึ้นบนจอ LCD เพื่อยกเลิกการเล่นซ้ำ MP3/WMA:
1. กดปุ่ม [2] อย่างน้อยหนึ่งครั้งจนกระทั่ง "TRACK RPT" แสดงขึ้นบนจอเพื่อทำการเล่นซ้ำ และเช็คเมนู "RPT" จะติดสว่างขึ้น
2. สำหรับไฟล์ MP3/WMA กดปุ่ม [2] หลายๆ ครั้งติดต่อกันจนกระทั่ง "FOLDER RPT" แสดงขึ้นบนจอแสดงเพื่อทำการเล่นโฟลเดอร์ซ้ำ
3. กดปุ่ม [2] หลายๆ ครั้งติดต่อกันจนกระทั่ง "RPT OFF" แสดงขึ้นบนจอเพื่อยกเลิกการเล่นซ้ำ และเช็คเมนู "RPT" จะดับไป

เล่นแบบสุ่ม

ฟังก์ชันนี้จะช่วยให้ท่านสามารถสุ่มเล่นแทร็กทั้งหมดที่บันทึกบนดิสก์ได้

กดปุ่ม [3] เพื่อเล่นแบบสุ่ม

การใช้งาน USB

1. เปิดฝาช่องเสียบ USB ไปทางด้านขวา เสียบสาย USB (CCA-755) เข้าไปในช่องเสียบ USB เสียบอุปกรณ์ USB เข้ากับสาย USB ขณะทำการดู อุปกรณ์ USB ชุดอุปกรณ์จะอ่านไฟล์โดยอัตโนมัติ
2. สำหรับการดูอุปกรณ์ USB ออก ท่านควรเลือกแหล่งเครื่องเล่นหรือปิดเครื่องก่อน เพื่อป้องกันไม่ให้อุปกรณ์ USB เสียหายหลังจากนั้น จึงค่อยนำอุปกรณ์ USB ออกปิดฝาหน้าขวา
3. การใช้งานจะเหมือนกับการใช้งาน MP3/WMA

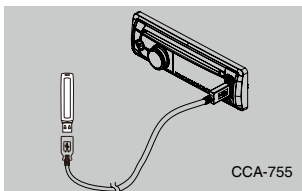

การใช้งาน iPod และ iPhone

การเชื่อมต่อ

เชื่อมต่อ iPod หรือ iPhone เข้ากับช่องเสียบ USB โดยใช้สาย CCA-748 ขณะทำการดูอุปกรณ์ ชุดอุปกรณ์จะอ่านไฟล์โดยอัตโนมัติ ข้อมูลแทร็กจะแสดงขึ้นบนหน้าจอทันทีที่เริ่มเล่น

เมนู

ในโหมด S-CTRL OFF ให้กดปุ่ม [MENU] หมุนปุ่ม [VOLUME] เลือก "MUSIC" หรือ "VIDEO" เลือก "MUSIC" กดปุ่ม [VOLUME] แล้วหมุนปุ่ม [VOLUME] เพื่อแสดง PLAY LISTS/ARTISTS/ALBUMS/GENRES/SONGS/COMPOSERS กดและหมุนปุ่ม [VOLUME] เพื่อเลือกตัวเลือกที่ต้องการ แล้วกดปุ่ม [VOLUME] เพื่อยืนยัน เลือก "VIDEO" กดปุ่ม [VOLUME] แล้วหมุนปุ่ม [VOLUME] เพื่อแสดง MOVIES/MUSIC VIDEO/TV SHOWS/VIDEO PODCASTS/RENTALS กดและหมุนปุ่ม [VOLUME] เพื่อเลือกตัวเลือกที่ต้องการ แล้วกดปุ่ม [VOLUME] เพื่อยืนยัน

หมายเหตุ:

รายการ VIDEO MENU จะแตกต่างกันตามรุ่นของ iPod ที่เชื่อมต่อและการตั้งค่าภาษา

เล่นซ้ำ

ฟังก์ชันนี้จะช่วยให้ท่านสามารถเล่นแทร็กปัจจุบันซ้ำได้ หรือเล่นแทร็กทั้งหมดที่อยู่ใน iPod/iPhone ของท่านซ้ำได้

1. กดปุ่ม [2] อย่างน้อยหนึ่งครั้งจนกระทั่ง "RPT ON" แสดงขึ้นบนจอ LCD เพื่อทำการเล่นซ้ำ
2. กดปุ่ม [2] หลายๆ ครั้งติดต่อกันจนกระทั่ง "RPT OFF" แสดงขึ้นบนจอ LCD เพื่อยกเลิกการเล่นซ้ำ

เล่นแบบสุ่ม

ฟังก์ชันนี้จะช่วยให้ท่านสามารถสุ่มเล่นแทร็กทั้งหมดที่บันทึกบนดิสก์ได้

1. กดปุ่ม [3] หลายๆ ครั้งติดต่อกัน จนกระทั่ง "ALBUM RDM" แสดงขึ้นบนจอ LCD เพื่อเล่นอัลบั้มแบบสุ่ม
2. กดปุ่ม [3] อย่างน้อยหนึ่งครั้งจนกระทั่ง "SONG RDM" แสดงขึ้นบนจอ LCD เพื่อทำการเล่นแบบสุ่ม
3. กดปุ่ม [3] หลายๆ ครั้งติดต่อกันจนกระทั่ง "RDM OFF" แสดงขึ้นบนจอ LCD เพื่อยกเลิกการเล่นแบบสุ่ม

การตั้งค่าโหมดการควบคุมแบบง่ายของ iPod

ใช้ฟังก์ชันนี้ หากต้องการควบคุมการทำงานด้วย iPod ที่เชื่อมต่อกับชุดอุปกรณ์ผ่านสาย USB

* การตั้งค่าเริ่มต้นจากโรงงานคือ "OFF"

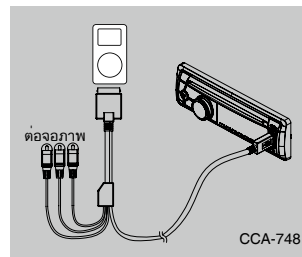

6. การตรวจสอบค้นหาสาเหตุและแก้ไขปัญหา

เนื้อหาโดยทั่วไป

ปัญหา	สาเหตุ	มาตรการแก้ไข
ไม่สามารถเปิดเครื่องชุดอุปกรณ์นี้ได้	ชุดอุปกรณ์ฟิวส์ขาด ฟิวส์ของแบตเตอรี่รถยนต์ขาด	เปลี่ยนฟิวส์อันใหม่ที่มีพิกัดแรงดันที่ถูกต้อง เปลี่ยนฟิวส์อันใหม่ที่มีพิกัดแรงดันที่ถูกต้อง
ไม่สามารถเปิดเครื่องชุดอุปกรณ์ได้	ไม่มีอะไรเกิดขึ้นเมื่อกดปุ่มต่างๆ	ปิดเครื่องและถอด DCP ออก กดปุ่ม [RESET] โดยใช้นิ้วชี้กดแบบเบา หมายเหตุ: ในขณะที่กดปุ่ม [RESET] ให้ปิดกำลังไฟ ACC*
จอแสดงผลไม่ถูกต้อง	ไม่ได้อ่านคู่มือการใช้งาน ไม่ได้อ่านคู่มือการใช้งาน	* ในขณะที่กดปุ่ม [RESET] สด้าหน่วยที่ตั้งไว้ล่วงหน้า ชื่อและอันๆ ที่บันทึกไว้ในหน่วยความจำจะถูกล้างออกไป * ในขณะที่กดปุ่ม [RESET] สด้าหน่วยที่ตั้งไว้ล่วงหน้า ชื่อและอันๆ ที่บันทึกไว้ในหน่วยความจำจะถูกล้างออกไป
รีโมทคอนโทรลไม่ทำงาน	แบตเตอรี่หมดไฟ ติดตั้งแบตเตอรี่ไม่ถูกต้อง จุดต่อสัญญาณเสียงออก ไม่ถูกต้อง	เปลี่ยนแบตเตอรี่ ติดตั้งแบตเตอรี่อย่างถูกต้อง ตรวจสอบสายไฟและแก้ไข
ไม่ได้ยินเสียง/เสียงเบา	ตั้งการตั้งค่าเสียงมากเกินไป ลำโพงขาดเสียงหาย สมดุลระดับเสียงเพี้ยนมาก	เพิ่มระดับเสียง เปลี่ยนลำโพง ปรับสมดุลของสัญญาณไปที่ตำแหน่งกลาง
คุณภาพเสียงไม่ดีหรือเพี้ยน	สายลำโพงสัมผัสกับชิ้นส่วนโลหะของรถยนต์ ใช้แผ่นที่ไม่ใช่แผ่นมาตรฐาน	หมุนจนจุดต่อสายลำโพง ใช้แผ่นมาตรฐาน
ฟังก์ชัน Tel-Mute ทำงานผิดปกติ	ฟังก์ชันไม่ใช้ของลำโพงไม่ตรงกับชุดอุปกรณ์ การเชื่อมต่อไม่ถูกต้อง ลำโพงลัดวงจร	เปลี่ยนลำโพง ตรวจสอบสายไฟและแก้ไข ตรวจสอบสายไฟและแก้ไข
ชุดอุปกรณ์รีซีดีต้องเชื่อมต่อเครื่องยนต์	สาย MUTE ร่วงหล่น การเชื่อมต่อระหว่าง ACC และแบตเตอรี่ ไม่ถูกต้อง	ตรวจสอบสาย MUTE และแก้ไข ตรวจสอบสายไฟและแก้ไข

เครื่องเล่นดีดี

ปัญหา	สาเหตุ	มาตรการแก้ไข
ไม่สามารถใส่ดีดีได้	มีดีดีแผ่นอื่นใส่ไว้ก่อนแล้ว มีวัตถุแปลกปลอมอยู่ในชุดอุปกรณ์	นำแผ่นดีดีออกก่อน แล้วจึงใส่ดีดีแผ่นใหม่ นำวัตถุแปลกปลอมออกจากภายในชุดอุปกรณ์
เสียงขาดทวนเข้ามา	แผ่นซีดีสกปรก	ทำความสะอาดแผ่นซีดีโดยใช้ผ้านุ่ม
ไม่มีเสียงรบกวน	แผ่นซีดีมีรอยขีดข่วนอย่างรุนแรงหรือผิดรูป	เปลี่ยนแผ่นซีดีโดยใช้แผ่นที่ไม่มีรอยขีดข่วน
เสียงมีคุณภาพไม่ดีเมื่อเปิดเครื่องครั้งแรก	การวางแนวของหมุดอาจเกิดขึ้นโดยนอกระยะใน เมื่อจอดรถในบริเวณที่มีความชื้น	ปล่อยให้แห้งเป็นเวลาประมาณ 1 ชั่วโมงโดยเปิดเครื่องไว้

1. กดปุ่ม [DISP] ค้างไว้เพื่อเข้าสู่การตั้งค่าระบบ
2. กดปุ่ม [←] หรือ [→] เพื่อเลือก "S-CTRL"
3. หมุนปุ่ม [VOLUME] เพื่อเลือก "ON" หรือ "OFF"
 - ON: ทำการควบคุมการทำงานด้วย iPod
 - OFF: ไม่สามารถทำการควบคุมการทำงานด้วย iPod

หมายเหตุ:

- ในขณะที่ควบคุมการทำงานด้วย iPod โดยใช้โหมดการควบคุมแบบง่าย ให้ดำเนินการอย่างช้าๆ หากทำการควบคุมผิดๆ กันหลายครั้งเร็วเกินไป อาจมีข้อผิดพลาดที่ไม่คาดคิดเกิดขึ้นได้
- ในขณะที่ควบคุมการทำงานด้วย iPod โดยใช้โหมดการควบคุมแบบง่าย ไม่ควรใช้ iPod และชุดอุปกรณ์ไปพร้อมๆ กัน มิฉะนั้น อาจมีเหตุการณ์ที่ไม่คาดคิดเกิดขึ้นได้
- iPod บางรุ่น ไม่รองรับฟังก์ชันนี้ ปรึกษาตัวแทนจำหน่าย Clarion ที่อยู่ใกล้บ้านท่านหรือเข้าเยี่ยมชมเว็บไซต์ เพื่อยืนยันว่ารุ่นใดที่รองรับฟังก์ชันนี้

การค้นหาตัวอักษรของเมนู iPod

ฟังก์ชันนี้จะค้นหาตัวอักษรที่ต้องการในไฟล์เดือรีย่อย

1. กดปุ่ม [MENU] เพื่อเลือกโหมดเมนู iPod
2. กดปุ่ม [VOLUME] เพื่อสลับหมวดหมู่
MUSIC: PLAYLIST, ARTISTS, ALBUMS, GENRES, SONGS, COMPOSERS
VIDEO: MOVIES, MUSIC VIDEOS, TV SHOWS, VIDEO PODCASTS, RENTALS
3. กดปุ่ม [VOLUME] (ข้อมูลของหมวดหมู่นั้นจะปรากฏขึ้น)
4. กดปุ่ม [DISP] ค้างไว้ (1 วินาที)
5. หมุนปุ่ม [VOLUME] เพื่อเลือกตัวอักษรที่ต้องการค้นหา
6. กดปุ่ม [DISP] อีกครั้งเพื่อทำการค้นหาต่อไป
7. กด [VOLUME] ลูกบิดเพื่อยืนยัน

การใช้งาน AUX

กดปุ่ม [SRC / 0] บนแผงหรือรีโมทคอนโทรลเพื่อเลือก "AUX"
AUX ใช้สำหรับเชื่อมต่อเสียงแบบสเตอริโอขนาด 3.5 มม. ในช่องเสียบเสียงเข้าที่ขั้วบนแผงด้านหน้า

การตั้งค่าความไวอินพุต AUX

1. กดปุ่ม [DISP] ค้างไว้ (1 วินาที)
2. หมุนปุ่ม [VOLUME] เพื่อเลือก "AUX SENS"
3. ถ้าระดับเอาต์พุตของเครื่องเล่นเสียงภายนอกที่เชื่อมต่ออยู่ที่ "HIGH" ให้หมุนปุ่ม [VOLUME] และเลือก "LOW" และถ้าระดับเอาต์พุตอยู่ที่ "LOW" ให้เลือก "HIGH"

อุปกรณ์ USB

ปัญหา	สาเหตุ	วิธีการแก้ไข
ไม่สามารถเสียบอุปกรณ์ USB ได้	เสียบอุปกรณ์ USB ในทิศทางที่ไม่ถูกต้อง	กลับทิศทางการต่อของอุปกรณ์ USB แล้วลองใหม่อีกครั้ง
	ช่องเสียบ USB ทัก	เปลี่ยนอุปกรณ์ USB ตัวใหม่
ระบบตรวจไม่พบอุปกรณ์ USB	อุปกรณ์ USB ขาดเสียบหาย	ถอดอุปกรณ์ USB ออก และเสียบเข้าไปใหม่ ถ้าระบบยังคงตรวจไม่พบอุปกรณ์ USB ดังกล่าว ให้ลองใหม่โดยให้เปลี่ยนไปใช้อุปกรณ์ USB อันอื่น
	ช่องเสียบหลวม	
ไม่ได้อินเสียง และ หน้าจอ "No File" ปรากฏขึ้น	ไม่มีไฟล์ MP3/WMA บันทึกไว้ในอุปกรณ์ USB	บันทึกไฟล์เหล่านี้ลงในอุปกรณ์ USB อย่างถูกต้อง
เสียงขาดหายหรือมีเสียงรบกวน	เข้ารหัสไฟล์ MP3/WMA ไม่ถูกต้อง	ใช้ไฟล์ MP3/WMA ที่เข้ารหัสอย่างถูกต้อง

7. การแสดงความผิดปกติ

ถ้ามีความผิดปกติเกิดขึ้น จะแสดงผลดังต่อไปนี้
ในมาตรการแก้ไขที่อธิบายไว้ด้านล่างนี้เพื่อแก้ไขปัญหา

จอแสดงผล	สาเหตุ	มาตรการแก้ไข
ERROR 3	ใส่ดิสก์ไม่ถูกต้อง	นำดิสก์ออก แล้วใส่เข้าไปใหม่ให้ถูกต้อง
	ไม่รองรับรูปแบบของดิสก์	ลองใช้ดิสก์รูปแบบอื่น
ERROR 5	ความผิดปกติของกลไกของเครื่องเล่น	กรุณาติดต่อร้านค้าที่ท่านซื้อชุดอุปกรณ์

ถ้ามีการแสดงความผิดปกติที่มีม้อยู่ในรายการที่แสดงไว้ข้างต้น ให้กดปุ่ม [RESET] ถ้าปัญหานี้ยังคงเกิดขึ้นอีก ให้ปิดเครื่องและติดต่อร้านค้าที่ท่านซื้อชุดอุปกรณ์

* ในขณะที่ยกปุ่ม [RESET] สภาณวีทียที่ ตั้งไว้ล่วงหน้า ชื่อ และอื่น ๆ ที่บันทึกไว้ในหน่วยความจำจะถูกล้างออกไป

8. ข้อมูลทางเทคนิค

ตัวปรับคลื่น FM

ช่วงความถี่: 87.5-108.0MHz
สัญญาณความไวคอบสนองที่เข้าได้: 8dBf
การคอบสนองของคววมถี่: 30Hz-15kHz
การแกมมเตอริอ: 30dB (1kHz)
อัตราเสียงรบกวนเมื่อเปรียบเทียบกับสัญญาณ: >55dB

ตัวปรับคลื่น AM

ช่วงความถี่: 531-1,629kHz
สัญญาณความไวคอบสนองที่เข้าได้ (S/N=20dB): 30dBμ

เครื่องเล่นซีดี

ระบบ: ระบบเสียงดิจิทัลในรูปแบบดีสก์
การคอบสนองของคววมถี่: 20Hz-20kHz
อัตราเสียงรบกวนเมื่อเปรียบเทียบกับสัญญาณ: >94dB
ความเพี้ยนฮาร์โมนิกรวม: น้อยกว่า 0.1% (1kHz)
การแยกช่องเสียง: >60dB

โหมด MP3/WMA

อัตราการส่งตัวอย่าง MP3: 8 kHz ถึง 48 kHz
อัตราบิต MP3: 8 kbps ถึง 320 kbps/VBR
อัตราบิต WMA: 8 kbps ถึง 320 kbps
รูปแบบโลจิก: ISO9660 ระดับ 1.2
ระบบไฟล์ Joliet

USB

ข้อมูลทางเทคนิค: USB 1.0/2.0
รูปแบบเสียงที่สามารถเล่นได้:
MP3 (.mp3); MPEG 1/2/Audio Layer-3
WMA (.wma); Ver 7/8/9/1/9.2

เครื่องขยายสัญญาณเสียง

กำลังส่งออกสูงสุด
180W (45W x 4)
อิมพีแดนซ์ของลำโพง: 4Ω (อนุญาตให้มิได้ที่ 4 ถึง 8 Ω)

หมายเหตุ:

- ข้อมูลทางเทคนิคและการออกแบบอาจมีการเปลี่ยนแปลงได้โดยไม่ต้องแจ้งให้ทราบล่วงหน้า

สัญญาณเข้า

ความไวของสัญญาณเสียงเข้า:
สูง: 320mV (ที่สัญญาณออก 1V)
กลาง: 650mV (ที่สัญญาณออก 1V)
ต่ำ: 1.3V (ที่สัญญาณออก 1V)
(อิมพีแดนซ์ของสัญญาณเข้า 10 k Ω ขึ้นไป)
ระดับ Aux-in: ≤ 2V

เนื่อหาโดยทั่วไป

แรงดันไฟจ่าย:
1.4 VDC (อนุญาตให้อยู่ที่ 10.8 ถึง 15.6V),
กราวด์ชัวยลบ
แรงดันไฟจ่าย Pre-Amp:
2.0V (โหนดเล่นซีดี: 1kHz, 0dB, โหนด 10k Ω)
พีพีแอล: 15A
ขนาดของชุดอุปกรณ์หลัก:
กว้าง 188 มม. × สูง 58 มม. × ลึก 190 มม.
น้ำหนักของชุดอุปกรณ์หลัก: 1.30kg

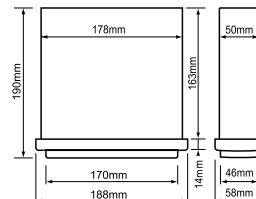

9. คำแนะนำการติดตั้ง/การต่อสาย

สารบัญ

1) ก่อนเริ่มต้น	62
2) ข้อมูลอุปกรณ์	62
3) ข้อควรระวังทั่วไป	62
4) ข้อควรระวังเกี่ยวกับการติดตั้ง	62
5) การติดตั้งชุดควบคุมแหล่งบันเทิง	62
6) การถอดชุดควบคุมแหล่งบันเทิง	63
7) ชุดสายไฟและจุดต่อ	64
8) การเชื่อมต่ออุปกรณ์เสริม	64

1) ก่อนเริ่มต้น

- ชุดอุปกรณ์นี้ใช้กับรถยนต์ที่มีระบบจ่ายไฟ 12 V ที่ควรวัดขั้วลบเท่านั้น
- กรุณาอ่านคำแนะนำอย่างละเอียด
- ต้องแน่ใจว่าถอดสาย "ขั้ว" แบตเตอรี่ออกก่อนการเริ่มต้น วิธีนี้จะช่วยป้องกันการลัดวงจรในระหว่างการติดตั้ง (รูปที่ 1)

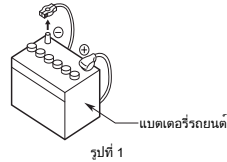

2) ข้อมูลอุปกรณ์

ชุดควบคุมแหล่งบันเทิง	1	ปุ่ม L	2
แผงด้านหลัง	1	ขั้วต่อ ไฟฟ้า	1
ขอบปิดช่อง	1	คู่มือใช้งาน	1
ตัวยึด	1	สายรัด	1
สกรู M4x5 มม.	1	สกรูพิเศษ (ล๊อคแผงด้านหลัง)	1
สกรู M5x6 มม.	4		

3) ข้อควรระวังทั่วไป

- ห้ามเปิดตัวเครื่องอุปกรณ์ เนื่องจากภายในไม่มีชิ้นส่วนที่ผู้ใช้สามารถซ่อมได้ หากท่านทำสิ่งใดตกลงในชุดอุปกรณ์ในระหว่างการติดตั้ง กรุณาติดต่อตัวแทนจำหน่ายของท่านหรือศูนย์บริการ Clarion ที่ได้รับบริการรับรอง
- ให้ใช้ผ้าแห้งและนุ่มเช็ดทำความสะอาดตัวเครื่องอุปกรณ์ ห้ามใช้ผ้าเนื้อหยาบ ทินเนอร์ น้ำมันเบนซิน หรือแอลกอฮอล์ และอื่นๆ ทำความสะอาด โดยเด็ดขาด สำหรับความสกปรกที่ยากต่อการทำความสะอาด ให้ใช้ฟ้านุ่มซบนำร่อง หรือนำเย็นเล็กนอยเช็ดคราบสกปรกออกเบาๆ

4) ข้อควรระวังเกี่ยวกับการติดตั้ง

- ก่อนทำการเริ่มต้น ให้เตรียมอุปกรณ์ทั้งหมดที่จำเป็นสำหรับการติดตั้งชุดควบคุมแหล่งบันเทิง
- ติดตั้งชุดอุปกรณ์เป็นมุมไม่เกิน 30° จากแนวราบ (รูปที่ 2)
- กำหนดองศาองศาใดๆ กับระบบตัวถังรถยนต์ เช่น เจาะรู กรุณาติดต่อตัวแทนจำหน่ายของท่านก่อนล่วงหน้า
- ใช้สกรูที่จัดส่งมาพร้อมกับชุดอุปกรณ์สำหรับการติดตั้ง การใช้สกรูอื่นๆ อาจทำให้เกิดความเสียหายได้ (รูปที่ 3)

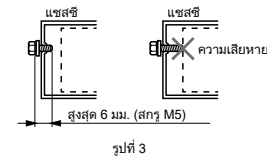
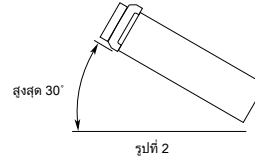

5) การติดตั้งชุดควบคุมแหล่งบันเทิง

- ยึดตัวยึดเข้ากับแผงคอนโซลหน้า แล้วใช้ไขควงตัดตัวล๊อคแต่ละตัวของตัวยึดเข้าด้านใน จากนั้นให้ยึดตัวล๊อคให้แน่น
- สายไฟตามที่แสดงไว้ในส่วนที่ 7)
- ใส่ชุดควบคุมแหล่งบันเทิงเข้าไปในตัวยึดจนกระทั่งล๊อคเข้าที่
- ให้ระวังด้านบนและด้านล่างของขอบปิดช่อง และติดตั้งให้ล๊อคตะขอได้ทุกตัว

หมายเหตุ:

- รถยนต์บางรุ่นจำเป็นต้องใช้ชุดอุปกรณ์ติดตั้งพิเศษเพื่อการติดตั้งที่ถูกต้อง สำหรับรายละเอียดเพิ่มเติม กรุณาติดต่อผู้แทนจำหน่าย Clarion ของท่าน
- ยึดตัวล๊อคด้านหลังให้แน่น เพื่อป้องกันไม่ให้ชุดควบคุมแหล่งบันเทิงหลวม

• ขนาดช่องคอนโซล

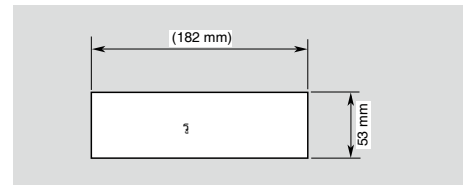

หมายเหตุเกี่ยวกับการติดตั้ง

1. ก่อนการติดตั้ง ตรวจสอบให้แน่ใจว่าทำการเชื่อมต่อถูกต้องแล้ว และชุดอุปกรณ์ทำงานเป็นปกติ การเชื่อมต่อที่ไม่ถูกต้องอาจส่งผลให้เกิดความเสียหายกับชุดอุปกรณ์ได้
2. ให้อุปกรณ์เสริมที่ออกแบบและผลิตมาเฉพาะสำหรับชุดอุปกรณ์นี้เท่านั้น และอุปกรณ์เสริมที่ไม่ได้รับการรับรองให้ใช้อาจทำให้ชุดอุปกรณ์เสียหายได้
3. ก่อนการติดตั้ง กรุณาย้ายสายไฟทั้งหมดให้แน่น
4. ห้ามติดตั้งชุดอุปกรณ์ใกล้กับบริเวณที่มีความร้อนเพื่อป้องกันไม่ให้ชิ้นส่วนไฟฟ้า เช่น หัวเลเซอร์ชำรุดเสียหาย
5. ติดตั้งชุดอุปกรณ์ในแนวราบ การติดตั้งชุดอุปกรณ์ในแนวตั้งเป็นมุมเกิน 30 องศา อาจทำให้ชุดอุปกรณ์โดยประสิทธิภาพลงได้
6. เพื่อป้องกันไม่ให้เกิดประกายไฟฟฟ้า ให้ถอดขั้วบวกก่อน แล้วจึงต่อขั้วลบ
7. ห้ามขวางทางออกของพัดลมระบายความร้อน เพื่อให้ชุดอุปกรณ์ระบายความร้อนได้อย่างเพียงพอ มิฉะนั้น อาจทำให้ชุดอุปกรณ์เสียหายได้

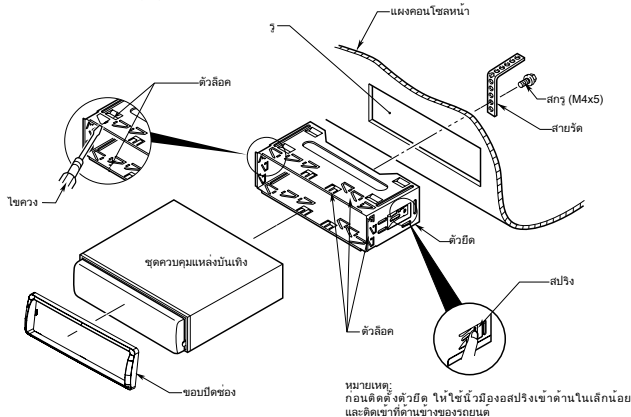

การติดตั้งชุดอุปกรณ์

วิธี ก.

1. ยึดตัวยึดเข้ากับแผงหน้าปัด เลือกแถบยึดที่เหมาะสมตามความกว้างของระยะห่าง ไซไซควรงู้อแถบยึดออกทางด้านนอก เพื่อยึดตัวยึดให้เข้าที่
2. เลื่อนชุดอุปกรณ์เข้าในตัวยึดจนกระทั่งได้ยินเสียงคลิก

วิธี ข.

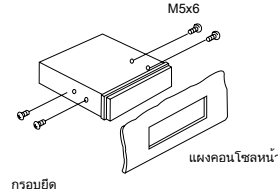
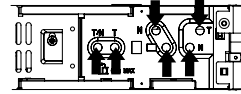

1. ใส่ชุดอุปกรณ์เข้าในช่องของแผงหน้าปัดโดยตรง
2. ใส่สกรูแท่ง M5x6 ผ่านเข้าไปในรูต่างๆ ของโครงยึดที่อยู่ด้านในของเข้ากับชุดอุปกรณ์ และยึดสกรู ไปทางซ้ายและขวา

การติดตั้งขอบปิดช่อง

ติดตั้งขอบปิดช่องรอบแผงด้านหน้าให้ระวางด้านบนและด้านล่างของขอบปิดช่อง และติดตั้งให้ล็อคตะขอได้ทุกตัว

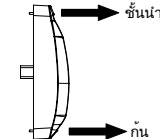
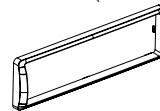

6) การถอดชุดควบคุมแหล่งบันเทิง

1. ดันขอบปิดช่องไปทางขวา และดึงชิ้นส่วนด้านขวาออก
2. ดันขอบปิดช่องไปทางซ้าย และดึงชิ้นส่วนด้านซ้ายออก

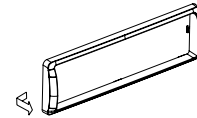

ถอดชุดอุปกรณ์

1. ปิดเครื่อง
2. ถอดแผงด้านหน้าออก
3. ถอดขอบปิดช่องออก
4. เสียบสล็อตถอดอุปกรณ์เข้าไปตรงร่องกระแทกด้านล่าง แล้วดึงชุดอุปกรณ์ออก
5. ถอดสายไฟทั้งหมดออก

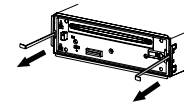

7) ชุดสายไฟและจุดต่อ

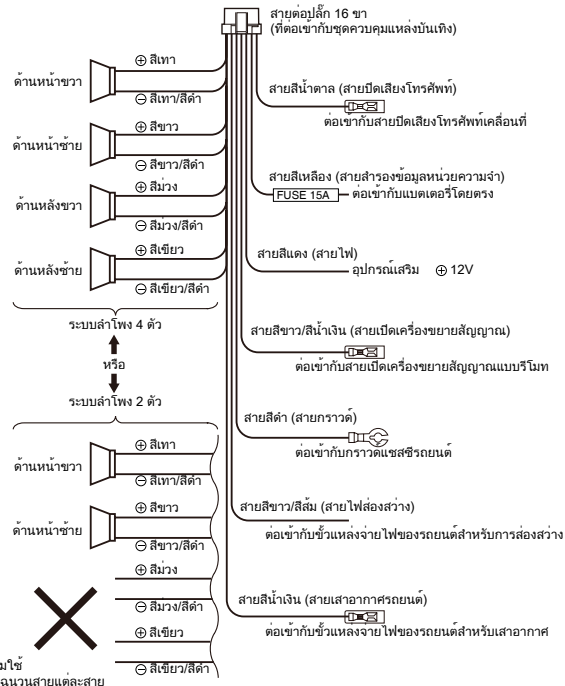
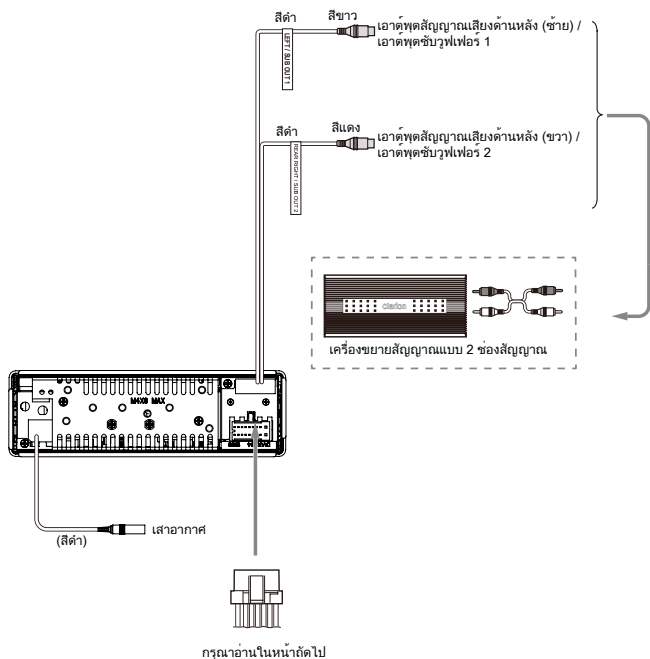

8) การต่ออุปกรณ์เสริม

- การต่อเข้ากับเครื่องขยายสัญญาณภายนอก
เครื่องขยายสัญญาณภายนอกสามารถต่อเข้ากับจุดต่อเอาต์พุต RCA แบบ 2 ช่องสัญญาณได้ ตรวจสอบให้แน่ใจว่าขั้วต่อทั้งหมดไม่ร่วลงดินหรือ ไม่ลัดวงจร เพื่อป้องกันไม่ให้ชุดอุปกรณ์เสียหาย

Clarion Co., Ltd.

All Rights Reserved. Copyright © 2011: Clarion Co., Ltd.

Printed in China / Diketak di Cina / 중국 인쇄 / 中国印刷 / พิมพ์ในประเทศไทยจีน

PN: 127075003897