



Installation/Wire Connection Guide Manuel d'installation et de connexion Guía de instalación/conexión de cables

English Français Español

1. BEFORE STARTING / PRÉPARATIFS / ANTES DE COMENZAR

1. This set is exclusively for use in cars with a negative ground, 12 V power supply.
2. Read these instructions carefully.
3. Be sure to disconnect the battery "⊖" terminal before starting. This is to prevent short circuits during installation. (Figure 1)

1. Cet appareil est exclusivement destiné à être utilisé dans les voitures avec une alimentation 12 V à masse négative.
2. Lire ces instructions attentivement.
3. S'assurer de débrancher la borne "⊖" de la batterie avant de commencer. Cela évitera les court-circuits pendant l'installation. (Figure 1)

1. Esta unidad ha sido diseñada para utilizarse exclusivamente en automóviles con fuente de alimentación de 12 V, y negativo a masa.
2. Lea cuidadosamente estas instrucciones.
3. Antes de comenzar, cerciórese de desconectar el terminal "⊖" de la batería. Esto es para evitar cortocircuitos durante la instalación. (Figura 1)

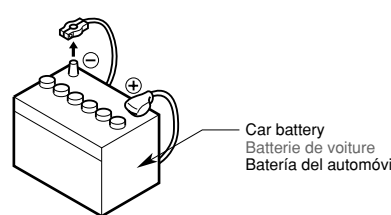

Figure 1 / Figure 1 / Figura 1

English Français Español

2. CAUTIONS ON INSTALLATION / PRÉCAUTIONS AU SUJET DE L'INSTALLATION / PRECAUCIONES PARA LA INSTALACIÓN

1. Prepare all articles necessary for installing the source unit before starting.
2. Install the unit within 30° of the horizontal plane. (Figure 2)
3. If you have to do any work on the car body, such as drilling holes, consult your car dealer beforehand.
4. Use the enclosed screws for installation. Using other screws can cause damage. (Figure 3)

1. Avant de commencer, préparer toutes les pièces nécessaires pour installer l'appareil pilote.
2. Installer l'appareil avec un angle inférieur à 30° par rapport à l'horizontal. (Figure 2)
3. S'il est nécessaire d'effectuer certains travaux sur la carrosserie comme percer des trous, consulter d'abord votre concessionnaire automobile.
4. Utiliser les vis fournies pour l'installation. L'utilisation d'autres vis peut causer des dommages. (Figure 3)

1. Antes de comenzar, prepare todos los elementos necesarios para instalar la unidad fuente.
2. Instale la unidad con un ángulo de 30° sobre el plano horizontal. (Figura 2)
3. Si tiene que realizar cualquier trabajo en la carrocería, como taladrado de orificios, etc., consulte al proveedor de su automóvil.
4. Use los tornillos incluidos para la instalación. El uso de otros tornillos puede causar daños. (Figura 3)

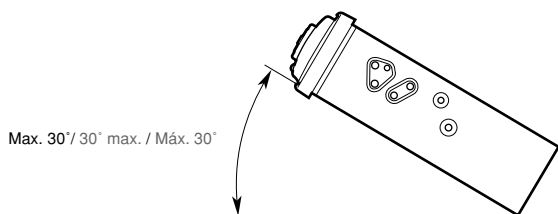

Figure 2 / Figure 2 / Figura 2

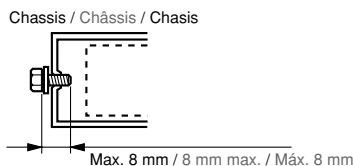

Figure 3 / Figure 3 / Figura 3



English Français Español

3. INSTALLING THE SOURCE UNIT / INSTALLATION DE L'APPAREIL PILOTE / INSTALACIÓN DE LA UNIDAD FUENTE

■ Universal Mount

1. Place the universal mounting bracket into the instrument panel, use a screwdriver to bend each stopper of the universal mounting bracket inward, then secure the stopper as shown in Figure 4.
2. Wire as shown in Section 6.
3. Insert the source unit into the universal mounting bracket until it locks.
4. Take care of the top and bottom of the outer escutcheon and mount it so that all the hooks are locked.

■ Montage universel

1. Placer le support de montage universel dans le tableau de bord, utiliser un tournevis pour replier vers l'extérieur chaque languette du support de montage universel, puis fixer les languettes comme montré sur la Figure 4.
2. Câbler comme montré dans la Section 6.
3. Insérer l'appareil pilote dans le support de montage universel jusqu'à ce qu'il soit bloqué.
4. Repérer le haut et le bas de l'écusson extérieur et le monter de manière que tous les crochets soient verrouillés.

■ Montaje universal

1. Coloque el soporte de montaje universal en el tablero de instrumentos, utilice un destornillador para doblar cada retén del soporte de montaje universal hacia adentro, y después asegure el retén como se muestra en la Figura 4.
2. Conecte los cables como se muestra en la Sección 6.
3. Inserte la unidad fuente en el soporte de montaje universal hasta que quede enganchado.
4. Tenga cuidado con la partes superior e inferior de la pieza ornamental exterior, y móntela de forma que todos los ganchos queden bloqueados.

Notes:
1) Some car models require special mounting kits for proper installation. Consult your Clarion dealer for details.
2) Fasten the front stopper securely to prevent the source unit from coming loose.

Remarques:
1) Certains modèles de voiture nécessitent un kit de montage spécial pour une installation correcte. Consulter le revendeur Clarion pour les détails.
2) Serrer fermement la languette avant pour éviter que l'appareil pilote ne se desserre.

Notas:
1) Algunos modelos de automóviles requieren juegos de montaje especiales para realizar la instalación apropiada. Solicite los detalles a su proveedor Clarion.
2) Apriete con seguridad el retén frontal para evitar que se afloje la unidad fuente.

• Console opening dimensions
• Dimensions d'ouverture de la console
• Dimensiones de la abertura de la consola

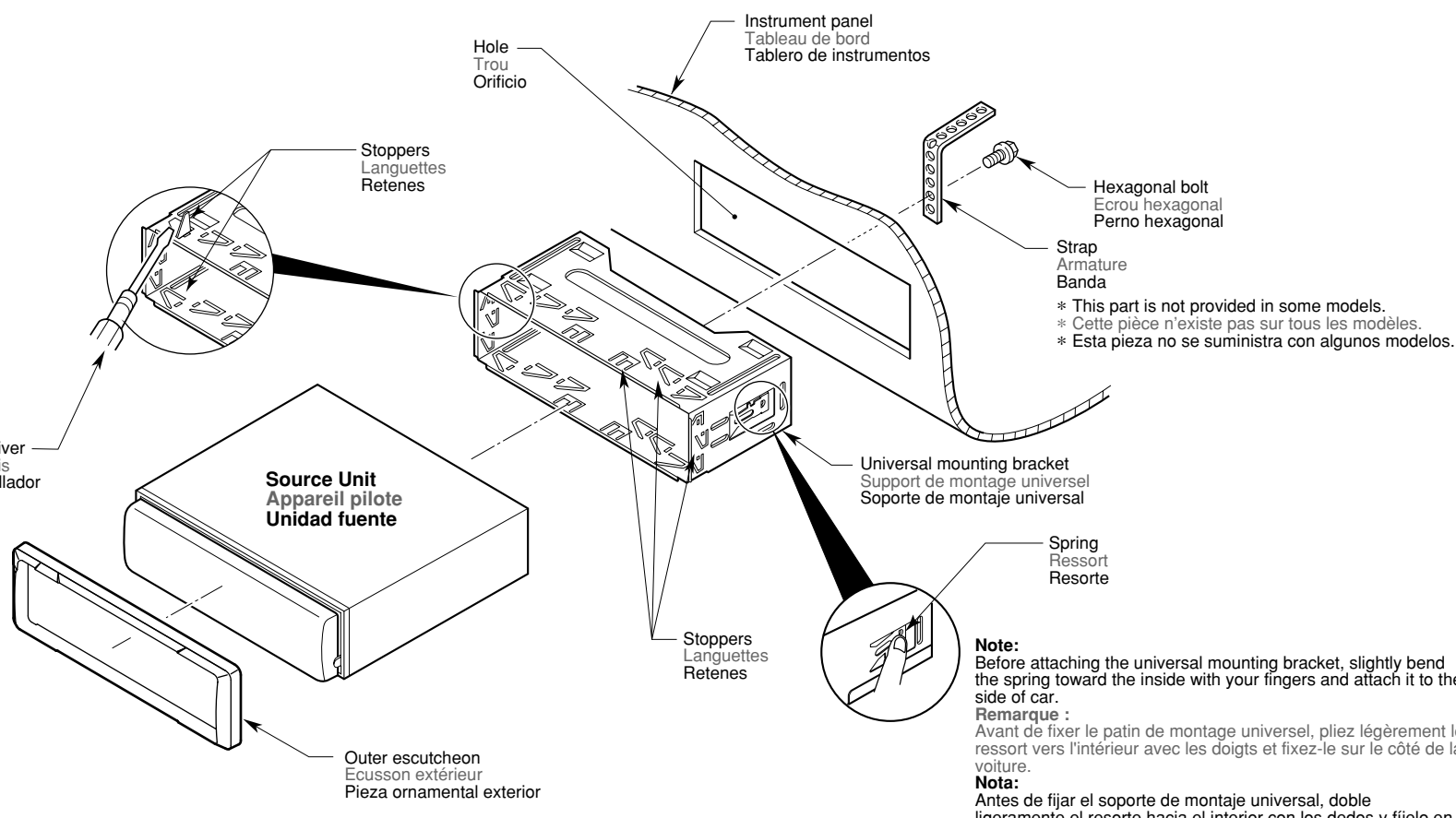
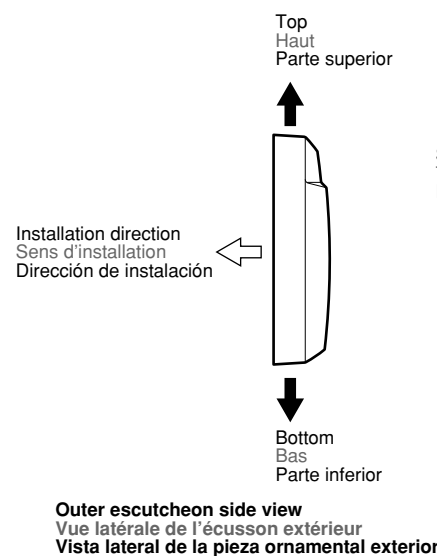
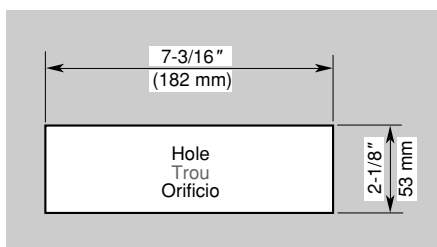

Figure 4 / Figure 4 / Figura 4

■ PRECAUTION

Remove the stopper following the procedures below when this source unit is installed without the fuente está instalada sin el soporte de montaje universal.

1. Remove the screw from the source unit (Figure 5).
2. Remove the stopper from the source unit (Figure 6).
3. Install the remove screw to the source unit (Figure 7).
* Securely attach the screw.

Note:
Store the removed stopper in a safe place together with the Instruction Manual.

■ PRECAUCION

Retire el tapón después de los siguientes procedimientos indicados abajo cuando esta unidad de la fuente está instalada sin el soporte de montaje universal.

1. Quite el tornillo de la unidad de la fuente (Figura 5).
2. Quite el tapón de la unidad de la fuente (Figura 6).
3. Instale el tornillo retirado de la unidad de la fuente (Figura 7).
* Apriete firmemente el tornillo.

Note:
Guarde el tapón retirado en un lugar seguro junto con el Manual de Instrucciones.

Example 1/Exemple 1/Ejemplo 1

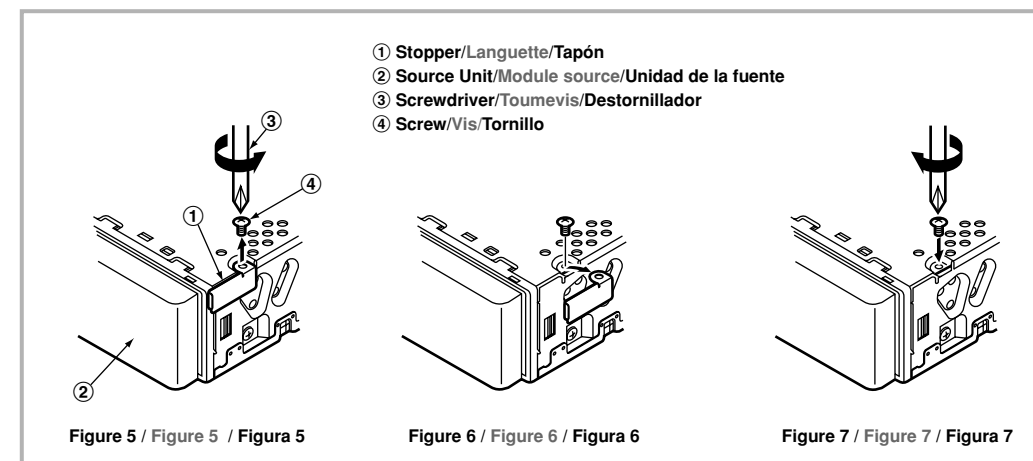

Figure 5 / Figure 5 / Figura 5

Figure 6 / Figure 6 / Figura 6

Figure 7 / Figure 7 / Figura 7

■ Fixed Mount (Using the bracket originally equipped in vehicle)

This unit is designed for fixed installation in the dashboard. If the vehicle is equipped with a factory-installed radio, install the source unit with the pieces and screws marked with an asterisk (*). (Figure 8)
If the vehicle is not equipped with a factory-installed radio, obtain an installation kit to install the source unit in the following procedure.

1. Secure the mounting brackets to the chassis as shown in Figure 8. When the source unit is installed without the universal mounting bracket, holes exist; modification, such as drilling new holes, of the mounting brackets may be required for other models.
2. Wire as shown in Installation (Section 6).
3. Secure the unit in the dashboard, and then reassemble the dashboard and the center panel.

■ Montage fixe (Avec la patte fixée à l'origine dans le véhicule)

L'appareil est conçu pour une installation fixe dans le tableau de bord. Si le véhicule est équipé d'une radio installée en usine, installer le module source avec les pièces et les vis marquées d'un astérisque (*). (Figure 8)
Si le véhicule n'est pas équipé d'une radio installée en usine, se procurer le kit d'installation pour installer le module source en procédant comme suit.

1. Fixer les pattes de montage sur la carrosserie comme indiqué à la Figure 8. Pour installer le module source sans patte de montage universel, les orifices existent déjà; pour les autres modèles, il faudra peut-être modifier les pattes de montage (par exemple percer de nouveaux orifices).
2. Effectuer les câblages comme indiqué dans Installation (Section 6).
3. Fixer l'appareil dans le tableau de bord, puis remonter le tableau de bord et le panneau central.

■ Montura fija (Usando el soporte originalmente equipado en el vehículo)

Esta unidad ha sido diseñada para la instalación fija en el tablero de instrumentos. Si el vehículo está equipado con una radio instalada en fábrica, instale la unidad de la fuente con las piezas los tornillos marcados con un asterisco (*). (Figura 8)
Si el vehículo no está equipado con una radio instalada en fábrica, obtenga un juego de instalación para instalar la unidad de la fuente mediante el procedimiento que se da a continuación:

1. Asegure los soportes de montaje al chasis como se muestra en la Figura 8. Cuando la unidad de la fuente está instalada sin el soporte de montaje universal, existiendo agujeros, puede requerirse una modificación para otros modelos, tal como perforación de nuevos agujeros.
2. Realice el cableado tal como se muestra en instalación (Sección 6).
3. Asegure la unidad en el tablero de instrumentos, y luego vuelva a armar el tablero de instrumentos y el panel central.

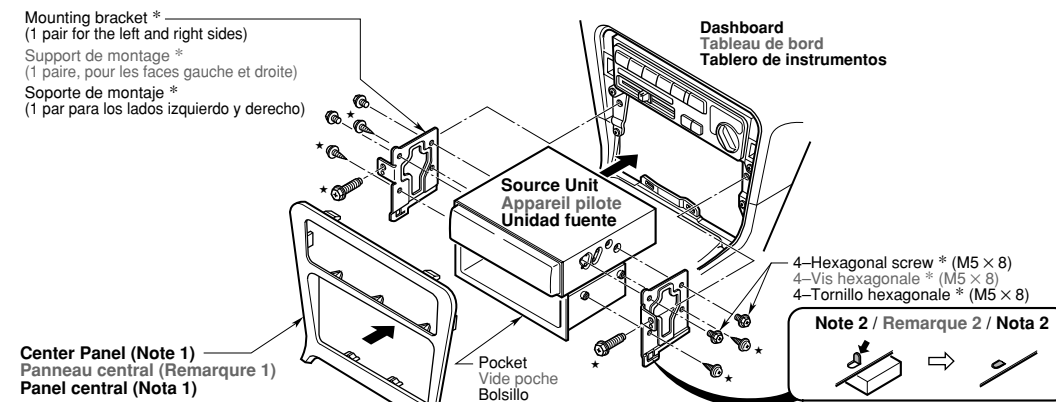

Figure 8 / Figure 8 / Figura 8

*: The parts and SCREW with this mark are used to install radio or included in the installation kit.
*: The screws with this mark are originally attached to the vehicle.
Note 1: In some cases, the center panel may require some modification (trimming, filling, etc.).
Note 2: If a hook on the installation bracket interferes with the unit, bend and flatten it with a nipper or a similar tool.

*: Les pièces et la VIS portant cette marque servent pour l'installation de la radio ou sont fournies avec le kit d'installation.
*: Les vis portant cette marque sont montées d'origine dans le véhicule.
Remarque 1: Dans certains cas, il sera parfois nécessaire de modifier le panneau central (découpe, remplissage, etc.).
Remarque 2: Si le crochet de la patte d'installation interfère avec l'appareil, le plier et l'aplatir à l'aide d'une pince par exemple.

*: Las piezas y los tornillos con esta marca se utilizan para instalar una radio o están incluidos en el juego de instalación.
*: Los tornillos con esta marca están originalmente sujetos al vehículo.
Nota 1: En algunos casos, el panel central puede requerir cierta modificación (Recorte, relleno, etc.).
Nota 2: Si un gancho en el soporte de instalación interfiere con la unidad, dóblelo y aplástelo con una pinzas de corte u otra herramienta especial.

English Français Español

4. REMOVAL OF THE SOURCE UNIT / DEPOSE DE L'APPAREIL PILOTE / DESMONTAJE DE LA UNIDAD FUENTE

1. When removing the source unit, disassemble it in the reverse of the order in Section "3. INSTALLING THE SOURCE UNIT".
2. Remove the Detachable Control Panel (DCP).
* For instructions on removing the DCP, refer to the owner's manual.
3. Press the outer escutcheon upward and remove it. (Figure 9)
4. Insert and lock the hook plates. (Figure 10)
5. Pull the hook plates to remove the source unit.

1. Lors de la dépose de l'appareil pilote, démontez dans l'ordre inverse de la Section "3. INSTALLATION DE L'APPAREIL PILOTE".
2. Déposez le clavier de commande amovible (DCP).
* Pour les instructions sur le retrait du clavier de commande amovible (DCP), se référer au mode d'emploi.
3. Presser l'écusson extérieur vers le haut et le retirer. (Figure 9)
4. Insérer et verrouiller les plaques à crochet. (Figure 10)
5. Tirer sur les plaques à crochet pour retirer l'appareil pilote.

1. Para desmontar la unidad fuente, realice el procedimiento inverso al de la Sección "3. INSTALACIÓN DE LA UNIDAD FUENTE".
2. Desmonte el panel de control desmontable (DCP).
* Para instrucciones sobre cómo desmontar el DCP, consulte el manual de instrucciones.
3. Presione la pieza ornamental exterior hacia afuera y extraícala. (Figura 9)
4. Inserte y bloquee las placas de enganche. (Figura 10)
5. Tire de las placas de enganche para extraer la unidad fuente.

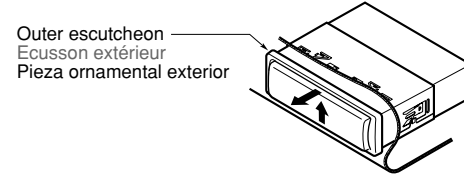

Figure 9 / Figure 9 / Figura 9

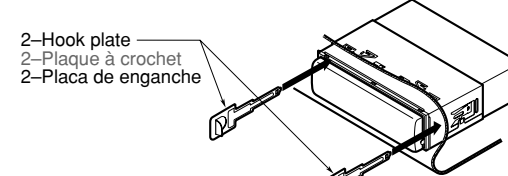

Figure 10 / Figure 10 / Figura 10

English Français Español

5. CAUTIONS ON WIRING / PRÉCAUTIONS AU SUJET DES CONNEXIONS / PRECAUCIONES PARA LA CONEXIÓN DE CABLES

1. Be sure to turn the power off when wiring.
2. Be particularly careful where you route the wires. Keep them well away from the engine, exhaust pipe, etc. Heat may damage the wires.
3. If the fuse should blow, check that the wiring is correct.
If it is, replace the fuse with a new one with the same amperage rating as the original one. (Figure 11)

4. Connect the CeNET extension cable fully and securely until it locks. When the CeNET extension cable is pulled, hold the slide cap part and pull it towards you.
* When the CeNET extension cable is extended or branches, use extension cable CCA-520 (2.5m) or CCA-521 (0.6m), or Y-adaptor CCA-519 (each of them is sold separately).
* Use the CeNET extension cable made by Clarion.
5. When the main power supply fuse in the car is 15 A or less, purchase an automotive cable that can withstand 15 A and supply this unit with power directly from the battery to ensure that the unit will operate normally.
Note that a fuse must be installed at a distance no longer than 30 cm from the cable battery terminal to prevent accidents.

1. S'assurer de mettre l'appareil hors circuit avant de faire le câblage.
2. Faire particulièrement attention lors de l'acheminement des fils. Les éloigner du moteur, des tuyaux d'échappement, etc. La chaleur risque d'endommager ces fils.
3. Si le fusible saute, vérifier si le câblage est correct.
Si le fusible est grillé, le remplacer par un fusible neuf de même ampérage que le fusible d'origine. (Figure 11)

4. Connecter le câble d'extension CeNET complètement et solidement jusqu'à ce qu'il soit verrouillé. Pour tirer le câble d'extension CeNET, tenir la partie coulissante du capuchon et tirer vers vous.
* Pour étendre ou dévier le câble d'extension CeNET, utiliser le câble d'extension CCA-520 (2,5 m [8 pieds]) ou CCA-521 (0,6 m [2 pieds]), ou l'adaptateur Y CCA-519 (ces câbles sont vendus séparément).
* Utiliser les câbles d'extension CeNET fabriqués par Clarion.
5. Si le fusible d'alimentation principale de la voiture est de 15 A ou moins, achetez un câble automobile qui peut supporter 15 A et alimenter cet appareil directement à partir de la batterie et assurer que l'appareil fonctionnera normalement.
Notez qu'un fusible doit être installé à une distance de moins 30 cm de borne de la batterie pour éviter tout accident.

1. Antes de hacer las conexiones, asegúrese de desconectar la alimentación de la unidad.
2. Sea especialmente cuidadoso al dirigir y fijar los cables. Manténgalos alejados del motor, tubo de escape, etc. El calor puede dañar los cables.
3. Si el fusible se quema, revise las conexiones.
Si está quemado, reemplace el fusible por otro nuevo con el mismo valor de amperaje que el original. (Figura 11)

4. Conecte el cable prolongador CeNET completa y seguramente hasta que chasque. Para desconectar el cable, sujete la parte de la tapa deslizable y tire hacia usted.
* Para prolongar o ramificar el cable prolongador CeNET, utilice un cable prolongador CCA-520 (2,5 m) o CCA-521 (0,6 m), o un adaptador en Y CCA-519 (vendidos aparte).
* Utilice un cable prolongador CeNET fabricado por Clarion.
5. Cuando el fusible de alimentación principal del automóvil sea de 15 A o menos, adquiera un cable para automóvil que pueda resistir 15 A y alimente esta unidad directamente desde la batería para cerciorarse de que pueda funcionar normalmente.
Tenga en cuenta que para evitar accidentes, deberá instalar un fusible en el cable que va a terminales de la batería a una distancia no superior a 30 cm.

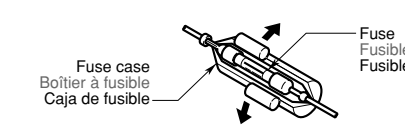

Figure 11 / Figure 11 / Figura 11

6. WIRE CONNECTIONS / CONNECTIQUE / CONEXIÓN DE CABLES

To external amplifier
 * To eliminate audio short circuits, do not remove the caps of unused RCA cables.
CAUTION: Please make sure when connecting external power amplifier, that you properly, to the car chassis, ground the amplifier. If this is not done, severe damage to the source unit may happen.

Vers un amplificateur externe
 * Pour supprimer les courts-circuits audio, ne pas retirer les capuchons des câbles RCA non utilisés.
ATTENTION: Lorsque vous raccordez un ampli de puissance externe, faites bien attention à mettre correctement l'amplificateur à la masse sur le châssis de la voiture. Sinon, vous risquez d'endommager gravement l'appareil pilote.

A un amplificador externo
 * Para eliminar los cortocircuitos de audio, no quite los casquillos protectores de los cables RCA no utilizados.
PRECAUCIÓN: Cuando conecte un amplificador de potencia externo, cerciórese de ponerlo adecuadamente a masa en el chasis de su automóvil. Si no lo hiciese, la unidad fuente podría dañarse seriamente.

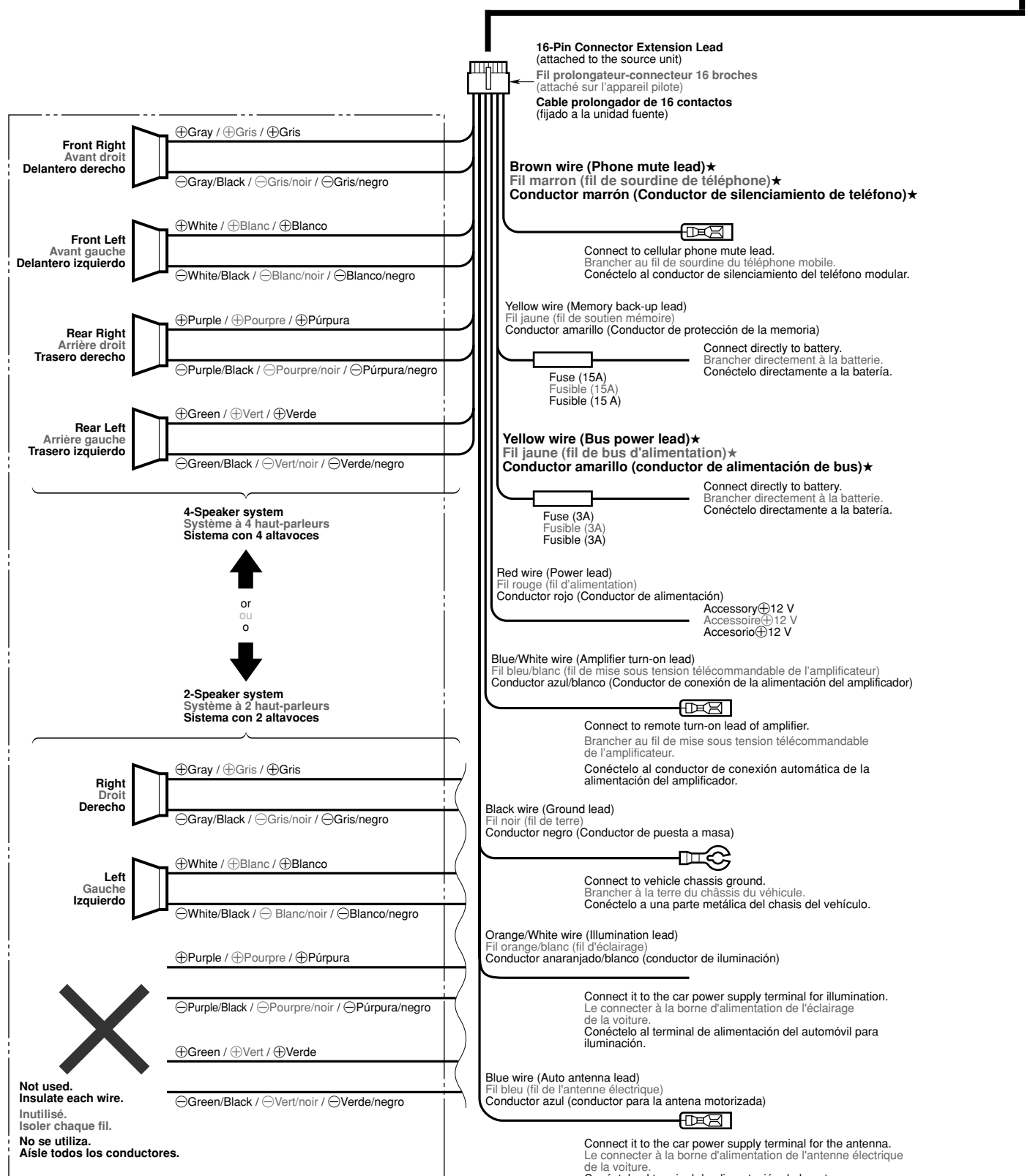
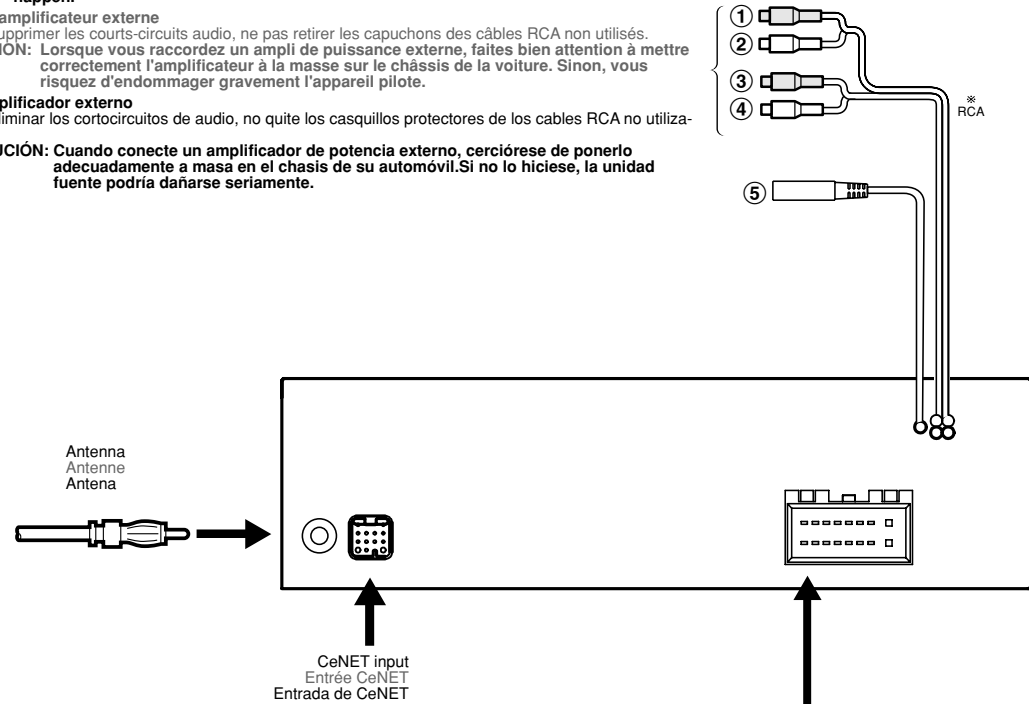

Not used.
 Insulate each wire.
 Isolier chaque fil.
 No se utiliza.
 Aísle todos los conductores.

Note:
 Some units do not have connecting leads or jacks. (Refer to *.)
Remarque:
 Certains appareils n'ont pas de conducteurs de connexion ou de prises. (Voir *.)
Nota:
 Algunas unidades no tienen cables de conexión ni conectores. (Refiérase a *.)

No.	Description
①	FRONT RIGHT Gray (Red)
②	FRONT LEFT Gray (White)
③	REAR RIGHT/SUB WOOFER Black (Red)
④	REAR LEFT/SUB WOOFER Black (White)
⑤	OEM STEERING WHEEL REMOTE CONTROL INPUT (Black)

No.	Description
①	AVANT DROIT Gris (Rouge)
②	AVANT GAUCHE Gris (Blanc)
③	ARRIERE DROIT/SUBWOOFER Noir (Rouge)
④	ARRIERE GAUCHE/SUBWOOFER Noir (Blanc)
⑤	ENTREE DE TELECOMMANDE DE VOLANT OEM (noire)

No.	Descripción
①	DELANTERO DERECHO Gris (Rojo)
②	DELANTERO IZQUIERDA Gris (Blanco)
③	TRASERO DERECHO/ALTAVOZ DE SUBGRAVES Negro (Rojo)
④	TRASERO IZQUIERDA/ALTAVOZ DE SUBGRAVES Negro (Blanco)
⑤	ENTRADA DE CONTROL REMOTO DE VOLANTE OEM (Negro)

7. SYSTEM EXAMPLE/EXEMPLE DE SYSTEME/EJEMPLO DE SISTEMA

■ Example of the system using an external amplifier (Audio Visual)
 ■ Exemple de système utilisant un amplificateur extérieur. (audio-visuel)
 ■ Ejemplo de sistema utilizando un amplificador externo (audiovisual)

■ Example of iPod BB and Bluetooth BB connection
 ■ Exemple de connexion de iPod BB et Bluetooth BB
 ■ Ejemplo de conexión del iPod BB y Bluetooth BB

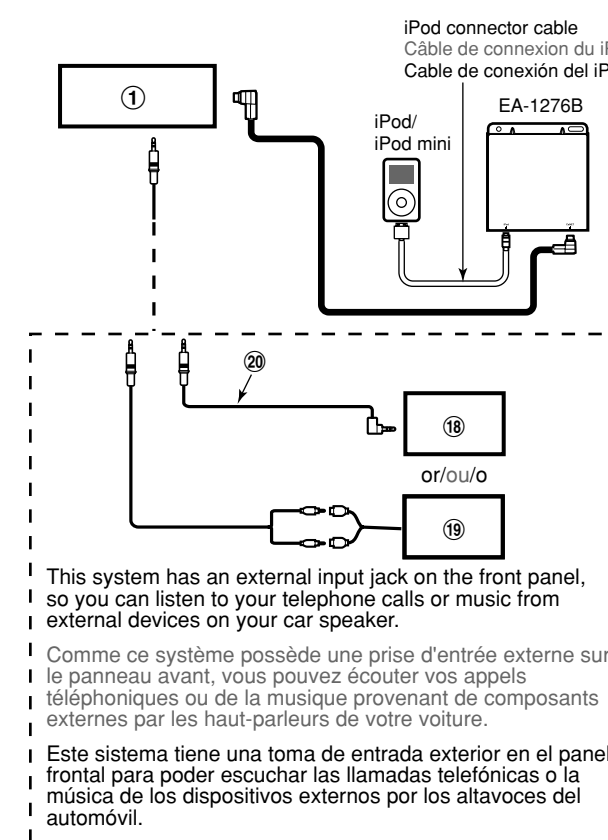
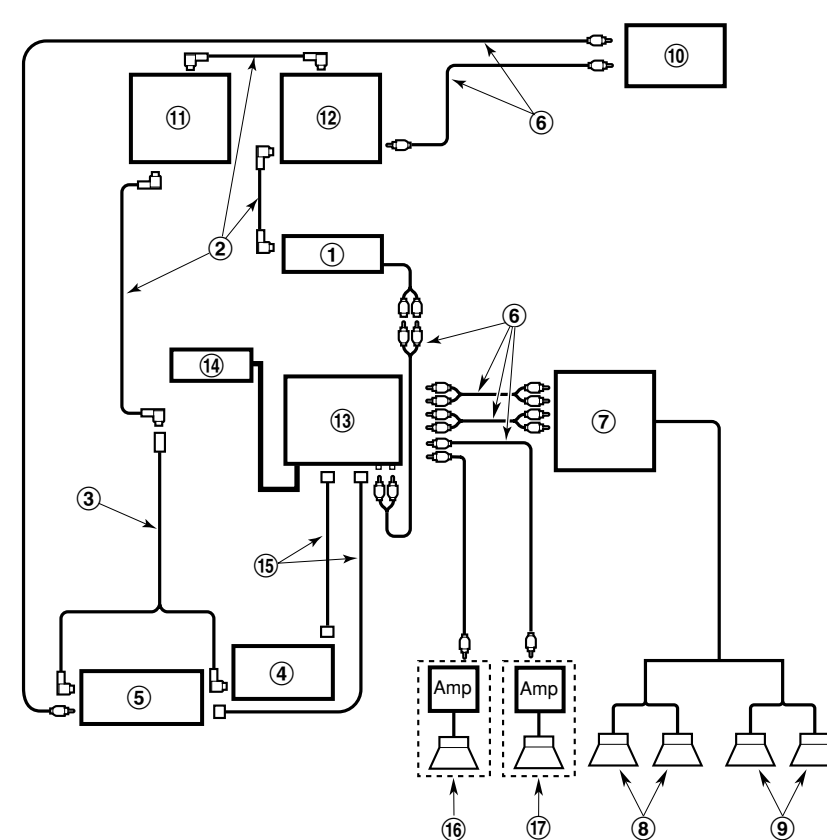

Note:
 Use a CeNET extension cable that is less than 20 m in length. (including the Y-adapter CCA-519.)
Remarque:
 Utiliser un câble d'extension CeNET inférieur à 20 m de long (en comptant aussi l'adaptateur Y CCA-519).
Nota:
 Utilice un cable prolongador CeNET de menos de 20 m de longitud (incluyendo el adaptador en Y CCA-519).

* This source unit can control a total of 2 changers except 2 DVD changers exist in the system.
 * L'appareil pilote est capable de commander 2 changeurs au total en plus des 2 changeurs de DVD qui existent dans le système.
 * Esta unidad fuente puede controlar en total 2 cambiadores excepto los 2 cambiadores de discos DVD del sistema.

English	Français	Español
① Source unit	① Appareil pilote	① Unidad fuente
② CeNET extension cable	② Câble d'extension CeNET	② Cable prolongador CeNET
③ Y-adapter (sold separately)	③ Adaptateur Y (vendu séparément)	③ Adaptador en Y (vendido aparte)
④ CD changer	④ Changeur de CD	④ Cambiador de discos compactos
⑤ DVD changer	⑤ Changeur de DVD	⑤ Cambiador de DVD
⑥ RCA extension cable (sold separately)	⑥ Câble de rallonge RCA (vendu séparément)	⑥ Cable de extensión RCA
⑦ 4-Channel power amplifier	⑦ Amplificateur de puissance 4 canaux	⑦ Amplificador de potencia de 4 canales
⑧ Front speakers	⑧ Haut-parleurs avant	⑧ Altavoces delanteros
⑨ Rear speakers	⑨ Haut-parleurs arrière	⑨ Altavoces traseros
⑩ Monitor	⑩ Moniteur	⑩ Monitor
⑪ Satellite radio receiver	⑪ Récepteur radio satellite	⑪ Receptor de radio vía satélite
⑫ TV tuner module	⑫ Module tuner TV	⑫ Módulo sintonizador de televisión
⑬ 5.1ch surround decoder	⑬ Décodeur surround 5.1 canaux	⑬ Descodificador de 5.1ch surround
⑭ 5.1ch surround decoder control unit	⑭ Module de commande de décodeur surround 5.1 canaux	⑭ Unidad de control de Descodificador de 5.1ch surround
⑮ Optical connector cable	⑮ Câble de connexion optique	⑮ Cable conector óptico
⑯ Center speaker (with amplifier)	⑯ Haut-parleur central (avec amplificateur)	⑯ Altavoz central (con amplificador)
⑰ Subwoofer (with amplifier)	⑰ Subwoofer (avec amplificateur)	⑰ Altavoz de subgraves (con amplificador)
⑱ External unit	⑱ Appareil externe	⑱ Unidad externa
⑲ Aux Bluetooth BB (BLT370)	⑲ Aux Bluetooth BB (BLT370)	⑲ Bluetooth BB auxiliar (BLT370)
⑳ Stereo mini-plug cable (sold separately)	⑳ Câble stéréo à mini-fiche (vendu séparément)	⑳ Cable de miniclavija estéreo (vendido por separado)

8. GENERAL CAUTIONS / PRÉCAUTIONS GÉNÉRALES / PRECAUCIONES GENERALES

1. Do not open the case. There are no user serviceable parts inside. If you drop anything into the unit during installation, consult your dealer or an authorized CLARION service center.
 2. Use a soft, dry cloth to clean the case. Never use hard cloth, thinner, benzen, alcohol, etc. For tough dirt, apply a little cold or warm water to a soft cloth and wipe off the dirt gently.

1. Ne pas ouvrir le coffret. Il n'y a pas de pièces réparables par l'utilisateur à l'intérieur de l'appareil. Si un objet est tombé dans l'appareil pendant l'installation, consulter votre revendeur ou un service après-vente agréé CLARION.
 2. Utiliser un chiffon doux et sec pour nettoyer le coffret, ne jamais utiliser un chiffon rigide, un diluant, du benzène, de l'alcool, etc. Pour enlever la saleté tenace, appliquer un peu d'eau froide ou tiède sur un chiffon doux et essuyer doucement la saleté.

1. No abra la caja. En el interior no hay piezas que pueda reparar el usuario. Si dentro de la unidad entra algo durante la instalación, consulte a su proveedor o a un centro de servicio autorizado por CLARION.
 2. Para limpiar la caja, utilice un paño suave y seco. no use nunca un paño duro, diluidor de pintura, benceno, alcohol, etc. Para la suciedad resistente, aplique un poco de agua fría o caliente a un paño suave y frote suavemente la parte sucia.

IMPORTANT:
 Improper installation may cause damage to your unit or car. If you do not have the appropriate experience, consult a qualified installer. Cutting chassis wire leads voids the warranty.

IMPORTANT:
 Une installation incorrecte peut endommager l'appareil ou le véhicule. Si l'on ne possède pas les connaissances requises, consulter un installateur qualifié. Couper le fil du châssis annule la garantie.

IMPORTANT:
 La instalación inapropiada puede causar daños en su unidad o su automóvil. Si usted no posee la experiencia apropiada, consulte a un instalador cualificado. El corte de los conductores de puesta a masa (carrocería) anulará la garantía.