

clarion

Installation/Wire Connection Guide / Guide d'installatio/câblage
Installation-Anschluß-Anleitung / Installazione/Guida al Collegamento dei fili
Gids voor installatie/Bedrading / Guia de instalación/Conexión
Instalações-Anslutningsanvisning / Guia de Instalação/Ligações de Cabos

English Français Deutsch Italiano Nederlands Español Svenska Português

1. BEFORE STARTING/AVANT DE DEMARRER EHE SIE MIT DEM EINBAU BEGINNEN/PRIMA DI COMINCIARE ALVORENS TE BEGINNEN/ANTES DE COMENZAR INNAN DU BÖRJAR/ANTES DE INICIAR



Figure 1 / Figure 1 / Abbildung 1 / Figura 1
Figur 1 / Figura 1 / Figure 1 / Figura 1

- 1. This set is exclusively for use in cars with a negative ground, 12 V power supply.
- 2. Read these instructions carefully.
- 3. Be sure to disconnect the battery terminal before starting. This is to prevent short circuits during installation. (Figure 1)
- 1. Cet appareil est exclusivement destiné à être utilisé dans les voitures avec une alimentation 12 V à masse négative.
- 2. Lire ces instructions attentivement.
- 3. S'assurer de débrancher la borne "−" de la batterie avant de commencer. Cela évitera les court-circuits pendant l'installation. (Figure 1)
- 1. Dieses System ist ausschließlich für die Benutzung in Fahrzeugen mit einer 12 V-Batterie und negativer Erdung ausgelegt.
- 2. Lesen Sie sich diese Bedienungsanleitung sorgfältig durch.
- 3. Zur Verhütung von Kurzschlüssen muß das "−" Batterieable vor dem Einbau abgetrennt werden. (Abbildung 1)
- 1. Quest'unità è stata disegnata esclusivamente per automobili con un'alimentazione da 12 V a massa negativa.
- 2. Leggere queste istruzioni attentamente.
- 3. Assicurarsi di scollegare il terminale "−" della batteria prima di cominciare. Questo serve per prevenire la messa a corto circuito durante l'installazione. (Figura 1)
- 1. Esta unidad ha sido diseñada para utilizarse exclusivamente en automóviles con fuente de alimentación de 12 V y negativo a masa.
- 2. Lea cuidadosamente estas instrucciones.
- 3. Antes de comenzar, cerciéndose de desconectar el terminal "−" de la batería. Esto es para evitar cortocircuitos durante la instalación. (Figura 1)
- 1. Anslutningen är avsedd endast för användning i fordon med 12 V batterispanning och negativ jord.
- 2. Läs instruktionerna noga.
- 3. Var noga med att ta loss "−" -kabeln från batteriet innan du börjar. Detta är nödvändigt för att förhindra kortslutningar under installationsarbetet. (Figur 1)
- 1. Este conjunto é para uso exclusivo em viaturas com corrente de 12 V, negativo à massa.
- 2. Leia cuidadosamente as instruções.
- 3. Assure-se que desliga o terminal "−" da bateria antes de começar. Isto evitará curto-circuitos durante a instalação. (Figura 1)

- Console opening dimensions
- Dimensions d'ouverture de la console
- Abmessungen der Konsolenöffnung
- Dimensioni a console aperta
- Ametingen van opening in console
- Dimensiones de la abertura de la consola
- Mått för hålet i konsolen
- Dimensões da abertura da consola

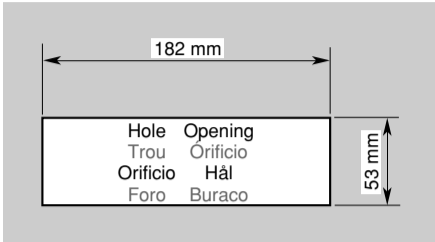

Outer escutcheon side view
Vue latérale de l'écusson extérieur
Seitenansicht der äußeren Zierleiste
Vista anterior del frontalino externo
Zij-aanzicht van buitenste sierlijst
Vista lateral del adorno exterior
Ytterramen sedd från sidan
Vista lateral da moldura exterior

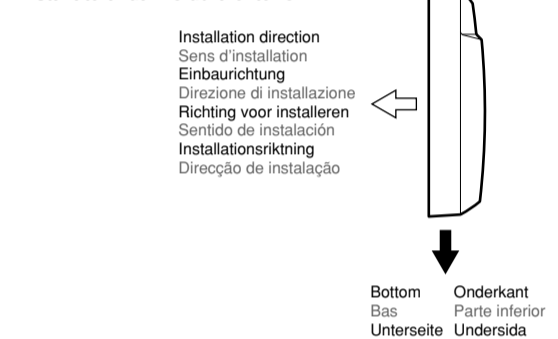

Figure 4 / Figure 4 / Abbildung 4 / Figura 4
Figur 4 / Figura 4 / Figure 4 / Figura 4

English Français Deutsch Italiano Nederlands Español Svenska Português

2. INSTALLING THE MAIN UNIT/INSTALLTION DE L'UNITE PRINCIPALE EINBAU DES HAUPTGERÄTES/INSTALLAZIONE DELL'UNITÀ PRINCIPALE INSTALLEREN VAN HET HOOFDTOESTEL/INSTALACION DE LA UNIDAD PRINCIPAL INSTALLATION AV HUVUDAPPARATEN/INSTALAÇÃO DA UNIDADE PRINCIPAL



Figure 2 / Figure 2 / Abbildung 2 / Figura 2
Figur 2 / Figura 2 / Figure 2 / Figura 2

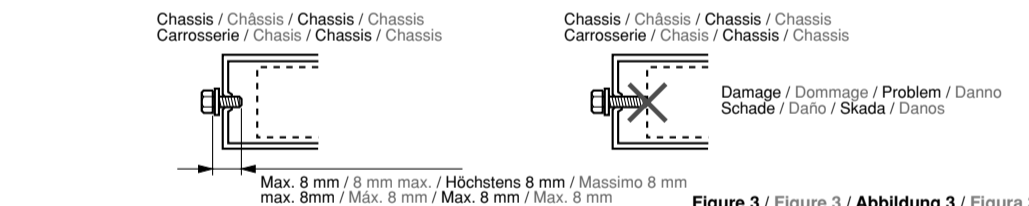

Figure 3 / Figure 3 / Abbildung 3 / Figura 3
Figur 3 / Figura 3 / Figure 3 / Figura 3

- 1. Check that the strap is ready before proceeding with installation.
- 2. Install the unit within 30° of the horizontal plane. (Figure 2)
- 3. If you have to do any work on the car body, such as drilling holes, consult your car dealer beforehand.
- 4. Use the enclosed screws for installation. Using other screws can cause damage. (Figure 3)
- 1. Vérifier que la bande est prête avant de procéder à l'installation.
- 2. Installer l'appareil avec un angle inférieur à 30° par rapport à l'horizontale. (Figure 2)
- 3. S'il est nécessaire d'effectuer certains travaux sur la carrosserie comme percer des trous, consulter d'abord votre concessionnaire automobile.
- 4. Utiliser les vis fournies pour l'installation. L'utilisation d'autres vis peut causer des dommages. (Figure 3)
- 1. Vorsichtmaßnahmen zum Einbau
- 1. Überprüfen Sie vor dem Einbau die Schaltbrücke.
- 2. Installieren Sie das Gerät in einem Winkel von 30° - von der Horizontale auszugehen. (Abbildung 2)
- 3. Falls der Einbau des Bohren von Löchern oder andere Modifikationen erfordert, ziehen Sie bitte vorher einen Fachhändler zu Rate.
- 4. Benutzen Sie für den Einbau die mitgelieferten Schrauben, da die Verwendung anderer Schrauben zu Beschädigungen führen kann. (Abbildung 3)
- 1. Precauzioni sull'installazione
- 1. Controllate che la staffa sia pronta prima di iniziare l'installazione.
- 2. Installate l'unità entro 30° dal piano orizzontale. (Figura 2)
- 3. Nel caso in cui dovete effettuare dei lavori sull'involucro dell'automobile, ad esempio trapanare dei fori, ecc., rivolgetevi al vostro rivenditore di automobili.
- 4. Usate le viti in dotazione per l'installazione. L'uso di altre viti può causare danni. (Figura 3)
- 1. Voorzorgsmaatregelen bij de installatie.
- 1. Controleer of de beugel klaar is vóór u met de installatie van start gaat.
- 2. Installeer het toestel binnen een hoek van 30° ten opzichte van het horizontale vlak. (Figuur 2)
- 3. Als u werkzaamheden moet verrichten aan de carrosserie van de wagen, zoals bijv. het boren van gaten, neem dan eerst contact op met uw wagendealer.
- 4. Gebruik de bijgeleverde schroeven voor de installatie. Het gebruik van andere schroeven kan leiden tot schade. (Figuur 3)
- 1. Precauciones a tomar durante la instalación
- 1. Antes de proceder con la instalación, verifique que la abrazadera esté lista.
- 2. Instale la unidad con un ángulo de 30° sobre el plano horizontal. (Figura 2)
- 3. Si tiene que realizar cualquier trabajo en la carrocería, como taladrado de orificios, etc., consulte al proveedor de su automóvil.
- 4. Use los tornillos incluidos para la instalación. El uso de otros tornillos puede causar daños. (Figura 3)
- 1. Viktigt vid installationen
- 1. Ta fram fästbygeln innan du börjar med installationen.
- 2. Montera apparaten i högst 30° vinkel mot horisontalplanet (Figur 2)
- 3. Rådgrör först med bilens återförsäljare om du är tvungna att utföra något arbete på karossen, t.ex. att borra hål.
- 4. Använd inga andra skruvar än dem som följer med vid installationen. Felaktiga skruvar kan ställa till skada (Figur 3)
- 1. Cuidados a ter na instalação
- 1. Verifique se a corneia está pronta antes de continuar com a instalação.
- 2. Instale a unidade dentro de 30° do plano horizontal.
- 3. Se tiver de efectuar algum trabalho na carroçaria da viatura, tal como abrir furos, etc., consulte antes o representante da sua viatura.
- 4. Use os parafusos incluídos para a instalação. O uso de outros parafusos poderá resultar em danos. (Figura 3)

- 1. Place the universal mounting bracket into the instrument panel, use a screwdriver to bend each stopper of the universal mounting bracket inward, then secure the stopper as shown in Figure 4.
- 2. Connect the wiring as shown in section 6.
- 3. Insert the main unit into the universal mounting bracket.
- 4. Secure the rear of the unit as shown in Figure 4 or Figure 5.
- 5. Take care of the top and bottom of the outer escutcheon and mount it so that all the hooks are locked. (Figure 6)

Notes:
1) Some car models require special mounting kits for proper installation. Consult your Clarion dealer for details.
2) Fasten the front stopper securely to prevent the main unit from coming loose.

- 1. Placer le support de montage universel dans le tableau de bord, utiliser un tournevis pour replier vers l'extérieur chaque languette du support de montage universel, puis fixer les languettes comme montré sur la Figure 4.
- 2. Brancher le câblage comme indiqué dans la section 6.
- 3. Insérer le module principal dans la patte de montage universel.
- 4. Fixer l'arrière de l'appareil comme indiqué sur la Figure 4 ou sur la Figure 5.
- 5. Réparer le haut et le bas de l'écusson extérieur et le monter de manière que tous les crochets soient verrouillés. (Figure 6)

- 1. Collocare la plancia di montaggio universale nel pannello strumenti, usare un destornillador para piegare verso l'interno ciascun fermo della plancia di montaggio universale e quindi fissare il fermo come mostrato nella Figura 4.
- 2. Collegare il cablaggio come mostrato nella sezione 6.
- 3. Inserire l'apparecchio principale nella plancia di montaggio universale.
- 4. Fissare il retro dell'apparecchio come mostrato nella Figura 4 o nella Figura 5.
- 5. Fare attenzione alla cima ed al fondo del frontalino esterno e montarlo in modo che tutti i ganci siano bloccati. (Figura 6)

Remarques:
1) Certains modèles de voiture nécessitent un kit de montage spécial pour une installation correcte. Consulter le revendeur Clarion pour les détails.
2) Fixer l'arrêt avant fermement afin d'éviter que le module principal soit desserré.

- 1. Alcuni modelli di auto possono richiedere corredi di montaggio speciali per un'installazione corretta. Consultare il proprio concessionario Clarion per dettagli.
- 2) Fissare saldamente il fermo anteriore per evitare che l'apparecchio principale si stacchi.
- 1. Colocar o suporte universal de montagem no interior do painel de instrumentos, usar um destornillador para dobrar cada retén del soporte de montaje universal e fijar los ganchoes como se muestra en la figura 4.
- 2. Conecte los cables como se indica en la sección 6.
- 3. Inserte la unidad principal en el soporte de montaje universal.
- 4. Asegure el resto de la unidad como se muestra en la figura 4 o en la figura 5.
- 5. Tenga cuidado con la parte superior e inferior del adorno exterior y móntelo de forma que aude enganchado. (Figura 6)

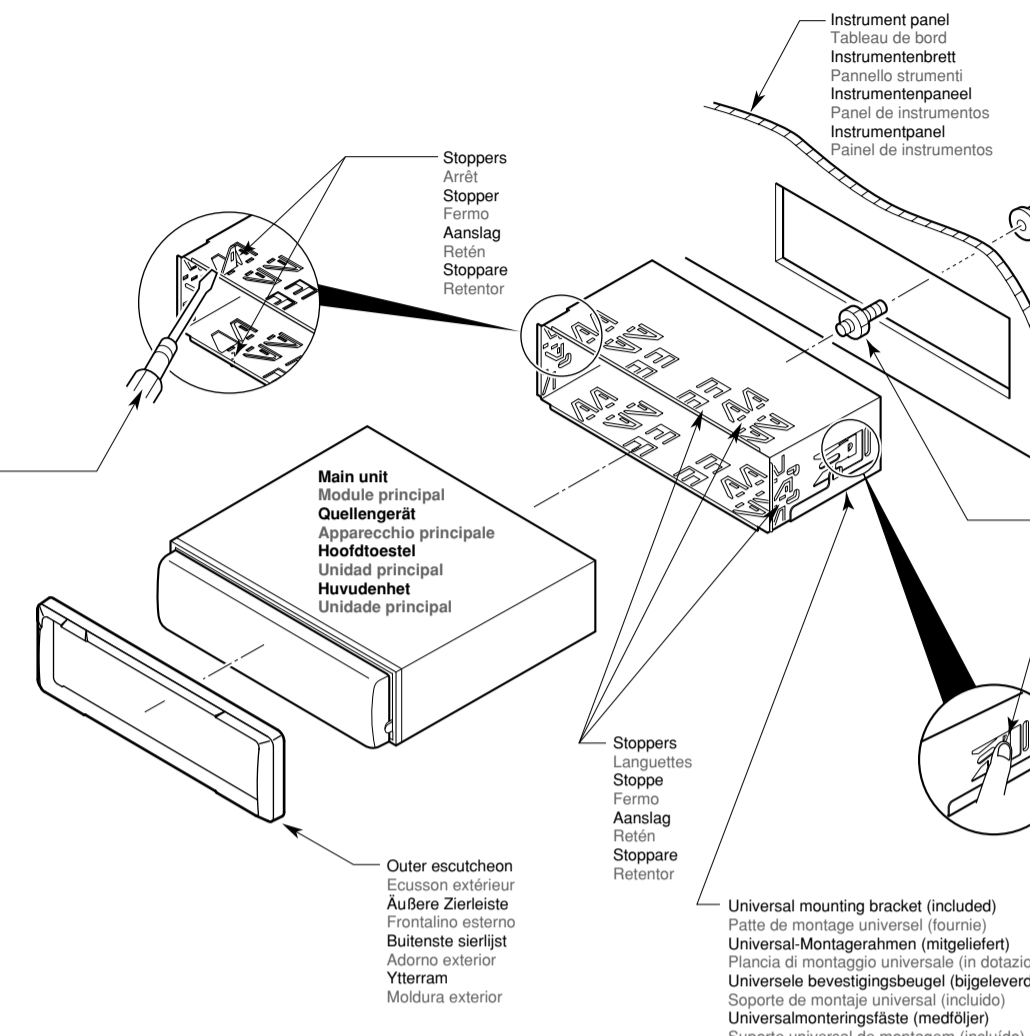

Figure 4 / Figure 4 / Abbildung 4 / Figura 4
Figur 4 / Figura 4 / Figure 4 / Figura 4

Figure 6 / Figure 6 / Abbildung 6 / Figura 6
Figur 6 / Figura 6 / Figure 6 / Figura 6

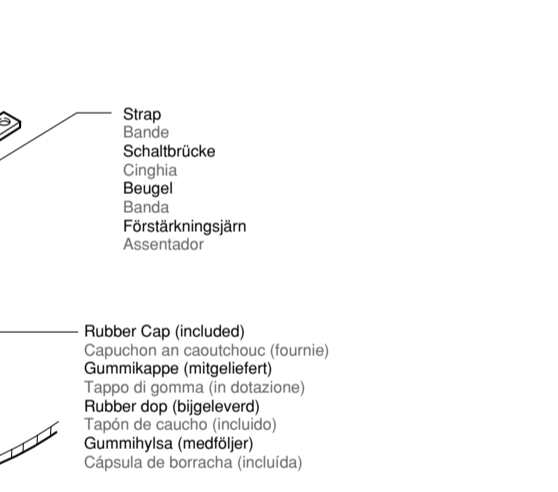

Figure 5 / Figure 5 / Abbildung 5 / Figura 5
Figur 5 / Figura 5 / Figure 5 / Figura 5

- 1. Place the universal mounting bracket into the instrument panel, use a screwdriver to bend each stopper of the universal mounting bracket inward, then secure the stopper as shown in Figure 4.
- 2. Connect the wiring as shown in section 6.
- 3. Insert the main unit into the universal mounting bracket.
- 4. Secure the rear of the unit as shown in Figure 4 or Figure 5.
- 5. Take care of the top and bottom of the outer escutcheon and mount it so that all the hooks are locked. (Figure 6)

Notes:
1) Some car models require special mounting kits for proper installation. Consult your Clarion dealer for details.
2) Fasten the front stopper securely to prevent the main unit from coming loose.

- 1. Placer le support de montage universel dans le tableau de bord, utiliser un tournevis pour replier vers l'extérieur chaque languette du support de montage universel, puis fixer les languettes comme montré sur la Figure 4.
- 2. Brancher le câblage comme indiqué dans la section 6.
- 3. Insérer le module principal dans la patte de montage universel.
- 4. Fixer l'arrière de l'appareil comme indiqué sur la Figure 4 ou sur la Figure 5.
- 5. Réparer le haut et le bas de l'écusson extérieur et le monter de manière que tous les crochets soient verrouillés. (Figure 6)

- 1. Collocare la plancia di montaggio universale nel pannello strumenti, usare un destornillador para piegare verso l'interno ciascun fermo della plancia di montaggio universale e quindi fissare il fermo come mostrato nella Figura 4.
- 2. Collegare il cablaggio come mostrato nella sezione 6.
- 3. Inserire l'apparecchio principale nella plancia di montaggio universale.
- 4. Fissare il retro dell'apparecchio come mostrato nella Figura 4 o nella Figura 5.
- 5. Fare attenzione alla cima ed al fondo del frontalino esterno e montarlo in modo che tutti i ganci siano bloccati. (Figura 6)

Remarques:
1) Certains modèles de voiture nécessitent un kit de montage spécial pour une installation correcte. Consulter le revendeur Clarion pour les détails.
2) Fixer l'arrêt avant fermement afin d'éviter que le module principal soit desserré.

- 1. Alcuni modelli di auto possono richiedere corredi di montaggio speciali per un'installazione corretta. Consultare il proprio concessionario Clarion per dettagli.
- 2) Fissare saldamente il fermo anteriore per evitare che l'apparecchio principale si stacchi.
- 1. Colocar o suporte universal de montagem no interior do painel de instrumentos, usar um destornillador para dobrar cada retén del soporte de montaje universal e fijar los ganchoes como se muestra en la figura 4.
- 2. Conecte los cables como se indica en la sección 6.
- 3. Inserte la unidad principal en el soporte de montaje universal.
- 4. Asegure el resto de la unidad como se muestra en la figura 4 o en la figura 5.
- 5. Tenga cuidado con la parte superior e inferior del adorno exterior y móntelo de forma que aude enganchado. (Figura 6)

- 1. Colocar o suporte universal de montagem no interior do painel de instrumentos, usar um destornillador para dobrar cada retén del soporte de montaje universal e fijar los ganchoes como se muestra en la figura 4.
- 2. Conecte los cables como se indica en la sección 6.
- 3. Inserte la unidad principal en el soporte de montaje universal.
- 4. Asegure el resto de la unidad como se muestra en la figura 4 o en la figura 5.
- 5. Tenga cuidado con la parte superior e inferior del adorno exterior y móntelo de forma que aude enganchado. (Figura 6)

Notas:
1) Algunos modelos requieren jugos de montaje especiales para la instalación apropiada. Solicite los detalles a su proveedor Clarion.
2) Apriete con seguridad el retén frontal para evitar que la unidad principal se afloje.

- 1. Placa de universale bevestigingsbeugel op het instrumentenpaneel en buig iedere aanslag van de universele bevestigingsbeugel met een schroevendraaier naar binnen en zet vervolgens de aanslag zoals u in Figuur 4 ziet vast.
- 2. Sluit de bedrading aan zoals in hoofdstuk 6 wordt beschreven.
- 3. Steek het hoofdtoestel in de universele bevestigingsbeugel.
- 4. Zet de achterkant van het toestel zoals getoond in Figuur 4 of Figuur 5 vast.
- 5. Verwijst de boven- en onderkant van de sierlijst niet en bevestig zodanig dat alle haken vergrendeld. (Figuur 6)

Opmerking:
1) Voor bepaalde auto's heeft u een speciale bevestigingskit nodig voor het juist installeren. Raadpleeg uw Clarion handelaar voor details.
2) Zet de voorste aanslag vast zodat het hoofdtoestel niet los kan schieten.

English Français Deutsch Italiano Nederlands Español Svenska Português

CAUTION / ATTENTION / ACHTUNG / ATTENZIONE / LET OP / PRECAUCION / VARNING / CUIDADOS

- 1. Remove the screw from the source unit (Figure 7).
- 2. Remove the stopper from the source unit (Figure 8).
- 3. Install the remove screw to the source unit (Figure 9).
- * Securely attach the screw.

Note:
Store the removed stopper in a safe place together with the instruction Manual.

- 1. Retirer la vis du module source (Figure 7).
- 2. Retirer la languette du module source (Figure 8).
- 3. Fixer la vis ainsi retirée sur le module source (Figure 9).
- * Fixer la vis à fond.

Remarque:
Ranger la languette retirée en lieu sûr avec le mode d'emploi.

- 1. Die Schraube aus der Stromquelle entfernen (Abbildung 7)
- 2. Den Stopper von der Stromquelle entfernen (Abbildung 8)
- 3. Die entfernte Schraube wieder in das Gerät einsetzen (Abbildung 9)
- * Die Schraube fest anziehen.

Hinweis:
Den entfernten Stopper gemeinsam mit der Bedienungsanleitung sorgfältig aufbewahren.

- 1. Togliere la vite dall'unità sorgente (figura 7).
- 2. Togliere il fermo dall'unità sorgente (figura 8).
- 3. Installare quindi la vite tolta sull'unità sorgente (figura 9).
- * Fissare bene la vite.

Nota:
conservare il fermo tolto in un luogo sicuro insieme al manuale di istruzioni.

- 1. Verwijder de schroef van het toestel (Figuur 7).
- 2. Verwijder de aanslag van het toestel (Figuur 8).
- 3. Plaats de verwijderde schroef in het toestel (Figuur 9).
- * Bevestig de schroef goed.

Opmerking:
Bewaar de verwijderde aanslag tezamen met de gebruiksaanwijzing op een veilige plaats.

- 1. Quite el tornillo de la unidad de la fuente (Figura 7).
- 2. Quite el tapón de la unidad de la fuente (Figura 8).
- 3. Instale el tornillo retirado de la unidad de la fuente (Figura 9).
- * Apriete firmemente el tornillo.

Nota:
Guarde el tapón retirado en un lugar seguro junto con el Manual de Instrucciones.

- 1. Ta bort stopparen enligt nedanstående steg, om den här källenheten monteras utan att använda universalmonteringfästet.
- 2. Ta bort stopparen från källenheten (figur 8).
- 3. Sätt i den borttagna i källenheten (figur 9).
- * Dra åt skruven ordentligt.

Observera:
Förvara den borttagna stopparen på en säker plats, tillsammans med bruksanvisningen.

- 1. Remova o parafuso da unidade fonte (Figura 7).
- 2. Remova o retentor da unidade fonte (Figura 8).
- 3. Instale o parafuso removido à unidade fonte (Figura 9).
- * Fixe firmemente o parafuso.

Nota:
Guarde o retentor removido num local seguro junto com o manual de instruções.

Example 1/Exemple 1/Beispiel 1/Esempio 1/Voorbeeld 1/Ejemplo 1/Exemplo 1

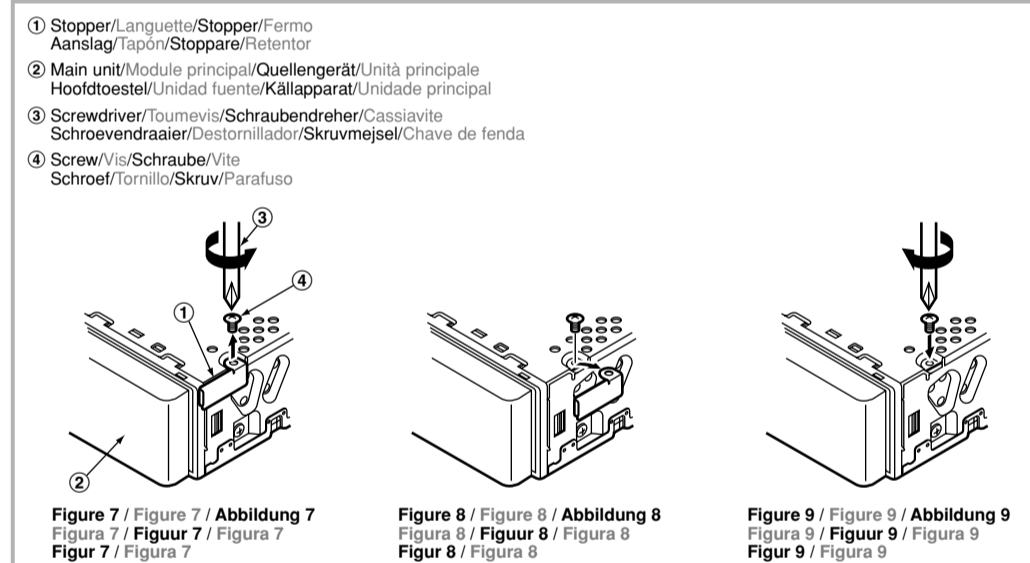

Figure 7 / Figure 7 / Abbildung 7
Figur 7 / Figura 7 / Figure 7 / Figura 7

Figure 8 / Figure 8 / Abbildung 8
Figur 8 / Figura 8 / Figure 8 / Figura 8

Figure 9 / Figure 9 / Abbildung 9
Figur 9 / Figura 9 / Figure 9 / Figura 9

- 1) Stopper/Languette/Stopper/Fermo Aanslag/Tapón/Stoppare/Retentor
- 2) Main unit/Module principal/Quellengerät/Unità principale Hoofdtoestel/Unidad fuente/Källapparät/Unidade principal
- 3) Screwdriver/Tournevis/Schraubendreher/Cacciavite Schroevendraaier/Schraubendreher/Cacciavite Schroevendraaier/Destornillador/Skrummejsel/Chave de fenda
- 4) Screw/Vis/Schraube/Vite Schroef/Tornillo/Skruv/Parafuso

CAUTION / ATTENTION / ACHTUNG / ATTENZIONE / LET OP / PRECAUCION / VARNING / CUIDADOS

- **Fixed Mount (Using the bracket originally equipped in vehicle)**
 This unit is designed for fixed installation in the dashboard.
 If the vehicle is equipped with a factory-installed radio, install the source unit with the parts and screws marked (*). (Figure 10)
 If the vehicle is not equipped with a factory-installed radio, obtain an installation kit to install the source unit in the following procedure.
 1. Secure the mounting brackets to the chassis as shown in Figure 10. When the source unit is installed without the universal mounting bracket, holes exist; modification, such as drilling new holes, of the mounting brackets may be required for other models.
 2. Wire as shown in Installation (Section 6).
 3. Secure the unit in the dashboard, and then reassemble the dashboard and the center panel.

- **Montage fixe (Avec la patte fixée à l'origine dans le véhicule)**
 L'appareil est conçu pour une installation fixe dans le tableau de bord.
 Si le véhicule est équipé d'une radio installée en usine, installer le module source avec les pièces et les vis marquées d'un astérisque (*). (Figure 10)
 Si le véhicule n'est pas équipé d'une radio installée en usine, se procurer le kit d'installation pour installer le module source en procédant comme suit.
 1. Fixer les pattes de montage sur la carrosserie comme indiqué à la Figure 10. Pour installer le module source sans patte de montage universel, les orifices existents déjà; pour les autres modèles, il faudra peut-être modifier les pattes de montage (par exemple percer de nouveaux orifices).
 2. Effectuer les câblages comme indiqué dans Installation (Section 6).
 3. Fixer l'appareil dans le tableau de bord, puis remonter le tableau de bord et le panneau central.

- **Fester Einbau (Verwendung der ursprünglich im Fahrzeug vorgesehenen Halterung)**
 Dieses Gerät ist zur festen Installation im Armaturenbrett entworfen.
 Wenn das Fahrzeug serienmäßig mit einem eingebauten Radio ausgestattet ist, installieren Sie die Stromquelle bitte mit den mit (*) gekennzeichneten Teilen und Schrauben (Abbildung 10). Wenn das Fahrzeug nicht serienmäßig mit einem eingebauten Radio ausgestattet ist, kaufen Sie sich bitte einen Einbausatz, um die Stromquelle entsprechend der folgenden Prozedur zu installieren.
 1. Befestigen Sie die Installationshalterungen wie in Abbildung 10 gezeigt am Fahrgestell. Für die Installation ohne die Universalhalterung sind Löcher vorgesehen. Für andere Modelle können unter Umständen Modifikationen, wie zum Beispiel Bohren neuer Löcher in der Befestigungsschelle, erforderlich sein.
 2. Die Kabel wie im Abschnitt Installation (Abschnitt 6) beschrieben anschließen.
 3. Das Gerät im Armaturenbrett befestigen und anschließend das Armaturenbrett und die Mittelkonsole wieder zusammenbauen.

- **Installazione fissa (Usa della staffa originariamente installata sul veicolo.)**
 Quest'unità è progettata per l'installazione fissa sul cruscotto.
 Se il veicolo possiede una radio installata in fabbrica, installare l'unità sorgente con le parti e le viti contrassegnate con un asterisco (*). (Figura 10)
 Se il veicolo non possiede una radio installata in fabbrica, installare l'unità sorgente con un corredo di installazione con la procedura seguente.
 1. Fermare le pance universali di installazione alla carrozzeria nel modo mostrato in Figura 10. Una volta che l'unità sorgente viene installata senza la plancia universale di installazione, sono presenti dei fori. Per gli altri modelli può rendersi necessaria la modifica della plancia universale, ad esempio l'apertura di nuovi fori.
 2. Stendere i cavi nel modo mostrato in figura (sezione 6).
 3. Fermare l'unità al cruscotto e quindi rimontare cruscotto e pannello centrale.

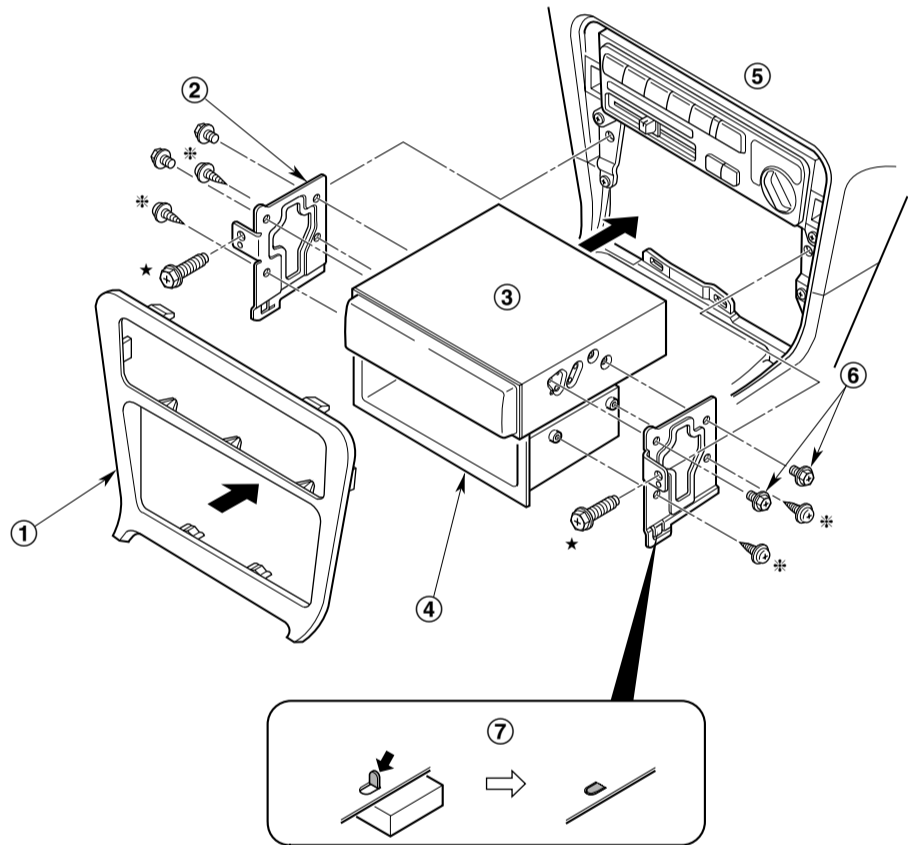

Figure 10 / Figure 10 / Abbildung 10 / Figura 10
 Figure 10 / Figura 10 / Figure 10 / Figura 10

- * : The parts and SCREW with this mark are used to install radio or included in the installation kit (Note 3).
 * : The screws with this mark are originally attached to the vehicle.
Note 1: In some cases, the center panel may require some modification (trimming, filing, etc.).
Note 2: If a hook on the installation bracket interferes with the unit, bend and flatten it with a nipper or a similar tool.
Note 3: If reattaching screws which have been detached, remove any filings from the screws and screw mounting bracket.
 * : Les pièces et la VIS portant cette marque servent pour l'installation de la radio ou sont fournies avec le kit d'installation. (Remarque 3)
 * : Les vis portant cette marque sont montées d'origine dans le véhicule.
Remarque 1: Dans certains cas, il sera parfois nécessaire de modifier le panneau central (découpe, remplissage, etc.).
Remarque 2: Si le crochet de la patte d'installation interfère avec l'appareil, le plier et l'aplatir à l'aide d'une pince par exemple.
Remarque 3: Si l'on remonte les vis qui ont été retirées, retirer les débris des vis et de la patte de montage de vis.
 * : Die Bauteile oder SCHRAUBE mit dieser Markierung werden für den Einbau des Radios benutzt oder sind im Bausatz enthalten. (Hinweis 3)
 * : Die so gekennzeichneten Schrauben sind ursprünglich im Fahrzeug eingebaut.
Hinweis 1: Manchmal müssen gewisse Veränderungen an der Mittelkonsole vorgenommen werden (Beschneiden, Auffüllen etc.).
Hinweis 2: Wenn ein Haken an der Befestigungsschelle beim Einbau des Gerätes stört, diesen mit einer Zange oder einem ähnlichen Werkzeug umbiegen und flachdrücken.
Hinweis 3: Wenn entfernte Schrauben wieder eingesetzt werden, vorher bitte die Füllungen aus den Schraubenlöchern und der Befestigungsschelle wieder entfernen.
 * : I pezzi e la VITE con questo segno sono usati per installare la radio o inclusi nel corredo di installazione. (Nota 3)
 * : Le viti contrassegnate con questo marchio sono accluse al veicolo.
Nota 1: In alcuni casi, il pannello centrale può richiedere modifiche, ad esempio rifilature, trapanature, ecc.
Nota 2: Se un gancio della plancia universale di installazione interferisce con l'unità, piegarlo ed appiattirlo con un utensile adatto.
Nota 3: Se si riattaccano viti tolte, togliere da esse e dalla plancia di installazione delle viti eventuali residui metallici.

- **Vaste bevestiging (Gebruik de oorspronkelijke beugel van de auto.)**
 Dit toestel is ontworpen voor een vaste bevestiging in het dashboard.
 Plaats het toestel met de met (*) gemarkeerde onderdelen en schroeven indien uw auto een standaard gemonteerde autoradio heeft. (Figuur 10)
 Indien uw auto geen standaard autoradio heeft, moeten een installatiekit aanschaffen om het toestel op de volgende manier te installeren:
 1. Zet de bevestigingsbeugels zoals in Figuur 10 wordt getoond aan het chassis vast. Indien het toestel wordt geplaatst zonder de universele bevestigingsbeugel waarvoor reeds gaten aanwezig zijn, zult u veranderingen moeten maken voor bepaalde bevestigingsbeugels en mogelijk nieuwe gaten moeten boren.
 2. Sluit aan zoals in "Installeren" wordt beschreven (Deel 6).
 3. Bevestig het toestel in het dashboard en monteer het dashboard en middenpaneel vervolgens weer.

- **Montura fija (Usando el soporte originalmente equipado en el vehículo)**
 Esta unidad ha sido diseñada para la instalación fija en el tablero de instrumentos.
 Si el vehículo está equipado con una radio instalada en fábrica, instale la unidad de la fuente con las piezas los tornillos macacos con (*). (Figura 10)
 Si el vehículo no está equipado con una radio instalada en fábrica, obtenga un juego de instalación para instalar la unidad de la fuente mediante el procedimiento que se da a continuación:
 1. Asegure los soportes de montaje al chasis como se muestra en la Figura 10. Cuando la unidad de la fuente está instalada sin el soporte de montaje universal, existiendo agujeros, puede requerirse una modificación para otros modelos, tal como perforación de nuevos agujeros.
 2. Realice el cableado tal como se muestra en instalación (Sección 6).
 3. Asegure la unidad en el tablero de instrumentos, y luego vuelva a armar el tablero de instrumentos y el panel central.

- **Fast montering (Med användande av fästet som ursprungligen finns i bilen)**
 Denna enhet är konstruerad för fast installation i instrumentbrädan.
 Installera källenheten med de delar och skruvar som är markerade med (*), om fordonet är utrustat med en fabriksinstallerad radio.
 Om fordonet inte är utrustat med en fabriksinstallerad radio, inför skaffa en installationssats för att installera enheten enligt följande procedur, om fordonet inte är utrustat med en fabriksinstallerad radio.
 1. Sätt fast monteringsfästet i chassit på det sätt som visas i Figur 10. Det finns hål om källenheten installeras utan universalmonteringsfästet. För andra modeller kan det vara nödvändigt att göra modifieringar på monteringsfästet, som till exempel att borra nya hål.
 2. Dra sladdarna på det sätt som visas i "Installation" (avsnitt 6).
 3. Sätt fast enheten i instrumentbrädan, och sätt sedan ihop instrumentbrädan och mittpanelen igen.

- **Montagem fixa (Utilizando o suporte originalmente equipado no veículo)**
 Se o veículo estiver equipado com um rádio instalado pela fábrica, instale a unidade fonte com as peças e os parafusos assinalados (*). (Figura 10)
 Se o veículo não estiver equipado com um rádio instalado pela fábrica, adquira um jogo de instalação para instalar a unidade fonte conforme o seguinte procedimento.
 1. Prenda os suportes de montagem ao chassis como me mostrado na Figura 10. Mesmo que a unidade fonte seja instalada sem o suporte de montagem universal, os buracos vêm providos; as modificações, tais como perfuração de novos buracos dos suportes de montagem poderão ser requeridos para os outros modelos.
 2. Efectue a ligação conforme mostrado na Instalação (Secção 6).
 3. Prenda a unidade no painel de instrumentos, e a seguir reinstale o painel de instrumentos e o painel central.

- | | |
|--|--|
| <p>① Center Panel (Note 1)
 ② Mounting bracket (1 pair for the left and right sides)
 ③ Source Unit
 ④ Pocket
 ⑤ Dashboard SCREW (M5 × 8)⊕ (8 mm Max.)
 ⑥ Hexagonal SCREW (M5 × 8)⊕ (8 mm Max.)
 ⑦ Note 2</p> | <p>① Middenpaneel (Opmerking 1)
 ② Bevestigingsbeugel (1 paar voor de linker- en rechterkant)
 ③ Toestel
 ④ Opening
 ⑤ Dashboard
 ⑥ 4 Zeskant-SCHROEVEN (M5 × 8)⊕ (8 mm Max.)
 ⑦ Opmerking 2</p> |
| <p>① Panneau central (Remarque 1)
 ② Patte de montage (1 paire pour chaque côté, gauche et droit)
 ③ Module source
 ④ Poche
 ⑤ Tableau de bord
 ⑥ 4 VIS hexagonales (M5 × 8)⊕ (8 mm)
 ⑦ Remarque 2</p> | <p>① Panel central (Nota 1)
 ② Soporte de montaje (1 par para el lado derecho e izquierdo)
 ③ Unidad de la fuente
 ④ Bolsillo
 ⑤ Panel de instrumentos
 ⑥ 4 tornillos hexagonales (M5 × 8)⊕ (8 mm como máximo)
 ⑦ Nota 2</p> |
| <p>① Mittelkonsole (Hinweis 1)
 ② Befestigungsschelle (1 Paar für die linke und rechte Seite)
 ③ Stromquelle
 ④ Tasche
 ⑤ Armaturenbrett
 ⑥ 4-Sechskant-SCHRAUBE (M5 × 8)⊕ (max. 8 mm)
 ⑦ Hinweis 2</p> | <p>① Mittpanelen (anmärkning 1)
 ② Monteringskonsol (1 par för vänster och höger sida)
 ③ Källenhät
 ④ Ficka
 ⑤ Instrumentbräda
 ⑥ 4-sexkantsskruvor (M5 × 8)⊕ (Max 8 mm)
 ⑦ Anmärkning 2</p> |
| <p>① Pannello centrale (Nota 1)
 ② Plancia universale di installazione (un paio per il lato sinistro e quello destro)
 ③ Unità sorgente
 ④ Tasca
 ⑤ Cruscotto
 ⑥ 4 VITI esagonali (M5 × 8)⊕ (8 mm mass.)
 ⑦ Nota 2</p> | <p>① Painel central (Nota 1)
 ② Suporte de montagem (1 par para cada lado, esquerda e direita)
 ③ Unidade fonte
 ④ Bolso
 ⑤ Painel de instrumentos
 ⑥ 4 PARAFUSOS hexagonais (M5 × 8)⊕ (Máx. 8 mm)
 ⑦ Nota 2</p> |

- * : De onderdelen en de SCHROEF met deze markering worden gebruikt om de radio te installeren, of zijn inbegrepen in de installatiekit. (Opmerking 3)
 * : Schroeven met deze markering bevinden zich oorspronkelijk in de auto.
Opmerking 1: In bepaalde gevallen moet u wat veranderingen in het middenpaneel maken (bijvoorbeeld atwerpen, vullen).
Opmerking 2: Indien een haak op de installatiebeugel tegen het toestel drukt, moet u de haak met bijvoorbeeld een tangje buigen en plat drukken.
Opmerking 3: Verwijder vijzel van de schroeven en bevestigingsbeugel indien u verwijderde schroeven weer bevestigt.
 * : Las piezas y los tornillos con esta marca se utilizan para instalar una radio o están incluidos en el juego de instalación. (Nota 3)
 * : Los tornillos con esta marca están originalmente sujetos al vehículo.
Nota 1: En algunos casos, el panel central puede requerr cierta modificación (Recorte, relleno, etc.).
Nota 2: Si un gancho en el soporte de instalación interfiere con la unidad, dóblalo y aplástelo con una pinzas de corte u otra herramienta especial.
Nota 3: Para volver colocar los tornillos retirados, quite las limaduras de los tornillos y soporte de montaje del tornillo.
 * : Delarna och skruvarna med detta märke används för att installera radion eller ingår i installationssatsen (Anmärkning 3).
 * : Skruvar med detta märke sitter ursprungligen fast i fordonet.
Anmärkning 1: I vissa fall kan det vara nödvändigt att modifiera mittpanelen en aning (ämnna till, fylla ut osv).
Anmärkning 2: Om en krok på monteringsfästet hindrar enheten, kan krokens böjas och plattas till med en knipång.
Anmärkning 3: Om en skruv sätts tillbaka efter att ha tagits bort, bör skruvresten tas bort från skruven och skruvmonteringskonsolen.
 * : As peças e os PARAFUSOS com esta marca são usados para instalar o rádio ou estão incluídos no jogo de instalação (Nota 3).
 * : Os parafusos com esta marca vêm originalmente acoplados no veículo.
Nota 1: Em alguns casos, o painel central poderá requerir algumas modificações (ajuste, preenchimento, etc.).
Nota 2: Se um gancho do suporte de instalação interferir com a unidade, curve-o e estrie-o com um alicate ou ferramenta semelhante.
Nota 3: Quando recolocar os parafusos que foram retirados, remova qualquer limalha dos parafusos e do suporte de montagem do parafuso.

4. REMOVAL/DOSE/ENTNAHME/RIMOZIONE/UITBOUWEN/REMOCION HUR OD TAR LOOSE APPARATEN/REMOÇÃO

- 1. Remove the Detachable Control Panel (DCP).
 * For instructions on removing the DCP, refer to the owner's manual.
 2. Press the outer escutcheon upward and remove it. (Figure 11)
 3. Insert and lock the hook plates. (Figure 12)
 4. Pull the hook plates to remove the main unit.
 ■ 1. Déposer le clavier de commande amovible (DCP).
 * Pour les instructions sur le retrait du clavier de commande amovible (DCP), se référer au mode d'emploi.
 2. Presser l'écusson extérieur vers le haut et le retirer. (Figure 11)
 3. Insérer et verrouiller les plaques à crochet. (Figure 12)
 4. Tirer sur les plaques à crochet pour retirer l'appareil.
 ■ 1. Bauen Sie das abnehmbare Bedientele (DCP) aus.
 * Beziehen Sie sich für den Ausbau auf die Bedienungsanleitung.
 2. Drücken Sie die Außenverkleidung nach oben und nehmen Sie sie ab. (Abbildung 11)
 3. Setzen Sie die Hakenplatten ein und befestigen Sie sie. (Abbildung 12)
 4. Ziehen Sie die Hakenplatte heraus, um das Hauptgerät herauszunehmen.
 ■ 1. Rimuovete il frontaliino estraibile (DCP).
 * Per ulteriori informazioni sulla rimozione del frontaliino estraibile, fate riferimento alle istruzioni per l'uso.
 2. Premete lo scudo esterno verso l'alto e rimuovetelo. (Figura 11)
 3. Inserite e bloccate le piastre a gancio. (Figura 12)
 4. Tirate le piastre a gancio per rimuovere l'apparecchio principale.
 ■ 1. Verwijder het afneembaar bedieningspaneel (DCP).
 * Zie de gebruiksaanwijzing voor details aangaande het verwijderen van het DCP bedieningspaneel.
 2. Duw het buitenste frame naar boven en verwijder het. (Figuur 11)
 3. Steek de hoekplaatjes in en vergrendel ze. (Figuur 12)
 4. Trek aan de haakplaatjes om het hoofdtoestel te verwijderen.
 ■ 1. Desmonte o painel de control desmontable (DCP).
 * Para instrucciones sobre cómo desmontar el DCP, consulte el manual de instrucciones.
 2. Presione la pieza ornamental exterior hacia afuera y extráigala. (Figura 11)
 3. Inserte y bloquee las placas de enganche. (Figura 12)
 4. Tire de las placas de enganche para extraer la unidad principal.
 ■ 1. Ta bort stödskyddspanelen (DCP).
 * Anvisningar för hur stödskyddspanelen demonteras finns i bruksanvisningen.
 2. Skjut upp den yttre ramen och ta bort den. (Figur 11)
 3. Stick in metallplattorna i hålen på båda sidor om apparaten (Abbildung 12)
 4. Dra i hakplattorna för att ta ut huvudenheten.
 ■ 1. Retire o Painel de Controlo Amovível (DCP).
 * Para informação sobre como retirar o DCP, consulte o manual de instruções.
 2. Pressione a placa exterior para cima e retire-a. (Figura 11)
 3. Insira e prenda as chapas em gancho. (Figura 12)
 4. Puxe as placas de gancho para remover a unidade principal.

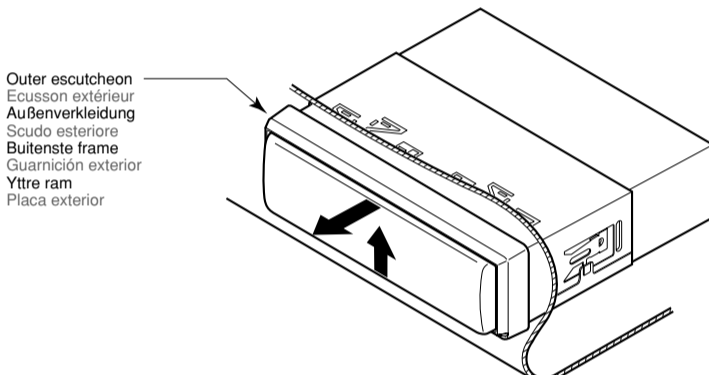

Figure 11 / Figure 11 / Abbildung 11 / Figura 11
 Figure 11 / Figura 11 / Figure 11 / Figura 11

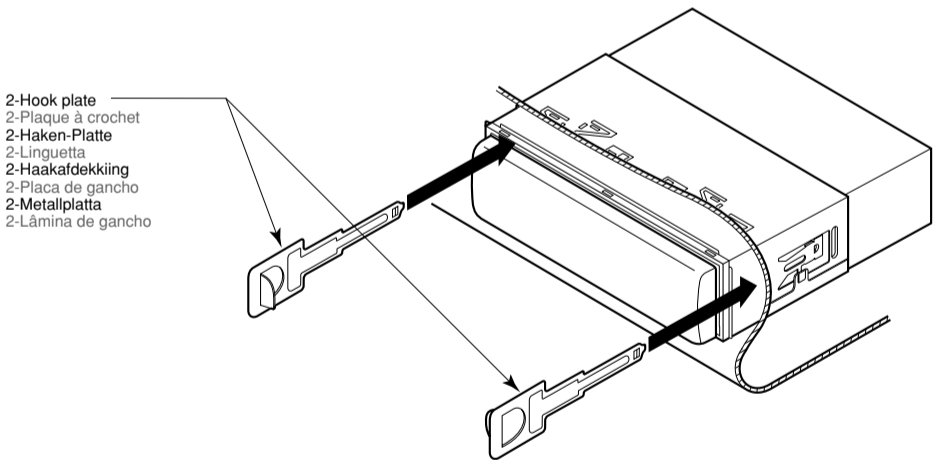

Figure 12 / Figure 12 / Abbildung 12 / Figura 12
 Figure 12 / Figura 12 / Figure 12 / Figura 12

5. CAUTION ON WIRING/PRECAUTIONS OF CABLAGE/VORSICHTSMASSNAHMEN ZUR VERKABELUNG/PRECAUZIONI RIGUARDANTI IL CABLAGGIO/WAARSCHUWINGEN BIJ HET BEDRADEN/PRECAUCIONES AL EFECTUAR LAS CONEXIONES/FORSIKTIGHETSÅTGÄRDER VID LEDNINGSDRAGNING/PRECAUÇÕES NAS LIGAÇÕES DOS FIOS

- 1. Be sure to turn the power off when wiring.
 2. Be particularly careful where you route the wires. Keep them well away from the engine, exhaust pipe, etc. Heat may damage the wires.
 3. If the fuse should blow, check that the wiring is correct. If it is, replace the fuse with a new one with the same amperage rating as the original one. (Figure 13)
Note:
 There are various types of fuse holder. Do not let the battery side touch other metal parts.
 4. Connect the CeNET extension cable fully and securely until it locks. When the CeNET extension cable is pulled, hold the slide cap part and pull it towards you.
 * When the CeNET extension cable is extended or branches, use extension cable CCA-520 (2.5m) or CCA-521 (0.6m), or Y-adaptor CCA-519 (each of them is sold separately).
 * Use the CeNET extension cable made by Clarion.
 5. When the main power supply fuse in the car is 15 A or less, purchase an automotor fuse that can withstand 15 A and supply this unit with power directly from the battery to ensure that the unit will operate normally.
 Note that a fuse must be installed at a distance no longer than 30 cm from the cable battery terminal to prevent accidents.
 ■ 1. S'assurer de mettre l'appareil hors circuit avant de faire le câblage.
 2. Faire particulièrement attention lors de l'acheminement des fils. Les éloigner du moteur, des tuyaux d'échappement, etc. La chaleur risque d'endommager ces fils.
 3. Si le fusible est grillé, le remplacer par un fusible neuf de même ampérage que le fusible d'origine. (Figure 13)
Remarque:
 Il y a différents type de porte-fusible. La borne du côté batterie ne doit pas toucher d'autres pièces métalliques.
 4. Connecter le câble d'extension CeNET complètement et solidement jusqu'à ce qu'il soit verrouillé. Pour tirer le câble d'extension CeNET, tenir la partie coulissante du capuchon et tirer vers vous.
 * Pour étendre ou dériver le câble d'extension CeNET, utiliser le câble d'extension CCA-520 (2,5 m) ou CCA-521 (0,6 m) [2 pieds], ou l'adaptateur Y CCA-519 (ces câbles sont vendus séparément)
 * Utiliser les câbles d'extension CeNET fabriqués par Clarion.
 5. Si le fusible d'alimentation principale de la voiture est de 15 A ou moins, achetez un câble automobile qui peut supporter 15 A et alimenter cet appareil directement à partir de la batterie et assurer que l'appareil fonctionnera normalement.
 Notez qu'un fusible doit être installé à une distance de moins 30 cm de borne de la batterie pour éviter tout accident.
 ■ 1. Schalten Sie den Strom bei Durchführung der Anschlüsse aus.
 2. Lassen Sie beim Verlegen der Kabel besondere Sorgfalt walten. Halten Sie die Kabel vom Motor, dem Auspuffrohr usw. fern, da die Drähte durch Hitze beschädigt werden würden.
 3. Sollte die Sicherung herausspringen, überprüfen Sie bitte die Anschlüsse. In diesem Fall ist die Sicherung durch eine neue mit derselben Stärke wie die ursprüngliche zu ersetzen. (Abbildung 13)
Hinweis:
 Es gibt verschiedene Typen von Sicherungshaltern. Darau achten, daß die Batterie keine anderen Metallteile berührt.
 4. Das CeNET Verlängerungskabel vollständig und fest anschließen, bis es sich verriegelt. Wenn das CeNET Verlängerungskabel abgetrennt wird, den Gleitkappenteil festhalten und das Kabel in Ihre Richtung abziehen.
 * Wenn das CeNET Verlängerungskabel erweitert oder verzweigt werden soll, das Verlängerungskabel CCA-520 (2,5 m) oder CCA-521 (0,6 m) oder den Y-Adapter CCA-519 (jeweils getrennt erhältlich) verwenden.
 * Das CeNET Verlängerungskabel von Clarion verwenden.
 5. Wenn die Sicherung für Hauptnetzversorgung des Fahrzeugs 15 A oder weniger aufweist, ein Autokabel erwerben, das 15 A widersteht und dieses Gerät direkt von der Batterie mit Strom versorgen kann, damit der Betrieb des Gerätes normal ist.
 Beachten, daß die Sicherung an einer Stelle eingebaut werden sollte, die nicht mehr als 30 cm vom Kabelbatterieanschluß entfernt ist, um Unfälle zu vermeiden.
 ■ 1. Assicuratevi di spegnere la corrente prima di collegare i fili.
 2. Fate particolare attenzione quando sistemate i fili. Teneteli lontani dal motore, dalla marmitta, ecc. Il calore potrebbe danneggiare i fili.
 3. Nel caso in cui il fusibile dovesse saltare, controllate che il cablaggio sia corretto. (Figura 13)
Nota:
 Esistono vari tipi di portafusibile. Non permettere che il lato batteria tocchi altre parti metalliche.
 4. Collegare il cavo di prolunga CeNET a fondo e saldamente fino a che si blocca. Quando si tira il cavo di prolunga CeNET, trattenerne la parte del cappuccio scorrevole e tirare verso di sé.
 * Quando il cavo di prolunga CeNET viene prolungato o diramato, usare il cavo di prolunga CCA-520 (2,5 m) o CCA-521 (0,6 m) o l'adattatore Y CCA-519 (ciascuno venduto separatamente).
 * Usare il cavo di prolunga CeNET fabbricato da Clarion.
 5. Quando il fusibile di alimentazione principale dell'auto è da 15 A o meno, acquistare un cavo per auto che regga 15 A e alimentare questo apparecchio direttamente dalla batteria per assicurare che l'apparecchio funzioni normalmente.
 Notare che un fusibile deve essere installato ad una distanza non superiore a 30 cm dal terminale batteria del cavo per evitare incidenti.
 ■ 1. Certifique-se que desliga a corrente ao efectuar as ligações.
 2. Seja particularmente cuidadoso ao passar os cabos. Mantenha-os bem afastados do motor, do tubo de escape, etc. O calor poderá danificá-los.
 3. Caso o fusível queime, verifique as ligações. Em caso afirmativo, substitua o fusível por um novo com a mesma amperagem que o original. (Figura 13)
Nota:
 Existem vários tipos de porta-fusível. Não deixe que o lado da bateria toque em outras partes metálicas.
 4. Ligue o cabo de extensão CeNET completamente e com firmeza até que ele se fixe. Para puxar o cabo de extensão CeNET, segure a parte com a lâmpa deslizando e puxe-a na sua direção.
 * Quando o cabo de extensão CeNET for prolongado ou ramificado, utilize o cabo de extensão CCA-520 (2,5m) ou CCA-521 (0,6m), ou o adaptador Y CCA-519 (cada um deles é vendido separadamente).
 * Utilize o cabo de extensão CeNET fabricado pela Clarion.
 5. Quando o fusível da fonte de alimentação principal do automóvel for de 15 A ou menos, adquira um cabo de automóvel capaz de suportar 15 A e alimentar esta unidade directamente a partir da bateria para garantir que a unidade funcione normalmente.
 Observe que o fusível deve ser instalado a uma distância não maior que 30 cm do terminal de bateria do cabo para evitar acidentes.
 6. Para trocar o fusível, liberte o fecho no lado da unidade fonte, remova o fusível velho e instale um novo. (Figura 13)

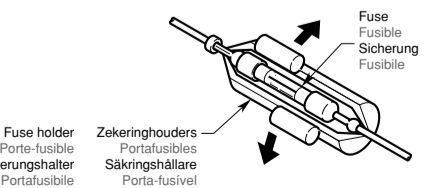

Figure 13 / Figure 13 / Abbildung 13 / Figura 13
 Figure 13 / Figura 13 / Figure 13 / Figura 13

5. CAUTION ON WIRING/PRECAUTIONS DE CABLAGE/VORSICHTSMASNAHMEN ZUR VERKABELUNG/PRECAUZIONI RIGUARDANTI IL CABLAGGIO/WAARSCHUWINGEN BIJ HET BEDRADEN/PRECAUCIONES AL EFECTUAR LAS CONEXIONES/FÖRSIKTIGHETSÅTGÄRDER VID LEDNINGSDRAGNING/PRECAUÇÕES NAS LIGAÇÕES DOS FIOS

■ For VW and Audi Vehicles

- For VW and Audi vehicles, change the position of fuse installation as shown on the diagram. (Figure 14)
- When the car stereo is installed in 1998 and later Volkswagen models, remove the auto antenna leads (A-5), ① and ②. Be sure to insulate both the ISO connector side terminal ② and the main unit side terminal ① with insulation tape, respectively. (Figure 15)
- When the main unit is also connected to an external amplifier, connect REMOTE to the external amplifier to remote turn on lead.

■ Pour Les véhicules VW et Audi

- Pour Les véhicules VW et Audi, modifier la position de l'installation du fusible comme illustré sur le schéma. (Figure 14)
- Si vous installez le combiné autoradio sur un modèle Volkswagen 1998 et ultérieur, retirez les fils d'antenne électrique (A-5), ① et ②. Isolez bien à la fois la prise du côté du connecteur ISO ②, et la prise du côté de l'appareil principal ①, respectivement, avec du ruban isolant. (Figure 15)
- Si vous raccordez également l'autoradio à un amplificateur extérieur, raccordez directement le REMOTE de l'amplificateur extérieur au fil d'alimentation de télécommande.

■ Für VW- und Audi-Fahrzeuge

- Installieren Sie die Sicherung für VW- und Audi-Fahrzeuge wie im Diagramm aufgeführt. (Abbildung 14)
- Bei Einbau der Stereoanlage in Volkswagen-Modellen von 1998 und darauf folgenden Jahren, die Autoantennenleitungen (A-5) ① und ② entfernen. Unbedingt den Anschluß ② bei der ISO Steckseite sowie den Anschluß ① bei der Hauptgerätseite jeweils mit Isolierband isolieren. (Abbildung 15)
- Wenn das Hauptgerät ebenfalls an einen externen Verstärker angeschlossen wird, REMOTE des externen Verstärkers bei der Fernschaltung anschließen.

■ Per i veicoli Volkswagen ed Audi

- Per quanto riguarda i veicoli Volkswagen ed Audio, cambiate la posizione di installazione del fusibile, come nell'illustrazione. (Figura 14)
- Quando l'autostereo è installato in modelli Volkswagen del 1998 e seguenti, rimuovere i cavi antenna automatica (A-5), ① e ②. Assicurarsi di isolare sia il terminale ② sul lato del connettore ISO che il terminale ① sul lato dell'unità principale con nastro isolante. (Figura 15)
- Quando l'unità principale è collegata anche ad un amplificatore esterno, collegare REMOTE dell'amplificatore esterno al cavo di attivazione comando a distanza.

■ Voor voertuigen van VW en Audi met

- Voor voertuigen van VW en Audi moet u de plaats voor installatie van de zekering veranderen zoals wordt getoond op het schema. (Figuur 14)
- Wanneer de autostereo wordt geïnstalleerd in Volkswagens van 1998 en later, dient u de auto-antennedraden (A-5) ① en ②, te verwijderen. U moet de aansluiting ② aan de kant van de ISO stekker en de aansluiting ① aan de kant van het hoofdtoestel goed isoleren met isolatieband. (Figuur 15)
- Wanneer het hoofdtoestel tevens met een externe versterker wordt verbonden, moet u REMOTE van de externe versterker met de inschakelstroomdraad van de afstandsbediening verbinden.

■ Para vehículos VW y Audi

- Para vehículos VW y Audi, cambie la posición de la instalación del fusible como se muestra en el diagrama. (Figura 14)
- Cuando instale el equipo estéreo del automóvil en un vehículo Volkswagen modelo 1998 en adelante, quite los conductores de antena del automóvil (A-5), ① y ②. Asegúrese de aislar el terminal lateral del conector ISO ② y el terminal lateral de la unidad principal ① con cinta aislante, respectivamente. (Figura 15)
- Quando a unidade principal está conectada também a um amplificador externo, conecte REMOTE del amplificador externo al cable de conexión remota.

■ För VW och Audi

- På VW och Audi modeller måste säkringens placering ändras som visas i diagramet. (Figur 14)
- Om bilstereon installeras i en Volkswagen av årsmodell 1998 eller senare så ta bort bilantennkablar (A-5) ① och ②. Var noga med att isolera både kontakt ② på ISO-kontaktsidan och kontakt ① på huvudenthetssidan med isoleringsband. (Figur 15)
- Om huvudentheten även ansluts till en separat förstärkare så koppla ihop REMOTE på den separata förstärkaren med tråden för fjärrstyrd påslagning.

■ Para veículos VW e Audi

- Para veículos VW e Audi, mudar a posição de instalação do fusível como se mostra no diagrama. (Figura 14)
- Quando o estêreo de automóvel estiver instalado nos modelos Volkswagen de 1998 ou mais recentes, remova as descidas da auto-antena (A-5), ① e ②. Certifique-se de isolar tanto o terminal ②, que corresponde ao conector ISO, como o terminal ①, que corresponde ao aparelho principal, respectivamente com fita isolante. (Figura 15)
- Quando a unidade principal estiver ligada a um amplificador externo, ligue REMOTE no amplificador externo ao fio de ativação remota.

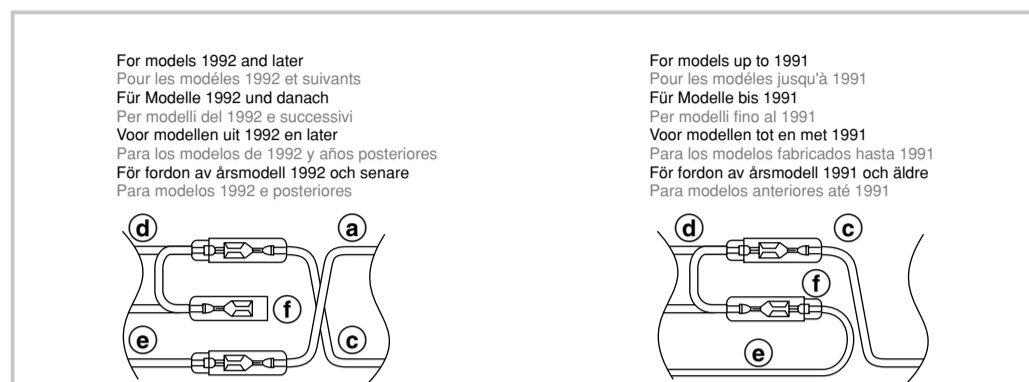

Figure 14 / Figure 14 / Abbildung 14 / Figura 14
Figuur 14 / Figura 14 / Figur 14 / Figura 14

English

(a)	Yellow
(b)	Red
(c)	Yellow
(d)	Red
(e)	Yellow
(f)	Blue/white
(g)	Blue/white
(h)	Blue/white

Français

(a)	Jaune
(b)	Rouge
(c)	Jaune
(d)	Rouge
(e)	Jaune
(f)	Bleu/blanc
(g)	Bleu/blanc
(h)	Bleu/blanc

Deutsch

(a)	Gelb
(b)	Rot
(c)	Gelb
(d)	Rot
(e)	Gelb
(f)	Blau/Weiß
(g)	Blau/Weiß
(h)	Blau/Weiß

Italiano

(a)	Giallo
(b)	Rosso
(c)	Giallo
(d)	Rosso
(e)	Giallo
(f)	Blu/bianco
(g)	Blu/bianco
(h)	Blu/bianco

Nederlands

(a)	Geel
(b)	Rood
(c)	Geel
(d)	Rood
(e)	Geel
(f)	Blauw/wit
(g)	Blauw/wit
(h)	Blauw/wit

Español

(a)	Amarillo
(b)	Rojo
(c)	Amarillo
(d)	Rojo
(e)	Amarillo
(f)	Azul/blanco
(g)	Azul/blanco
(h)	Azul/blanco

Svenska

(a)	Gul
(b)	Röd
(c)	Gul
(d)	Röd
(e)	Gul
(f)	Blå/vit
(g)	Blå/vit
(h)	Blå/vit

Português

(a)	Amarêlo
(b)	Vermelho
(c)	Amarêlo
(d)	Vermeêlo
(e)	Amarêlo
(f)	Azul/branco
(g)	Azul/branco
(h)	Azul/branco

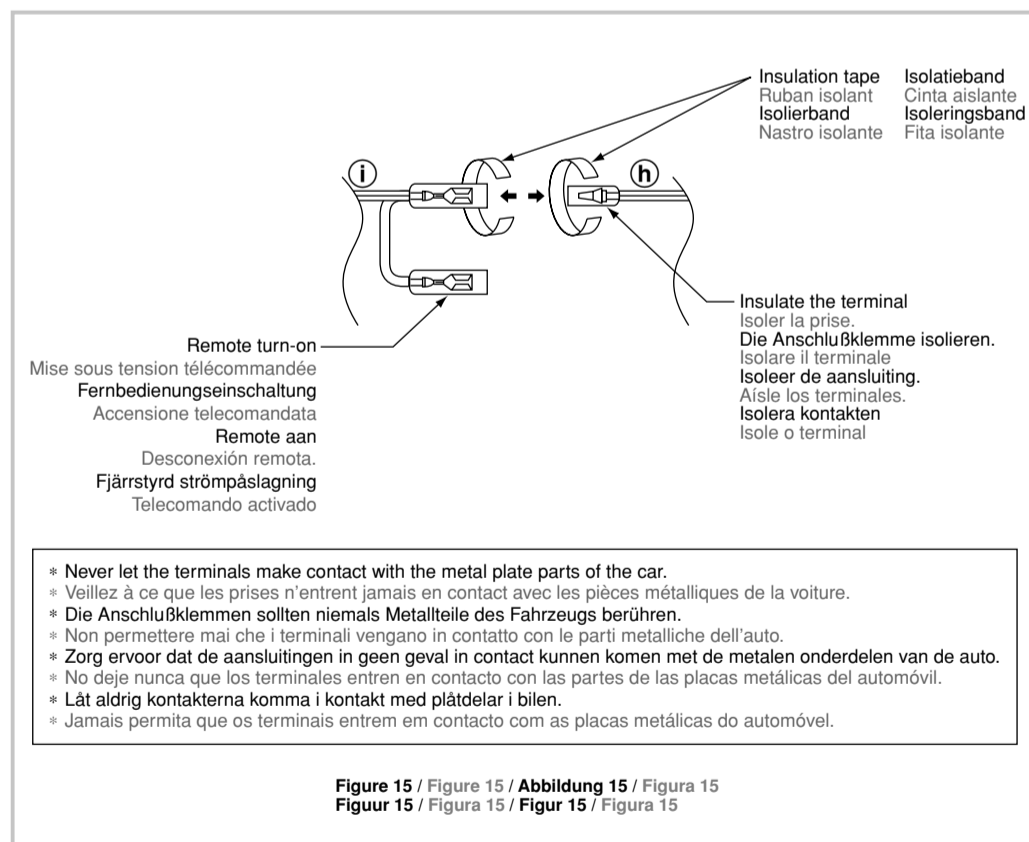
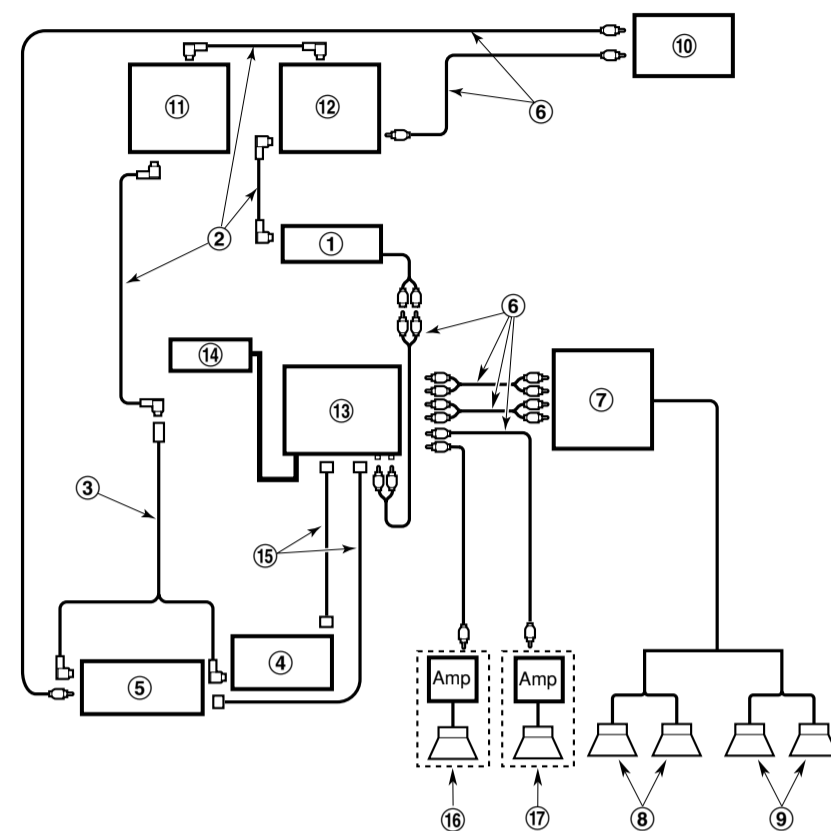

Figure 15 / Figure 15 / Abbildung 15 / Figura 15
Figuur 15 / Figura 15 / Figur 15 / Figura 15

6. SYSTEM EXAMPLE/EXEMPLE DE SYSTEME/ANLAGE-BEISPIEL/ESEMPIO DEL SISTEMA/SYSTEEMVOORBEELD/EJEMPLO DESISTEMA/SYSTEMEXEMPEL/EXEMPLO DE SISTEMA

- Example of the system using an external amplifier (Audio Visual)
- Exemple de système utilisant un amplificateur extérieur. (audio-visuel)
- Systembeispiel mit externem Verstärker (audio-visuell)
- Esempio di sistema con un amplificatore esterno (audio-visuale)
- Voorbeeld van het systeem met gebruik van een externe versterker (audio-visueel)
- Ejemplo de sistema utilizando un amplificador externo (audiovisual)
- Anläggningsexempel där en separat förstärkare används
- Exemplo de sistema com utilização de amplificador externo (Áudio visual)



When this source unit connecting the iPod BB and CD changer following the procedures.

Lors d'un branchement de cette unité de source au iPod BB et au changeur CD, procédez comme suit.

Anschließen von iPod BB und CD-Wechsler an dieses Gerät.

Se si collega un iPod BB ed un cambio CD a questa unità, usare la procedura seguente.

Volg de onderstaande aanwijzingen wanneer de iPod BB en de CD-wisselaar op dit toestel worden aangesloten.

Cuando esta la unidad de fuente se conecta al iPod BB y al cambiador de discos CD siguiendo los procedimientos.

Anvisningar för när du ansluter iPod BB och CD-växlare till denna anläggning.

Quando este aparelho estiver ligado a um iPod BB e a um permutador CD, siga o procedimento seguinte.

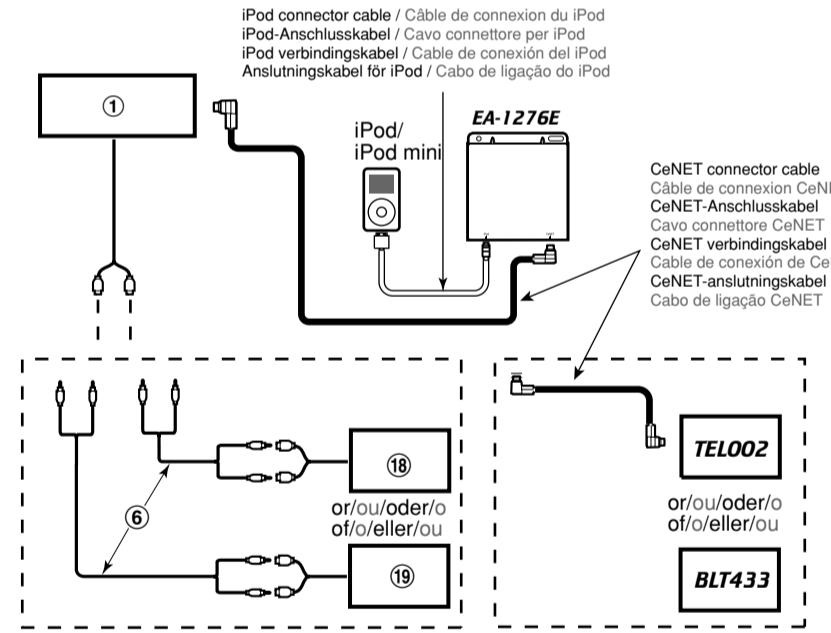

You can connect your cellular phone from AUX input cable or CENET input cable, and you can connect external devices from AUX input cable so you can listen to your telephone calls or music from external devices on your car speaker.

Vous pouvez raccorder votre téléphone portable depuis le câble d'entrée AUX ou le câble d'entrée CENET, ou bien vous pouvez raccorder des périphériques externes depuis le câble d'entrée AUX. De cette façon, vous pourrez écouter vos appels téléphoniques ou de la musique provenant de dispositifs externes par les enceintes de votre voiture.

Ein Handy kann wahlweise über das AUX- oder das CENET-Eingangskabel angeschlossen werden, ein externes Gerät kann über das AUX-Eingangskabel angeschlossen werden. Dies ermöglicht es, Telefonanrufe oder Musik von einem externen Gerät über den Fahrzeug-Lautsprecher wiederzugeben.

Al cavo di ingresso AUX o di ingresso CENET si può collegare un telefono cellulare, o si possono collegare altri dispositivi esterni al solo cavo di ingresso AUX. Facendolo, potrete riprodurre con i diffusori della vettura telefonate o musica riprodotta da dispositivi esterni.

U kunt uw mobiele telefoon vanaf de AUX-ingangskabel of CENET-ingangskabel aansluiten en u kunt uw externe apparatuur vanaf de AUX-ingangskabel aansluiten. Dan kunt u via uw autoluidspreker luisteren naar de telefoongesprekken of muziek van de externe apparatuur.

Podrá conectar su teléfono móvil desde el cable de entrada de AUX o cable de entrada de CENET, y podrá conectar dispositivos externos desde el cable de entrada de AUX. De este modo, podrá escuchar las llamadas telefónicas o la música de los dispositivos externos por los altavoces de su automóvil.

Du kan ansluta din mobiltelefon med AUX-ingångskabeln eller CENET-ingångskabeln, och du kan ansluta någon annan yttre enhet med AUX-ingångskabeln. Därmed kan du lyssna på dina telefonsamtal eller musik från andra yttre enheter i dina bilhögtalare.

Pode ligar o seu telefone móvel ao cabo de entrada AUX ou ao cabo de entrada CENET, e pode ligar aparelhos externos ao cabo de entrada AUX. Pode então ouvir nas colunas do seu automóvel chamadas telefónicas ou música do aparelho externo.

English

①	Main unit
②	CeNET extension cable
③	Y-adaptor (sold separately)
④	CD changer
⑤	DVD changer
⑥	RCA extension cable (sold separately)
⑦	4-Channel power amplifier
⑧	Front speakers
⑨	Rear speakers
⑩	Monitor
⑪	DAB tuner module
⑫	TV tuner module
⑬	5.1ch surround decoder
⑭	5.1ch surround decoder control unit
⑮	Optical connector cable
⑯	Center speaker (with amplifier)
⑰	Subwoofer (with amplifier)
⑱	External unit
⑲	Aux Bluetooth BB (BLT373)

Français

①	Module principal
②	Câble d'extension CeNET
③	Adaptateur Y (vendu séparément)
④	Changeur de CD
⑤	Changeur de DVD
⑥	Câble de rallonge RCA (vendu séparément)
⑦	Amplificateur de puissance 4 canaux
⑧	Haut-parleurs avant
⑨	Haut-parleurs arrière
⑩	Moniteur
⑪	Module de tuner DAB
⑫	Module tuner TV
⑬	Décodeur surround 5.1 canaux
⑭	Module de commande de décodeur surround 5.1 canaux
⑮	Câble de connexion optique
⑯	Haut-parleur central (avec amplificateur)
⑰	Subwoofer (avec amplificateur)
⑱	Appareil externe
⑲	Aux Bluetooth BB (BLT373)

Deutsch

①	Quellengerät
②	CeNET Verlängerungskabel
③	Y-Adapter
④	CD-Wechsler
⑤	DVD-Wechsler
⑥	RCA-Verlängerungskabel
⑦	4-Kanal-Leistungsverstärker
⑧	Frontlautsprecher
⑨	Hecklautsprecher
⑩	Monitor
⑪	DAB-Tuner-Modul
⑫	fernsehuntermodul
⑬	5.1-kanaliger surround-decoder
⑭	Steuergerät für 5.1-kanaligen surround-decoder
⑮	Optisches Anschlußkabel
⑯	Mittlerer Lautsprecher (mit Verstärker)
⑰	Subwoofer (mit Verstärker)
⑱	Externe Einheit
⑲	Zusatz-Bluetooth BB (BLT373)

Italiano

①	Apparecchio principale
②	Cavo di prolunga CeNET
③	Adattatore a Y
④	Cambiatore CD
⑤	Cambiatore DVD
⑥	Cavo di prolunga RCA
⑦	Amplificatore di potenza a 4 canali
⑧	Altoparlanti anteriori
⑨	Altoparlanti posteriori
⑩	Monitor
⑪	Modulo sintonizzatore DAB
⑫	Modulo sintonizzatore TV
⑬	Decodificatore di suono avvolgente a 5.1 canali
⑭	Modulo di comando per decodificazione di suono avvolgente a 5.1 canali
⑮	Cavo a connettore ottico
⑯	Diffusore centrale (amplificato)
⑰	Subwoofer (amplificato)
⑱	Unità esterna
⑲	Aux Bluetooth BB (BLT373)

Nederlands

①	Hoofdtoestel
②	CeNET verlengkabel
③	Y-adaptor
④	CD-wisselaar
⑤	DVD-wisselaar
⑥	RCA-verlengkabel
⑦	4-kanalaals vermogensversterker
⑧	Voorste luidsprekers
⑨	Achterste luidsprekers
⑩	Monitor
⑪	DAB-tunermodule
⑫	TV-tunermodule
⑬	5.1-kanalaals surround-decoder
⑭	Bedienings eenheid voor 5.1-kanalaals surround-decoder
⑮	Optische kabel
⑯	Midden-luidspreker (met versterker)
⑰	Subwoofer (met versterker)
⑱	Externe eenheid
⑲	Aux Bluetooth BB (BLT373)

Español

①	Unidad principal
②	Cable prolongador CeNET
③	Adaptador en Y (vendido aparte)
④	Cambiador de discos compactos
⑤	Cambiador de DVD
⑥	Cable de extensión RCA
⑦	Amplificador de potencia de 4 canales
⑧	Altavoces delanteros
⑨	Altavoces traseros
⑩	Monitor
⑪	Modulo sintonizador DAB
⑫	Modulo sintonizador de television
⑬	Descodificador de 5.1ch surround
⑭	Unidad de control de Descodificador de 5.1ch surround
⑮	Cable conector optico
⑯	Altavoz central (con amplificador)
⑰	Altavoz de subgraves (con amplificador)
⑱	Unidad externa
⑲	Bluetooth BB auxiliar (BLT373)

Svenska

①	Huvudenthet
②	CeNET-förlängningskabel
③	Y-adaptor
④	CD-växlare
⑤	DVD-växlare
⑥	RCA-förlängningskabel
⑦	4-kanals slutsteg
⑧	Främre högtalare
⑨	Bakre högtalare
⑩	Monitor
⑪	DAB-mottagarmodul
⑫	TV-mottagarmodul
⑬	5.1ch surroundljudsdekoder
⑭	Kontrollenhet för 5.1ch surroundljudsdekoder
⑮	Optisk fiber-kabel
⑯	Mithögtalare (med inbyggd förstärkare)
⑰	Subwoofer (med inbyggd förstärkare)
⑱	Separat enhet
⑲	Extraringad Bluetooth BB (BLT373)

Português

①	Unidade principal
②	Cabo de extensão CeNET
③	Adaptador Y
④	Permutador de CDs
⑤	Permutador de DVDs
⑥	Cabo de extensão RCA
⑦	Amplificador de Potência de 4 Canais
⑧	Alfalfalantes Dianteiros
⑨	Alfalfalantes Traseiros
⑩	Monitor
⑪	Módulo de sintonizador DAB
⑫	Módulo de sintonizador TV
⑬	Descodificador surround 5.1 canais
⑭	Unidade de controle descodificador surround 5.1 canais
⑮	Cabo do conector óptico
⑯	Alfalfalante central (com amplificador)
⑰	Alfalfalante de graves auxiliar (com amplificador)
⑱	Unidade externa
⑲	Aux Bluetooth BB (BLT373)

* This main unit can control a total of 2 changers except 2 DVD changers exist in the system.

* L'autoradio est capable de commander 2 changeurs au total en plus des 2 changeurs de DVD qui existent dans le système.

* Dieses quellengerät kann insgesamt 2 Wechsler steuern, außer wenn 2 DVD-Wechsler im System integriert sind.

* Questa apparecchiatura di principale può controllare un totale di 2 cambiadischi tranne quando esistono nel sistema 2 cambiadischi DVD.

* U kunt uw mobiele telefoon vanaf de AUX-ingangskabel of CENET-ingangskabel aansluiten en u kunt uw externe apparatuur vanaf de AUX-ingangskabel aansluiten. Dan kunt u via uw autoluidspreker luisteren naar de telefoongesprekken of muziek van de externe apparatuur.

* Podrá conectar su teléfono móvil desde el cable de entrada de AUX o cable de entrada de CENET, y podrá conectar dispositivos externos desde el cable de entrada de AUX. De este modo, podrá escuchar las llamadas telefónicas o la música de los dispositivos externos por los altavoces de su automóvil.

* Du kan ansluta din mobiltelefon med AUX-ingångskabeln eller CENET-ingångskabeln, och du kan ansluta någon annan yttre enhet med AUX-ingångskabeln. Därmed kan du lyssna på dina telefonsamtal eller musik från andra yttre enheter i dina bilhögtalare.

* Pode ligar o seu telefone móvel ao cabo de entrada AUX ou ao cabo de entrada CENET, e pode ligar aparelhos externos ao cabo de entrada AUX. Pode então ouvir nas colunas do seu automóvel chamadas telefónicas ou música do aparelho externo.

* Dit hoofdtoestel kan in totaal 2 wisselaars aansturen, behalve wanneer uw systeem 2 DVD-wisselaars bevat.

* Esta unidad principal puede controlar en total 2 cambiadores excepto los 2 cambiadores de discos DVD del sistema.

* Dieses quellengerät kann steuern an insgesamt 2 wissler, außer wenn 2 DVD-Wechsler im System integriert sind.

* Esta unidade principal pode controlar um total de 2 permutadores, excepto 2 permutadores de DVD existentes no sistema.

* U kunt uw mobiele telefoon vanaf de AUX-ingangskabel of CENET-ingangskabel aansluiten en u kunt uw externe apparatuur vanaf de AUX-ingangskabel aansluiten. Dan kunt u via uw autoluidspreker luisteren naar de telefoongesprekken of muziek van de externe apparatuur.

* Podrá conectar su teléfono móvil desde el cable de entrada de AUX o cable de entrada de CENET, y podrá conectar dispositivos externos desde el cable de entrada de AUX. De este modo, podrá escuchar las llamadas telefónicas o la música de los dispositivos externos por los altavoces de su automóvil.

* Du kan ansluta din mobiltelefon med AUX-ingångskabeln eller CENET-ingångskabeln, och du kan ansluta någon annan yttre enhet med AUX-ingångskabeln. Därmed kan du lyssna på dina telefonsamtal eller musik från andra yttre enheter i dina bilhögtalare.

* Pode ligar o seu telefone móvel ao cabo de entrada AUX ou ao cabo de entrada CENET, e pode ligar aparelhos externos ao cabo de entrada AUX. Pode então ouvir nas colunas do seu automóvel chamadas telefónicas ou música do aparelho externo.

Note:
Use a CeNET extension cable that is less than 20 m in length. (including the Y-adaptor CCA-519.)

Remarque:
Utiliser un câble d'extension CeNET inférieur à 20 m de long (en comptant aussi l'adaptateur Y CCA-519).

Hinweis:
Ein CeNET Verlängerungskabel benutzen, das weniger als 20 m lang ist. (Einschließlich des Y-Adapters CCA-519.)

Nota:
Usare un cavo di prolunga CeNET di lunghezza inferiore a 20 m (incluso l'adattatore a Y CeNET CCA-519).

Opmerking:
Ge

7. WIRE CONNECTIONS/CABLAGE/KABELVERBINDUNGEN/COLLEGAMENTO DEI FILI/BEDRADIG/CONEXIONES/KABELANSLUTNING/LIGAÇÕES DOS FIOS ELÉCTRICOS

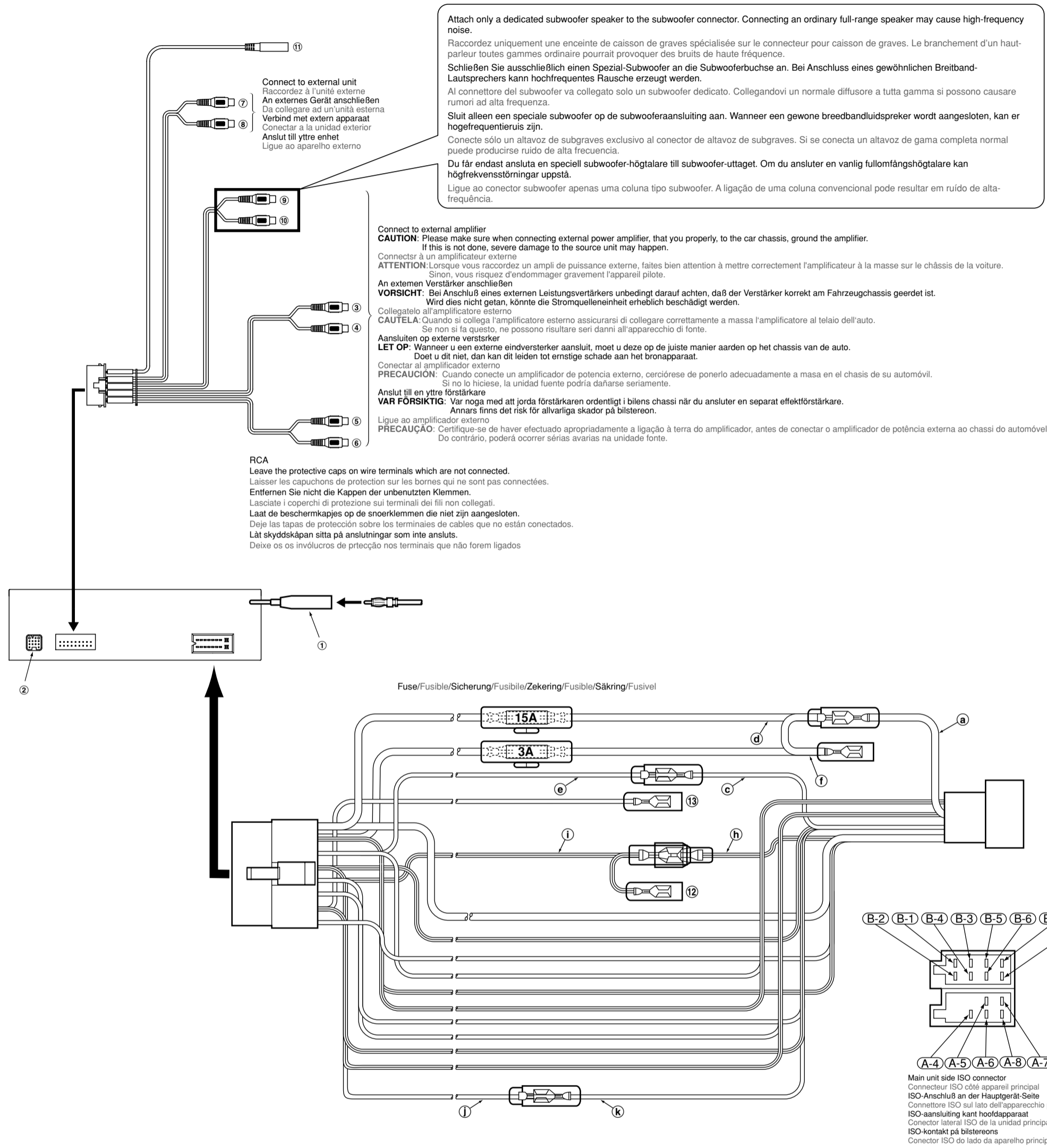

Attach only a dedicated subwoofer speaker to the subwoofer connector. Connecting an ordinary full-range speaker may cause high-frequency noise.
Raccordez uniquement une enceinte de caisson de graves spécialisée sur le connecteur pour caisson de graves. Le branchement d'un haut-parleur toutes gammes ordinaire pourrait provoquer des bruits de haute fréquence.
Schließen Sie ausschließlich einen Spezial-Subwoofer an die Subwooferbuchse an. Bei Anschluss eines gewöhnlichen Breitband-Lautsprechers kann hochfrequentes Rausche erzeugt werden.
Al connettore del subwoofer va collegato solo un subwoofer dedicato. Collegandovi un normale diffusore a tutta gamma si possono causare rumori ad alta frequenza.
Sluit alleen een speciale subwoofer op de subwooferaansluiting aan. Wanneer een gewone breedbandluidspreker wordt aangesloten, kan er hoogfrequentieruis zijn.
Conecte sólo un altavoz de subgraves exclusivo al conector de altavoz de subgraves. Si se conecta un altavoz de gama completa normal puede producirse ruido de alta frecuencia.
Du får endast ansluta en speciell subwoofer-högtalare till subwoofer-uttaget. Om du ansluter en vanlig fullomfångshögtalare kan högfrekvensstörningar uppstå.
Ligue ao conector subwoofer apenas uma coluna tipo subwoofer. A ligação de uma coluna convencional pode resultar em ruído de alta-frequência.

No.	Description
(B-1)	REAR RIGHT
(B-2)	REAR RIGHT
(B-3)	FRONT RIGHT
(B-4)	FRONT RIGHT
(B-5)	FRONT LEFT
(B-6)	FRONT LEFT
(B-7)	REAR LEFT
(B-8)	REAR LEFT
(A-4)	+12 V PERMANENT
(A-5)	AUTO ANTENNA
(A-6)	ILLUMINATION
(A-7)	+12 V ACCESSORY
(A-8)	GROUND
(1)	ANTENNA
(2)	CeNET input
(3)	FRONT RIGHT Grey (Red)
(4)	FRONT LEFT Grey (White)
(5)	REAR RIGHT Black (Red)
(6)	REAR LEFT Black (White)
(7)	AUX INPUT Right Red (Red)
(8)	AUX INPUT Left Red (White)
(9)	SUB WOOFER/NON FADER RIGHT Violet (Red)
(10)	SUB WOOFER/NON FADER LEFT Violet (White)
(11)	OEM STEERING WHEEL REMOTE CONTROL INPUT (Black)
(12)	REMOTE TURN-ON
(13)	PHONE MUTE

No.	Description
(B-1)	ARRIERE DROIT
(B-2)	ARRIERE DROIT
(B-3)	AVANT DROIT
(B-4)	AVANT DROIT
(B-5)	AVANT GAUCHE
(B-6)	AVANT GAUCHE
(B-7)	ARRIERE GAUCHE
(B-8)	ARRIERE GAUCHE
(A-4)	+12 V PERMANENT
(A-5)	ANTENNE AUTOMATIQUE
(A-6)	ECLAIRAGE
(A-7)	ACCESSOIRE +12 V
(A-8)	MASSE
(1)	ANTENNE
(2)	Entrée CeNET
(3)	AVANT DROIT Gris (Rouge)
(4)	AVANT GAUCHE Gris (Blanc)
(5)	ARRIERE DROIT Noir (Rouge)
(6)	ARRIERE GAUCHE Noir (Blanc)
(7)	ENTREE AUX droite (Rouge)
(8)	ENTREE AUX gauche (Blanc)
(9)	SUBWOOFER/NON FADER DROIT Violet (Rouge)
(10)	SUBWOOFER/NON FADER GAUCHE Violet (Blanc)
(11)	ENTRÉE DE TELECOMMANDE DE VOLANT OEM (noire)
(12)	MARCHE DE TELECOMMANDE (Schwarz)
(13)	SOURDINE DE TELEPHONE

No.	Beschreibung
(B-1)	HINTEN RECHTS
(B-2)	HINTEN RECHTS
(B-3)	VORN RECHTS
(B-4)	VORN RECHTS
(B-5)	VORN LINKS
(B-6)	VORN LINKS
(B-7)	HINTEN LINKS
(B-8)	HINTEN LINKS
(A-4)	+12 V PERMANENT
(A-5)	AUTO ANTENNE
(A-6)	BELEUCHTUNG
(A-7)	ZUBEHÖR +12 V
(A-8)	MASSE
(1)	ANTENNE
(2)	CeNET-Eingang
(3)	VORN RECHTS Grau (Rot)
(4)	VORN LINKS Grau (Weiß)
(5)	HINTEN RECHTS Schwarz (Rot)
(6)	HINTEN LINKS Schwarz (Weiß)
(7)	AUX-INGANG Rechts (Rot)
(8)	AUX-INGANG Links (Weiß)
(9)	SUBWOOFER/NON FADER RIGHT Violett (Rot)
(10)	SUBWOOFER/NON FADER LEFT Violett (Weiß)
(11)	OEM LENKRAD-FERNBEDIENUNGSINGANG (Schwarz)
(12)	FERNBEDIENUNGS-EINSCHALTUNG
(13)	TELEFONSTUMMSCHALTUNG

No.	Descrizione
(B-1)	POSTERIORE DESTRO
(B-2)	POSTERIORE DESTRO
(B-3)	ANTERIORE DESTRO
(B-4)	ANTERIORE DESTRO
(B-5)	ANTERIORE SINISTRO
(B-6)	ANTERIORE SINISTRO
(B-7)	POSTERIORE SINISTRO
(B-8)	POSTERIORE SINISTRO
(A-4)	+12 V PERMANENTE
(A-5)	ANTENNA AUTOMATICA
(A-6)	ILLUMINAZIONE
(A-7)	+12 V ACCESSORIO
(A-8)	MASSA
(1)	ANTENNA
(2)	Ingresso CeNET
(3)	ANTERIORE DESTRO Grigio (rosso)
(4)	ANTERIORE SINISTRO Grigio (bianco)
(5)	POSTERIORE DESTRO Nero (rosso)
(6)	POSTERIORE SINISTRO Nero (bianco)
(7)	AUX INPUT destro (rosso)
(8)	AUX INPUT sinistro (bianco)
(9)	SUBWOOFER/NON FADER destro, viola (rosso)
(10)	SUBWOOFER/NON FADER sinistro, viola (bianco)
(11)	INGRESSO TELECOMANDO DA STERZO OEM (Nero)
(12)	ATTIVAZIONE TELECOMANDATA
(13)	SILENZIAMENTO TELEFON

Nr.	Beschrijving
(B-1)	ACHTERAAN RECHTS
(B-2)	ACHTERAAN RECHTS
(B-3)	VOORAAN RECHTS
(B-4)	VOORAAN RECHTS
(B-5)	VOORAAN LINKS
(B-6)	VOORAAN LINKS
(B-7)	ACHTERAAN LINKS
(B-8)	ACHTERAAN LINKS
(A-4)	+12 V PERMANENT
(A-5)	AUTOMATISCHE ANTENNE
(A-6)	VERLICHTING
(A-7)	+12 V ACCESSOIRE
(A-8)	AARDING
(1)	ANTENNE
(2)	CeNET ingang
(3)	VOORAAN RECHTS Grijs (rood)
(4)	VOORAAN LINKS Grijs (wit)
(5)	ACHTERAAN RECHTS Zwart (rood)
(6)	ACHTERAAN LINKS Zwart (wit)
(7)	AUX INPUT Rechts (rood)
(8)	AUX INPUT Links (wit)
(9)	SUBWOOFER/NON FADER RIGHT violet (rood)
(10)	SUBWOOFER/NON FADER LEFT violet (wit)
(11)	INGANG OEM STUURAFSTANDSBEDIENING (Zwart)
(12)	AFSTANDSBEDIENING INSCHAKELEN
(13)	TELEFOONDAMPING

No.	Descripción
(B-1)	TRASERO DERECHO
(B-2)	TRASERO DERECHO
(B-3)	DELANTERO DERECHO
(B-4)	DELANTERO DERECHO
(B-5)	DELANTERO IZQUIERDA
(B-6)	DELANTERO IZQUIERDA
(B-7)	TRASERO IZQUIERDA
(B-8)	TRASERO IZQUIERDA
(A-4)	+12 V PERMANENTE
(A-5)	ANTENA AUTOMATICA
(A-6)	ILUMINACION
(A-7)	+12 V ACCESORIO
(A-8)	MASA
(1)	ANTENA
(2)	Entrada de CeNET
(3)	DELANTERO DERECHO Gris (Rojo)
(4)	DELANTERO IZQUIERDA Gris (Blanco)
(5)	TRASERO DERECHO Negro (Rojo)
(6)	TRASERO IZQUIERDA Negro (Blanco)
(7)	Entrada auxiliar (AUX INPUT) del canal derecho (Rojo)
(8)	Entrada auxiliar (AUX INPUT) del canal izquierdo (Blanco)
(9)	ALTAVOZ DE SUBGRAVES/SIN BALANCE DELANTERO-TRASERO DERECHO Violeta (Rojo)
(10)	ALTAVOZ DE SUBGRAVES/SIN BALANCE DELANTERO-TRASERO IZQUIERDO Violeta (Blanco)
(11)	ENTRADA DE CONTROL REMOTO DE VOLANTE OEM (Negro)
(12)	Activación de control remoto (REMOTE TURN-ON)
(13)	SILENCIAMIENTO PARA TELEFONO

Nr.	Beskrivning
(B-1)	HÖGER BAK
(B-2)	HÖGER BAK
(B-3)	HÖGER FRAM
(B-4)	HÖGER FRAM
(B-5)	VÄNSTER FRAM
(B-6)	VÄNSTER FRAM
(B-7)	VÄNSTER BAK
(B-8)	VÄNSTER BAK
(A-4)	+12 V PERMANENT
(A-5)	MOTORANTENN
(A-6)	BELYSNING
(A-7)	+12 V VIA TÄNDNINGSLAS
(A-8)	JORD
(1)	ANTENN
(2)	Entrada CeNET
(3)	HÖGER FRAM Grå (Röd)
(4)	DELANTERO IZQUIERDA Gris (Blanco)
(5)	HÖGER BAK Svart (Röd)
(6)	VÄNSTER BAK Svart (Vit)
(7)	Höger AUX INPUT-ingång (Röd)
(8)	Vänster AUX INPUT-ingång (Vit)
(9)	SUBWOOFER/NON FADER RIGHT Violet (Röd)
(10)	SUBWOOFER/NON FADER LEFT Violet (Vit)
(11)	OEM RATT-FJÄRRKONTROLLINGÅNG (Svart)
(12)	FJÄRRSTYVD STRÖMPÅSLAGNING
(13)	TELEFONLUDDAMPNING

No.	Descrição
(B-1)	TRASEIRA DIREITA
(B-2)	TRASEIRA DIREITA
(B-3)	FRENTE DIREITA
(B-4)	FRENTE DIREITA
(B-5)	FRENTE ESQUERDA
(B-6)	FRENTE ESQUERDA
(B-7)	TRASEIRA ESQUERDA
(B-8)	TRASEIRA ESQUERDA
(A-4)	PERMANENTE +12 V
(A-5)	ANTENA AUTO
(A-6)	ILUMINAÇÃO
(A-7)	ACCESSORIO +12 V
(A-8)	MASSA
(1)	ANTENA
(2)	Entrada CeNET
(3)	FRENTE DIREITA Cinzento (Vermelho)
(4)	FRENTE ESQUERDA Cinzento (Branco)
(5)	TRASEIRA DIREITA Preto (Vermelho)
(6)	TRASEIRA ESQUERDA Preto (Branco)
(7)	AUX INPUT direita (entrada auxiliar direita) (Vermelho)
(8)	AUX INPUT esquerda (entrada auxiliar esquerda) (Branco)
(9)	SUBWOOFER/NON FADER RIGHT Violeta (Vermelho)
(10)	SUBWOOFER/NON FADER LEFT Violeta (Branco)
(11)	ENTRADA DE TELECOMANDO DO VOLANTE DE DIRECÇÃO OEM (Preto)
(12)	REMOTE TURN-ON (ACTIVAÇÃO DO TELECOMANDO)
(13)	SILENCIAMENTO DO TELEFONE

Note:
In certain VW and Opel/Vauxhall cars, the connector (13) is used as a speed-dependent volume control (GALA). Ask your authorized Clarion dealer to modify this connection if you want to use the telephone mute feature.

Remarque:
Dans certains véhicules VW et Opel/Vauxhall, le connecteur (13) est utilisé comme une commande de volume dépendant de la vitesse (GALA). Consulter le concessionnaire agréé Clarion pour modifier cette connexion si on veut utiliser la fonction de sourdine de téléphone.

Hinweis:
In bestimmten Fahrzeugen von VW und Opel/Vauxhall wird der Anschluß (13) für die geschwindigkeitsabhängige Lautstärkeregelung (GALA) verwendet. Fragen Sie Ihren autorisierten Clarion Händler nach Änderung dieses Anschlusses, wenn Sie die Telefonstummfunktion nutzen wollen.

Nota:
In alcune automobili VW e Opel/Vauxhall, il connettore (13) viene usato come un controllo del volume dipendente dalla velocità (GALA). Chiedete al vostro rivenditore autorizzato Clarion di modificare questo collegamento se desiderate usare la caratteristica di attenuazione per il telefono.

Opmerking:
In sommige modellen van VW en Opel/Vauxhall wordt de connector (13) gebruikt als een snelheidsafhankelijke volumeregelaar (GALA). Vraag aan uw erkende Clarion-dealer dat hij deze aansluiting verandert als u gebruik wilt maken van de telefoondempingsfunctie.

Nota:
En algunos coches VW y Opel/Vauxhall, el conector (13) se usa como un control de volumen dependiente de la velocidad (GALA). Pida a su distribuidor autorizado de Clarion la modificación de esta conexión si quiere utilizar la prestación de silenciamiento del teléfono.

Observação:
I vissa VW-och Opel/Vauxhall-modeller används kontakt (13) som en hastighetsberoende ljudstyrkekontroll (GALA). Be din Clarion-handlare modifiera denna anslutning om du vill använda telemute-funktionen.

Nota:
Em certos automóveis VW e Opel/Vauxhall, o conector (13) é usado como um controle de volume dependente da velocidade (GALA). Peça ao seu revendedor autorizado Clarion para modificar esta ligação caso queira utilizar a função de emudecimento de telefone.